



## Headlight Covers

**For proper installation and best possible fit, please read all instructions BEFORE you begin.  
For technical assistance or to obtain missing parts, please call Customer Relations at 1-800-241-7219.**

### Important Safety Information



- CAUTION - Before driving, ensure that the headlight covers are properly secured to vehicle.
- Do not use automatic "brush-style" car washes.
- Do not use cleaning solvents of any kind.
- Periodically check that all components are secured.

**TO CONFORM WITH FEDERAL & STATE/LOCAL LAWS, HEADLIGHT COVERS ARE INTENDED FOR SHOW, COMPETITION, AND OFF-ROAD USE ONLY AND ARE NOT FOR USE WHEN HEADLIGHTS ARE ON.**

### Contents **NOTE:** Actual product may vary from illustration.

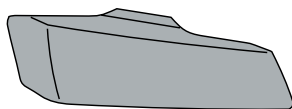

Driver Side Headlight  
Cover Upper

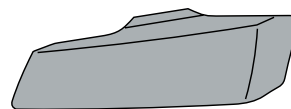

Passenger Side Headlight  
Cover Upper



Driver Side Headlight  
Cover Lower



Passenger Side Headlight  
Cover Lower

### Tools Required



Car Wash Supplies



Clean Towel

### Preparation Before Painting / Installation

- A trial fit is recommended to ensure proper positioning and fit.
- Check fit of parts before painting as we will not accept the return of modified or painted parts.
- Wash your vehicle's headlight assembly to remove any debris and/or dirt.
- Dry the headlight assembly with a clean towel.
- The headlight covers utilizes pressure fit tabs and require no tools or additional hardware to install.

**Installation Steps** NOTE: Actual application may vary slightly from illustrations.

Clean application area.

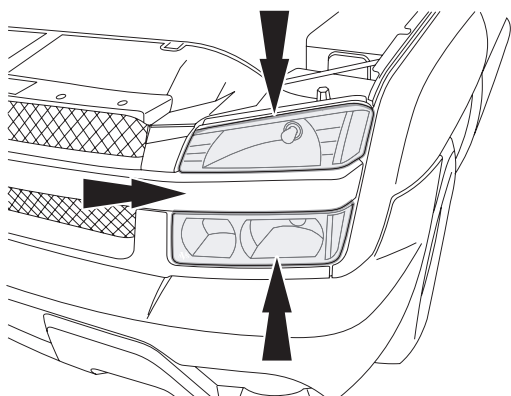

1

Align top headlight cover with the previously cleaned headlight assembly.

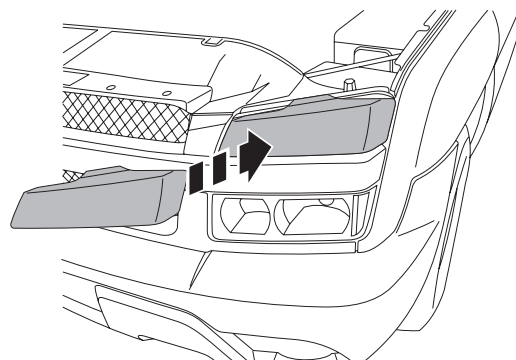

2

Slide top tab behind headlight and lock. It may be necessary to gently flex the headlight cover to facilitate positioning.

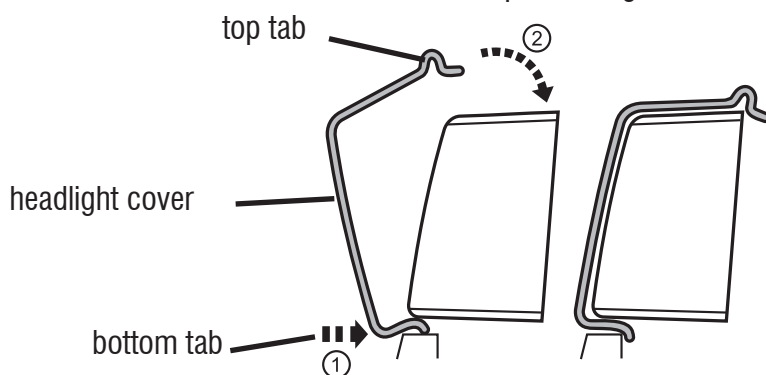

3

Remove red liner from DUAL LOCK tabs on bottom headlight cover. Then insert bottom tab of headlight cover between headlight and trim. It may be necessary to gently flex the headlight cover to facilitate positioning.

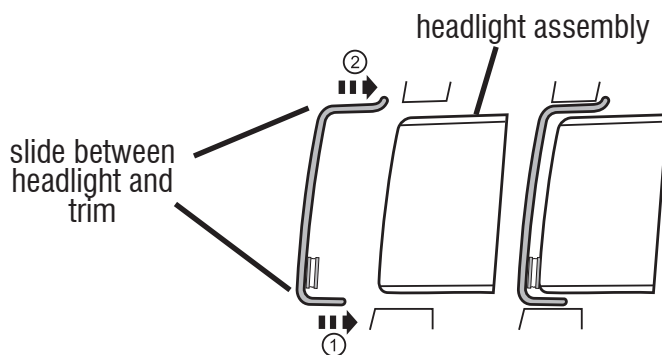

4

Ensure headlight covers are securely installed by pressing on the front of the part. Repeat **Steps 1-4** for opposite side.

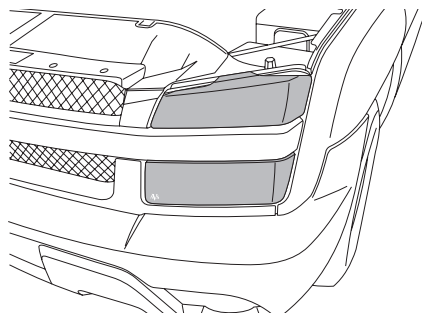

**TO REMOVE HEADLIGHT COVER**

Use finger to pull out edge of cover to release top tab, then tilt cover forward to release bottom tab.

## Care and Cleaning

- Wash only with mild soap & dry with a clean cloth.
- **To Remove**, use finger to pull inside edge of cover nearest grille outward.
- **DO NOT PULL ON OUTSIDE CURVED EDGE OF COVER TO AVOID DAMAGING PART.**

## Warranty

Unconditional Lifetime Warranty: Auto Ventshade Headlight Covers are warranted to be free of manufacturer's defects. Neither seller or manufacturer shall be liable for any injury, loss or damage, direct or consequential, arising out of use of this product. User assumes all risk liability whatsoever in connection with this product.

Auto Ventshade requires the retention of these instructions for as long as you own avs headlight covers. Auto Ventshade also requires that you transfer instructions to any subsequent owner of the vehicle that uses these covers. Failure to transfer these instructions may void all warranties associated with the headlight covers.

## Congratulations!

You have purchased one of the many quality Auto Ventshade™ branded products offered by Lund International, Inc. We take the utmost pride in our products and want you to enjoy years of satisfaction from your investment. We have made every effort to ensure that your product is top quality in terms of fit, durability, finish and ease of installation.



AUTO VENTSHADE™

Lund International, Ventshade Accessories Division

655 Raco Drive, Lawrenceville, GA 30045

800-241-7219 • Fax 770-339-5839 • Visit us at [lundinternational.com](http://lundinternational.com)



© 2005 Lund International, Inc. All rights reserved.

Auto Ventshade™, the Auto Ventshade™ logo and the AVS™ logo are trademarks of Lund International, Inc.





## Caches de phares

**Pour obtenir une installation correcte et le meilleur ajustement possible, lire toutes les instructions AVANT de commencer.**

**Pour toute assistance technique ou obtention de pièces manquantes, appeler le service des relations avec la clientèle au 1-800-241-7219.**

### Informations importantes concernant la sécurité



- ATTENTION - Avant de conduire, s'assurer que les caches de phares sont bien fixés au véhicule.
- Ne pas utiliser les stations de lavage de voitures à brosse.
- Ne pas utiliser de solvants.
- Vérifier régulièrement que toutes les pièces sont bien fixées.

**POUR LA CONFORMITÉ AUX LOIS FÉDÉRALES, PROVINCIALES ET LOCALES, LES CACHES DE PHARE NE DOIVENT ÊTRE UTILISÉS QUE POUR LA DÉMONSTRATION, LA COMPÉTITION ET LA CONDUITE HORS ROUTE ET NE SERVEZ PAS QUAND LES PHARES SONT ALLUMÉS.**

### Contenu

**REMARQUE :** Le produit peut être différent de celui représenté sur l'illustration.

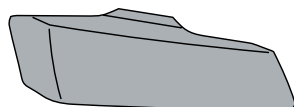

Cache de phare  
côté conducteur  
(supérieur)

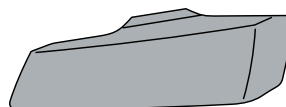

Cache de phare  
côté passager  
(supérieur)



Cache de phare  
côté conducteur  
(inférieur)



Cache de phare  
côté passager  
(inférieur)

### Outils nécessaires



Fournitures pour  
lavage de voiture



Serviette propre

### Préparation pour la peinture/l'installation

- Il est recommandé de procéder à un essai pour s'assurer que le positionnement et l'ajustement sont corrects.
- Vérifier l'ajustement des pièces avant de peindre, car nous n'acceptons pas le retour de pièces modifiées ou peintes.
- Laver les phares du véhicule pour éliminer toute poussière et tous débris.
- Sécher les phares avec une serviette propre.
- les couvertures de phare utilise les étiquettes convenables de pression et n'exige d'aucun outil ou matériel additionnel d'installer.

## Étapes d'installation

REMARQUE : La méthode d'application peut être légèrement différente de celle représentée par les illustrations.

Nettoyer la surface d'application.

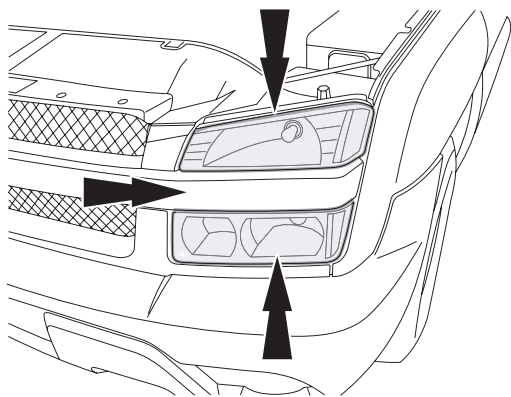

1

Aligner le cache de phare supérieur et le phare précédemment nettoyé.

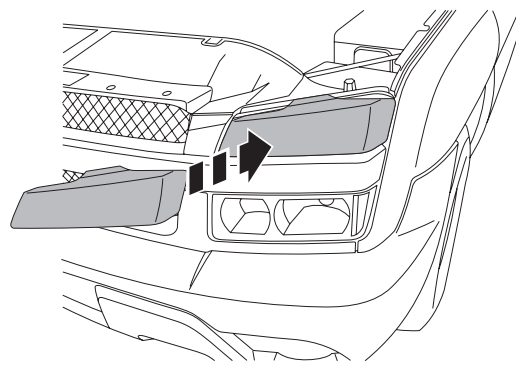

2

Faire ensuite glisser la languette supérieure derrière le phare et la verrouiller. Il sera peut-être nécessaire de faire légèrement fléchir le cache de phare pour faciliter sa mise en place.

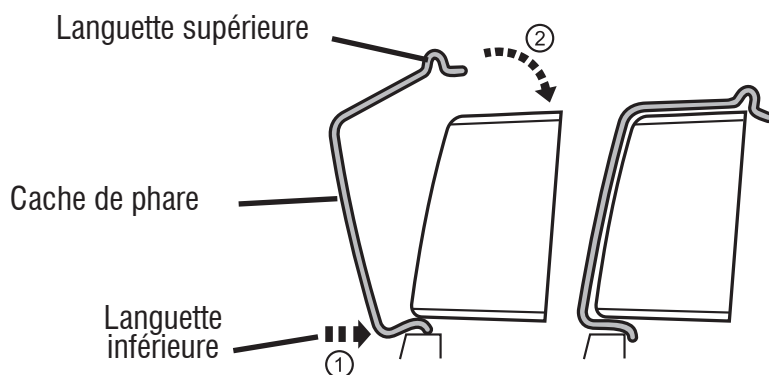

3

Retirer la protection rouge des languettes DUAL LOCK du cache de phare inférieur. Insérer ensuite la languette inférieure du cache de phare entre le phare et la garniture. Il sera éventuellement nécessaire de faire légèrement fléchir le cache de phare pour faciliter la mise en place.

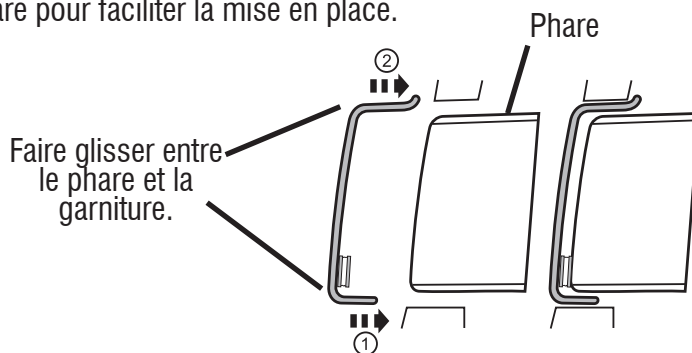

4

Pour s'assurer que les caches de phare sont bien fixés en place, appuyer sur leur face avant. Répéter les étapes 1 à 4 du côté opposé.

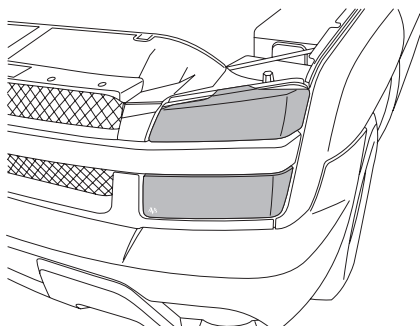

**POUR RETIRER LE CACHE DE PHARE**  
Avec le doigt, tirer le rebord du cache pour dégager la languette supérieure, puis incliner le cache vers l'avant pour dégager la languette inférieure.

## Entretien et nettoyage

- Laver exclusivement avec de l'eau savonneuse et sécher avec un chiffon propre.
- **Pour enlever**, utiliser le doigt pour tirer le bord intérieur du gril le plus proche de couverture à l'extérieur.
- **NE TIREZ PAS SUR LE BORD INCURVÉ PAR EXTÉRIEUR DE LA COUVERTURE POUR ÉVITER LA PARTIE PRÉJUDICIABLE.**

## Garantie

Garantie inconditionnelle à vie : Les caches de phares Auto Ventshade sont garantis contre tous vices de fabrication. Ni le revendeur, ni le fabricant ne saurait être tenu responsable pour des blessures, pertes ou dommages, directs ou indirects, résultant de l'usage de ce produit. L'utilisateur assume tous les risques et responsabilités se rapportant à l'usage de ce produit.

Auto Ventshade requiert que l'utilisateur conserve ces instructions tant qu'il est en possession des caches de phares. Auto Ventshade requiert également que ces instructions soient remises à tout propriétaire ultérieur du véhicule qui utilisera ces caches. Ne pas remettre ces instructions au nouveau propriétaire peut entraîner l'annulation de toutes les garanties se rapportant aux caches de phares.

## Félicitations !

Vous avez acheté l'un des nombreux produits de qualité Auto Ventshade™ fabriqués par Lund International, Inc. Nous sommes extrêmement fiers de nos produits et souhaitons que vous tiriez des années de satisfaction de votre investissement. Nous avons pris toutes les mesures nécessaires pour assurer que ce produit est d'une qualité supérieure en ce qui concerne l'ajustement, la durabilité, la finition et la facilité d'installation.



AUTO VENTSHADE™

Lund International, Ventshade Accessories Division  
655 Raco Drive, Lawrenceville, GA 30045, États-Unis  
800-241-7219 • Téléc. 770-339-5839 • Visitez notre site [lundinternational.com](http://lundinternational.com)



© 2005 Lund International, Inc. Tous droits réservés.  
Auto Ventshade™, le logo Auto Ventshade™ et le logo AVS™ sont des marques déposées de Lund International, Inc.





## Cubiertas para faros

**Para una instalación adecuada y el mejor ajuste posible, lea todas las instrucciones ANTES de comenzar. Si desea recibir asistencia técnica u obtener piezas faltantes, llame al Servicio al cliente al 1-800-241-7219.**

### Información importante de seguridad



- **PRECAUCIÓN** - Antes de conducir, asegúrese de que las cubiertas para faros estén correctamente fijadas al vehículo.
- No utilice servicios automáticos de limpieza de vehículos que utilicen cepillos.
- No utilice limpiadores al solvente de ningún tipo.
- Compruebe periódicamente que todos los componentes estén ajustados

**EN CONFORMIDAD CON LAS LEYES NACIONALES, ESTATALES Y LOCALES, LAS CUBIERTAS PARA FAROS SÓLO PUEDEN USARSE PARA EXHIBICIÓN, COMPETICIÓN Y VEHÍCULOS TODO TERRENO Y NO ESTÉ PARA EL USO CUANDO LAS LINTERNAS ESTÁN ENCENDIDO.**

### Contenido

**AVISO:** El producto real puede variar con respecto a las ilustraciones.

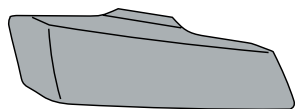

Cubierta para faro del conductor (superior)

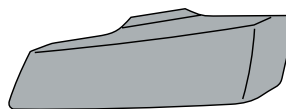

Cubierta para faro del acompañante (superior)



Cubierta para faro del conductor (más bajo)



Cubierta para faro del acompañante (más bajo)

### Herramientas necesarias



Equipo de limpieza de vehículos



Toalla limpia

### Preparación antes de pintar o instalar

- Se recomienda realizar un ajuste de prueba para asegurar el posicionamiento y ajuste correctos.
- Compruebe que las piezas se ajusten correctamente antes de pintarlas, ya que no aceptaremos la devolución de piezas modificadas o pintadas.
- Lave el conjunto del faro para quitar los desechos y la suciedad.
- Seque el conjunto del faro con una toalla limpia.
- las cubiertas de la linterna utiliza lengüetas aptas de la presión y no requiere ningunas herramientas o hardare adicional instalar.

## Pasos de instalación

**AVISO:** La colocación real puede variar levemente con respecto a las ilustraciones.

Limpie el lugar de colocación.

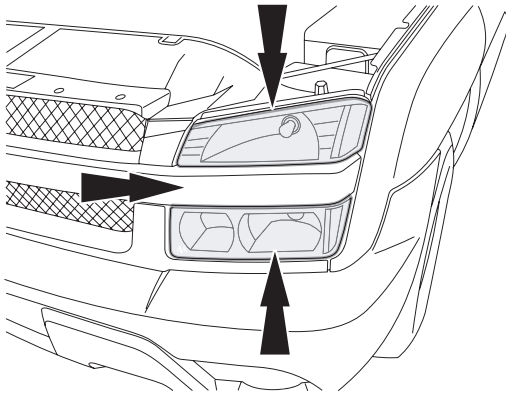

1

Alinee la cubierta superior para faros con el conjunto del faro que limpió anteriormente.

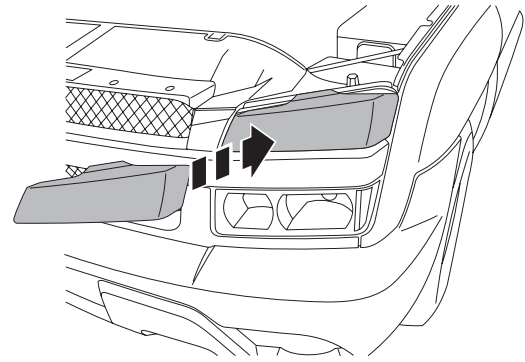

2

Deslice la lengüeta superior detrás del faro y trábela. Es posible que deba doblar suavemente la cubierta para faros para facilitar la colocación.

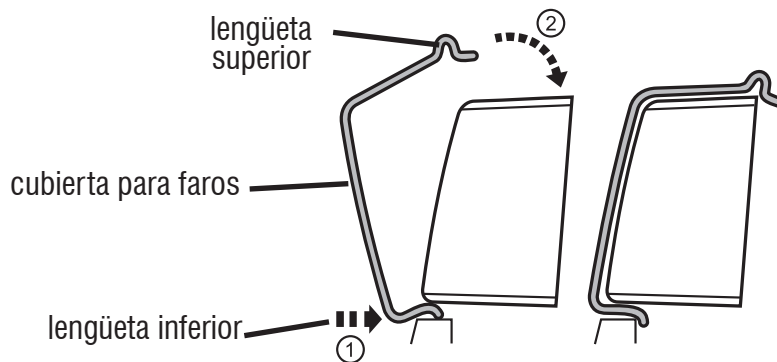

3

Quite la cinta roja de las lengüetas de TRABA DOBLE en la cubierta para faros inferior. Luego, coloque la lengüeta inferior de la cubierta para faros entre el faro y la banda del capó. Es posible que deba doblar suavemente la cubierta para faros para facilitar la colocación.

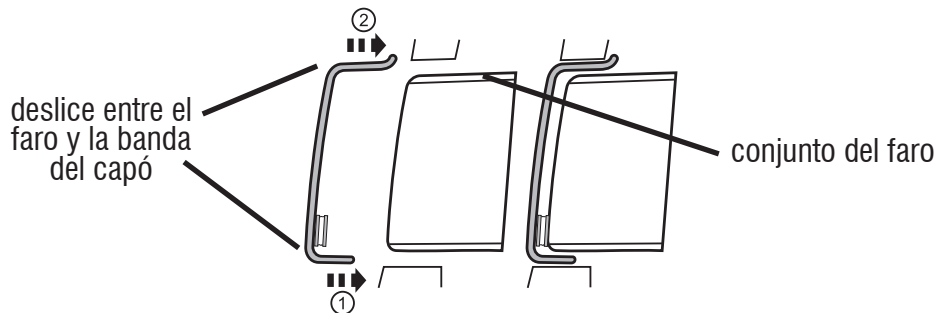

4

Asegúrese de que las cubiertas para faros estén instaladas de forma segura presionando la parte delantera de la pieza. Repita los **pasos 1 al 4** para el otro lado.

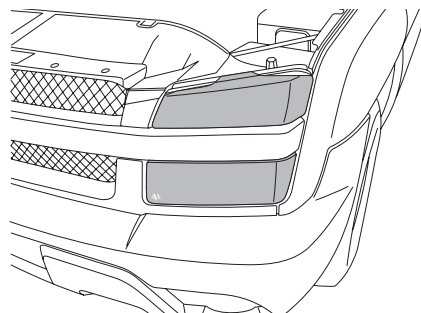

### PARA QUITAR LA CUBIERTA PARA FAROS

Retire con el dedo un extremo de la lengüeta superior, luego, incline la cubierta hacia adelante para liberar la lengüeta inferior.



## Cuidado y limpieza

- Limpie solamente con agua jabonosa tibia y seque con un paño limpio.
- **Para quitar**, utilizar el dedo para tirar del borde interior de la parrilla más cercana de la cubierta hacia fuera.
- **NO TIRE EN EL BORDE CURVADO EXTERIOR DE LA CUBIERTA PARA EVITAR LA PARTE PERJUDICIAL.**

## Garantía

Garantía de por vida incondicional: Garantizamos que las cubiertas para faros de Auto Ventshade están libres de cualquier defecto de fabricación. Ni el vendedor ni el fabricante son responsables por heridas, pérdidas o daños, ya sean directos o consecuentes, que provengan del mal uso de este producto. El usuario asume todo tipo de responsabilidad en relación con este producto.

Auto Ventshade exige que se conserven estas instrucciones durante el tiempo que tenga las cubiertas para faros de AutoVentshade. Auto Ventshade también exige que se transfieran estas instrucciones al próximo dueño del vehículo que tenga colocadas las cubiertas. Si no se transfieren estas instrucciones se anularán todas las garantías asociadas con las cubiertas para faros.

## Felicidades

Usted ha comprado uno de los tantos artículos de calidad de Auto Ventshade™ ofrecidos por Lund International, Inc. Nuestros productos son nuestro mayor orgullo. Deseamos que disfrute de años de satisfacción con su inversión. Hemos realizado todos los esfuerzos para asegurarnos de que su producto sea de la mejor calidad en cuanto a ajuste, durabilidad, acabado y facilidad de instalación.



AUTO VENTSHADE™

Lund International, Ventshade Accessories Division

655 Raco Drive, Lawrenceville, GA 30045

800-241-7219 • Fax 770-339-5839 • Visite nuestro sitio Web: [lundinternational.com](http://lundinternational.com)



© 2005 Lund International, Inc. Todos los derechos reservados.  
Auto Ventshade™, el logo de Auto Ventshade™ y el logo de AVS™ son marcas comerciales de Lund International, Inc.

