

Installation Instructions



Auxiliary Mounting Kit Auxiliar De Montaje Del Kit Kit De Montage Auxiliaire

For proper installation and best possible fit, please read all instructions BEFORE you begin.
For technical assistance or to obtain missing parts, please call customer relations at 1-800-328-5863

Para una instalación adecuada y el mejor ajuste posible, lea todas las instrucciones ANTES de comenzar.
Para obtener asistencia técnica u obtener piezas faltantes, llame a relaciones con los clientes al 1-800-328-5863

Pour une installation correcte et le meilleur ajustement possible, s'il vous plaît lire toutes les instructions AVANT de commencer. Pour toute assistance technique ou obtention de pièces manquantes, s'il vous plaît appelez relations avec la clientèle au 1-800-328-5863

Important Safety Information

- Caution:**
- Read and understand all safety warnings for all tools before using tools.
Lea y entienda todas las advertencias de seguridad para todas las herramientas antes de usar herramientas.
 - Lire et comprendre toutes les consignes de sécurité pour tous les outils avant d'utiliser des outils.
 - Safety glasses must be used at all times during install.
Gafas de seguridad se utilizará en todo momento durante la instalación.
Lunettes de sécurité doit être utilisé en tout temps pendant l'installation.
 - Periodically check all fasteners for tightness.
Revise periódicamente todos los tornillos estén bien apretados.
Vérifiez régulièrement toutes les attaches sont bien serrées.

Contents



2X
J-Bolt
J-Bolt
J-Bolt



2X
1/4-20 Serrated Flange Nut
1/4-20 Tuerca del reborde dentado
1/4-20 écrou bride cannelée

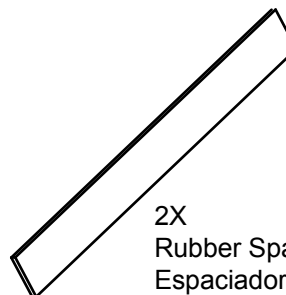

2X
Rubber Spacer
Espaciador de goma
Caoutchouc Spacer

Tools Required

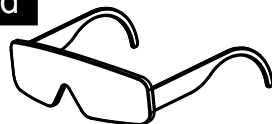

Safety Glasses
Gafas de seguridad
Lunettes de sécurité

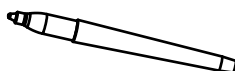

Marker
Marcador
Marqueur

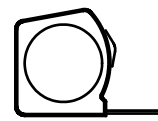

Tape Measure
Cinta métrica
Ruban à mesurer



Drill
Taladro
De forage



9/32" Drill Bit
9 / 32 "Broca
9 / 32 Mèche "

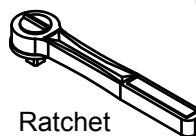

Ratchet
Trinquete
Rochet



1/2" Socket
1/2 "Zócalo
1/2 "Prise

Installation Steps

1

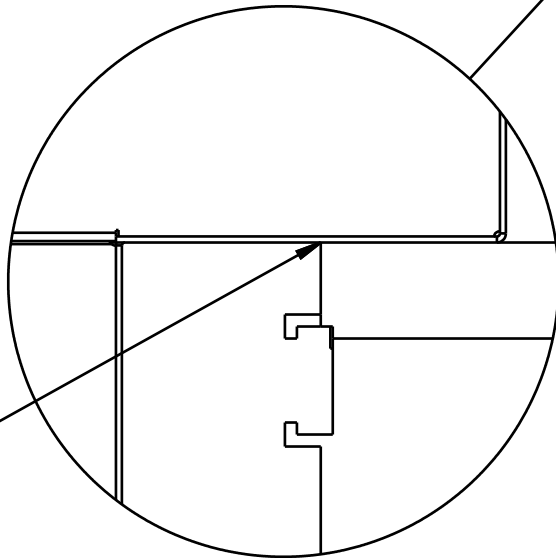
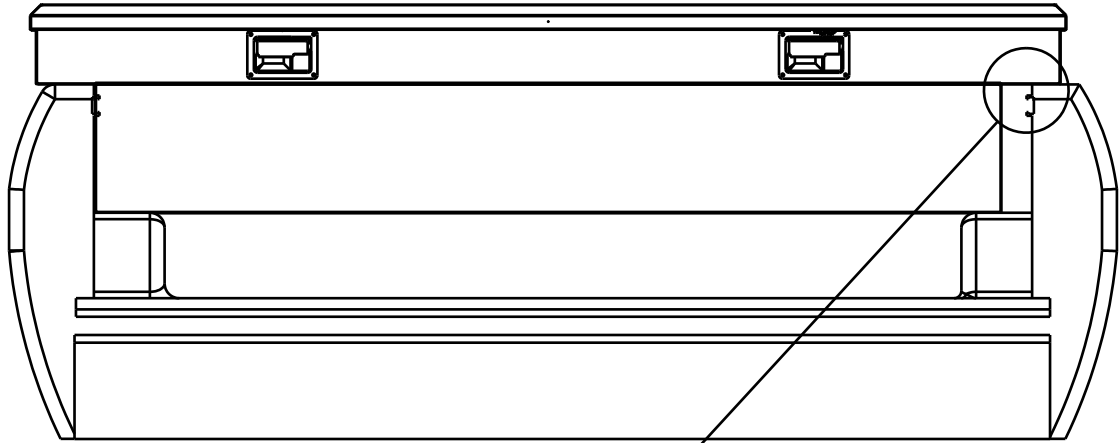

Mark Here
Marque aquí
Mark Ici

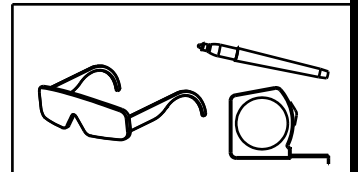

2

Mark 5/8" in from line and drill.
Marca de 5 / 8 "en la línea y el taladro.
Mark 5 / 8 "à partir de la ligne et de forage.

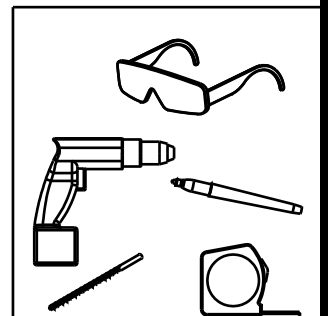
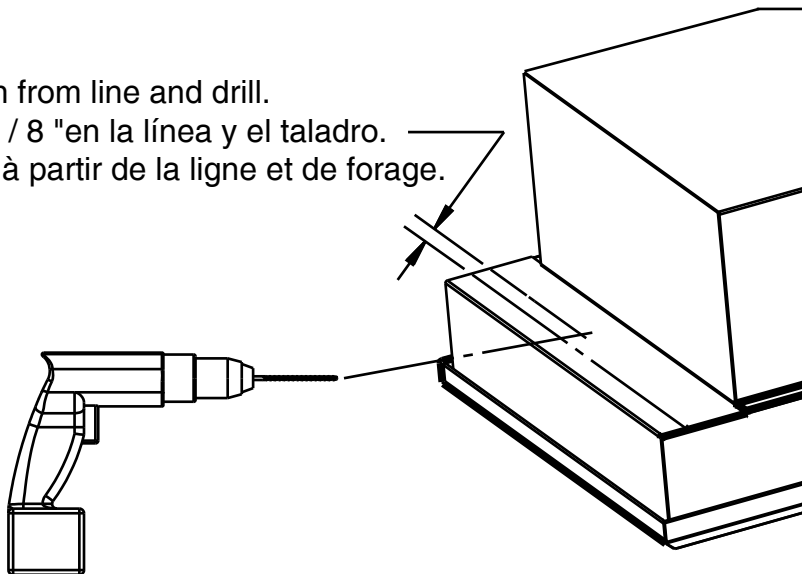

Installation Steps

3

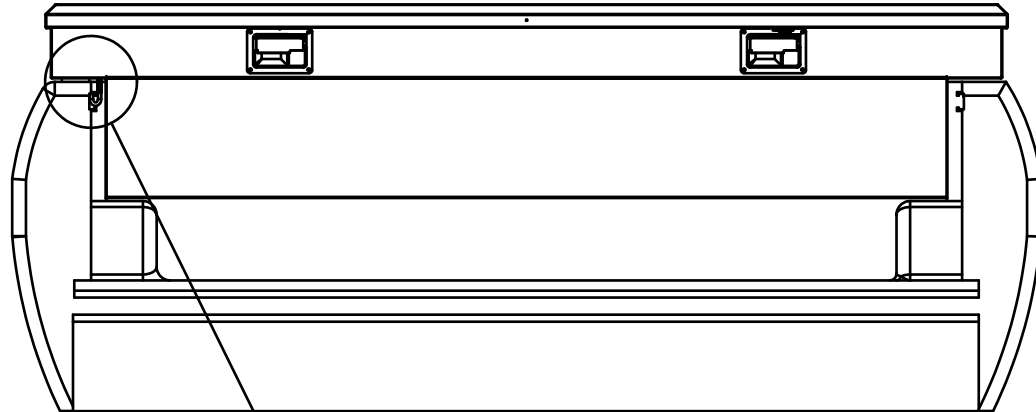

Rubber Spacer
Espaciador de goma
Caoutchouc Spacer

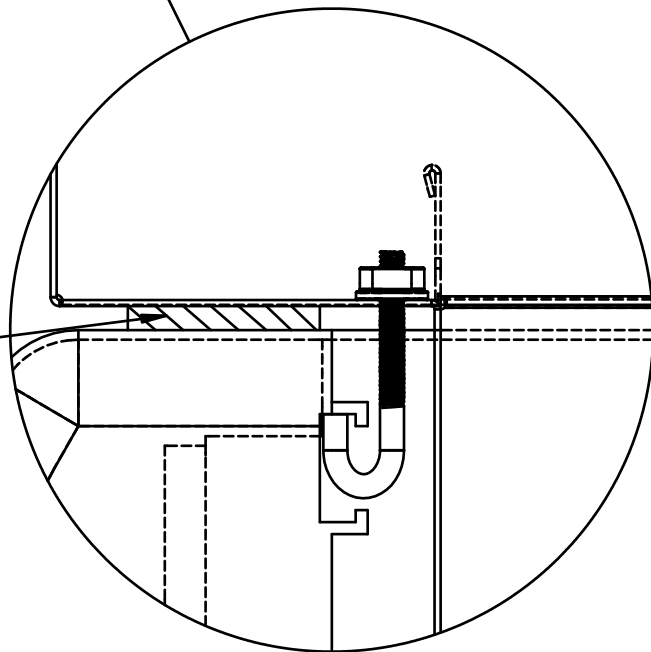

Center tool box on the bed between rails. Install J-Bolt and nut, then tighten.
Centro de caja de herramientas en la cama entre los carriles. Instale J-Bolt y la tuerca y apriete.
Boîte à outils du Centre sur le lit entre les rails. Installez-J Boulon et écrou, puis serrez.

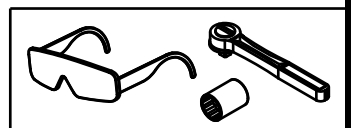

Congratulations

You have purchased one of many quality products offered by Lund ® branded products offered by Lund International, Inc. We take the utmost pride in our products and want you to enjoy years of satisfaction from your investment. We have made every effort to ensure that your product is top quality in terms of fit, durability, finish and ease of installation.

Usted ha comprado uno de los muchos productos de calidad ofrecidos por Lund ® de marca productos ofrecidos por Lund International, Inc. Tomamos el orgullo extremo en nuestros productos y queremos que disfrute durante años de su inversión. Hemos hecho todos los lo posible para que su producto es de calidad superior en cuanto a ajuste, durabilidad, acabado y facilidad de la instalación.

Vous avez acheté un des nombreux produits de qualité offerts par Lund ® marque produits offerts par Lund International, Inc Nous sommes extrêmement fiers de nos produits et souhaitons que vous tiriez des années de satisfaction de votre investissement. Nous avons pris toutes les efforts pour s'assurer que votre produit est de qualité supérieure en termes de durabilité, de finition et la facilité de l'installation.



Lund International, Lund Accessories Division
4325 Hamilton Mill Rd, Suite 400,
Buford, GA 30518
800-328-5863 • Visit us at lundinternational.com

© 2011 Lund International, Inc. All rights reserved.
Lund ® and the Lund ® logo are trademarks of Lund International, Inc.

