

# GM BEDLINER/TAILGATE COVER MIDSIZE (2004 & UP) INSTALLATION INSTRUCTIONS

## 1. Installation Preparation

PLEASE READ ENTIRE INSTALLATION INSTRUCTION SHEET BEFORE BEGINNING INSTALLATION. Improper installation may void warranty.

**WARNING:** Do not transport a pick up truck facing backward with a liner installed. Air can get under the liner which may result in the liner coming out of the truck and causing damage or injury.

### Truck Box Preparation:

Clean truck box of all foreign matter and open any floor drains to ensure ventilation and moisture drainage.

### Tools Required:

Phillips Screwdriver, Power Screwdriver with Phillips Bit.

### Note:

Bedliner can be installed by one person. However, using two people is recommended by the manufacturer.

## 2. Tailgate Cover Installation Steps

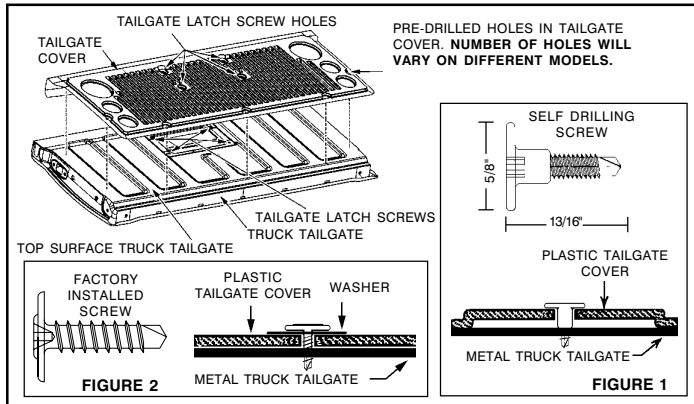

**NOTE:** Some trucks are equipped with OEM optional rails cap. The tailgate has the option to have the plastic rail cut off to fit with the rail cap. Locate the guide line about 1 inch down on the smooth side of the plastic tailgate cover. Using a utility knife lightly score a line following the molded-in guide line. Repeat this several times then fold the tailgate rail open to give clear access to the scribe line. Repeat the scoring procedure and cutting along scribe line. (USE EXTREME CAUTION WHEN REMOVING THE TAILGATE RAIL)

**NOTE:** When the tailgate cover is used together with a GM Spoiler, the top portion of the tailgate cover must be cut off to prevent interference with the spoiler. A score line is provided on the backside of the cover as a guide.

**NOTE:** Your tailgate cover kit may have more or less hardware than shown.

### STEP 1

Remove the 4 existing factory installed screws from tailgate latch plate and set aside for later use.

### STEP 2

Center plastic tailgate cover on truck tailgate. Slide washers on the screws removed in Step 1. Insert and tighten the four screws in the four center holes of truck tailgate using a Phillips screwdriver, **DO NOT OVERTIGHTEN**. Plastic nut inserts on truck tailgate will easily strip out. (see FIGURE 2)

### STEP 3

Center a self-drilling screw in a pre-drilled hole in the tailgate cover. Fasten the screw to the tailgate with a power screwdriver. (see FIGURE 1) **DO NOT OVER TIGHTEN BECAUSE THE SCREW THREADS CAN BE STRIPPED EASILY.**

### STEP 4

Repeat Step 3 to remaining hole locations until all are completed.

## 3. Under Rail Bedliner Installation Steps

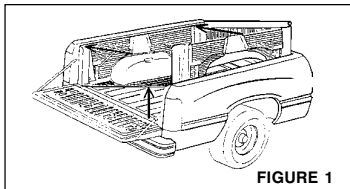

(NOTE: Some bedliners may not have front rail lip.)

(NOTE The bedliner has been designed to allow for expansion/contraction in extreme ambient temperatures. Therefore it is impossible to have a perfect fit at all times.)

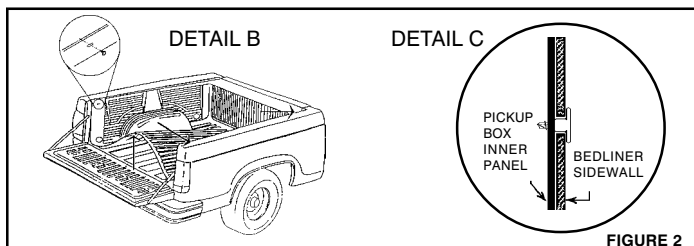

**CAUTION:** It is recommended that two (2) people install the bedliner to avoid damage to the painted surface of the truck.

### STEP 1

Place bedliner in truck box. While standing beside truck at approximately the center of box area, lift side of bedliner up at a 45° angle so that the opposite side slips under the siderail of pickup truck (See FIGURE 1). A second person may be required to help slip the wall of the bedliner under the sidewall of the truck box.

### STEP 2

Stand at rear of pickup (center) and lift bedliner floor up. Have a second person push bedliner wall under siderail of the pickup truck (See FIGURE 2). Release bedliner floor.

### STEP 3

Using a power screwdriver, center a selftapping screw in a predrilled hole in the bedliner and fasten to the truck bed sidewall.

**Do not over tighten as screws can be stripped out.**

### STEP 4

Repeat STEP 3 to other side.

Manufactured by:

PENDA CORPORATION • P.O. Box 449, 2344 W. Wisconsin St., Portage, WI 53901-0449  
(800) 356-7704 • (800) 362-7611 (In Wisconsin) • (Internet) [www.pendacorp.com](http://www.pendacorp.com)

## 4. Overrail Bedliner Installation Steps

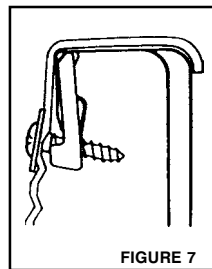
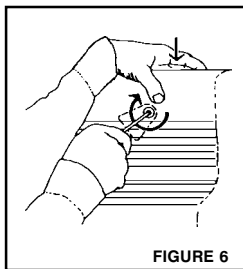
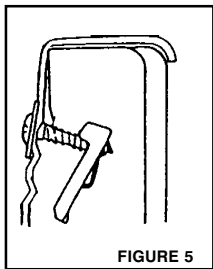
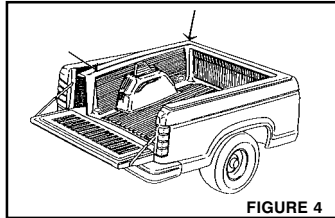
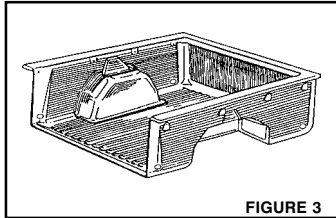
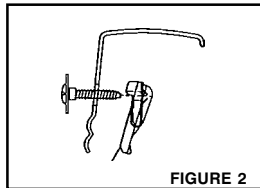
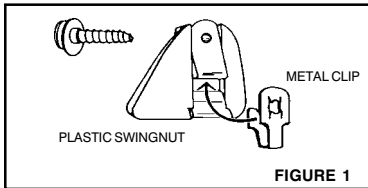

### STEP 1

With the Bedliner Out Of Truck:

1. Assemble "Liner-Lok™" fasteners by sliding metal clip onto plastic swingnut (see FIGURE 1).
2. Insert screw through hole provided in bedliner side wall, with head of screw toward inside of truck bed.
3. Position "Liner-Lok™" fastener with side "A" towards screw tip (see FIGURE 2).
4. Insert screw tip into hole and metal clip of fastener and turn one or two rotations, or until tip of screw is engaged into fastener.  
**IMPORTANT:** The "Liner-Lok™" must be in a loose downward-hanging position at this time. (see FIGURE 2)
5. Repeat "Liner-Lok™" fastener assembly to remaining holes.

### STEP 2

Place bedliner with loosely hanging "Liner-Lok™" fasteners into truckbox. Pull the bedliner rails away from truck rails and push downward starting at front corner, until forward "Liner-Loks™" slip under the truck rails. Make certain that all "Liner-Lok™" fasteners have slipped under the truck rails before tightening see FIGURES 3, 4 & 5)

### STEP 3

Close tailgate. Adjust bedliner if needed.

### STEP 4

Standing or kneeling on bedliner in truck box:

1. Start at either front (cab end) corner and push downward on bedliner rail while turning screw clockwise with screw driver (see FIGURE 6). You should "feel" the "Liner-Lok™" pivot upwards and stop. Continue turning the screw clockwise until tight (see FIGURE 7).
2. Move to opposite corner and repeat step 4 - 1.
3. Repeat step 4 - 1 to remaining "Liner-Loks™".

# INSTRUCTIONS D'INSTALLATION POUR COUVERTURE DE BOÎTE ET DE HAYON POUR GM MIDSIZE (2004 et plus)

## 1. Préparation pour installation

**VEUILLEZ LIRE COMPLÈTEMENT LE FEUILLET D'INSTRUCTIONS D'INSTALLATION AVANT DE COMMENCER L'INSTALLATION. Une installation incorrecte peut annuler la garantie.**

**AVERTISSEMENT :** Ne transportez pas, dans le sens contraire de la marche, un camion équipé d'une doublure de caisse. De l'air peut pénétrer sous la doublure qui risque alors de se détacher et de causer des dommages ou des blessures.

### Préparation de la benne du pick-up :

Lavez la benne du pick-up et ouvrez les drains au sol afin d'assurer une bonne ventilation et l'élimination de l'humidité.

### Outils nécessaires :

Tournevis Phillips, Tournevis Électriques avec Mèche Phillips

### Note :

La doublure peut être installée par une seule personne. Cependant, le fabricant recommande qu'elle le soit par deux.

## 2. Installation de la doublure du hayon

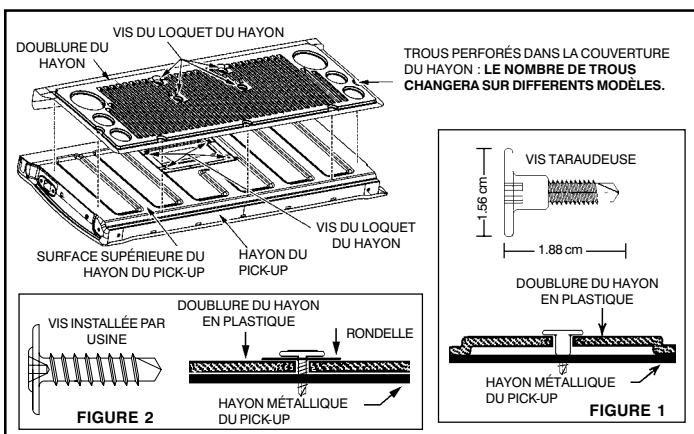

Quand le protecteur de hayon est utilisé ainsi qu'un spoiler de GM, la partie supérieure du protecteur doit être découpée pour empêcher l'interférence avec le spoiler. Une ligne de points est fournie sur le derrière du protecteur comme guide.

**NOTE: Votre kit de couverture du hayon peut avoir plus ou moins de matériel que montré.**

### ÉTAPE N°1

Enlevez les 2 vis installées à l'usine du loquet du hayon et jetez-les.

### ÉTAPE N°2

Centrez le couvert de hayon sur la porte à rabattement arrière de camion. Glissez les rondelles de vis enlevées dans l'étape 1. Insérez et serrez les quatre vis dans les quatre trous centraux de la porte à rabattement arrière de camion à l'aide d'un tournevis Phillips. **NE PAS TROP SERREZ.** Les insertions en plastique d'écrou sur la porte à rabattement arrière de camion se déclencheront facilement. (voir FIGURE 2)

### ÉTAPE N°3

Centrez une vis taraudeuse dans un trou préforé de la doublure du hayon. À l'aide d'un tournevis électrique, attachez la vis au hayon. (voir FIGURE 1) **Ne serrez pas trop afin de ne pas rayer les pas de vis.**

### ÉTAPE N°4

Répétez l'Étape N°3 pour les trous restants jusqu'à ce que tous les trous soient munis de vis.

Quelques camions sont équipés avec des protecteurs de rebord OEM. Vous pouvez découper le couvert de plastique pour accommoder le protecteur de rebord. Localisez la ligne de guide environ 1 pouce vers le bas du côté lisse de la couverture en plastique du hayon. En utilisant un couteau de service marquez légèrement une ligne suivant la ligne de guide. Répétez ceci plusieurs fois et pliez le rail de la couverture de hayon. Répétez le procédé de marquage et de coupage suivant la ligne de pointe à tracer.

(FAITES TRÈS ATTENTION EN ENLEVANT LE RAIL DU COUVERT DE HAYON)

### 3. Doublure de caisse à poser sous les longerons

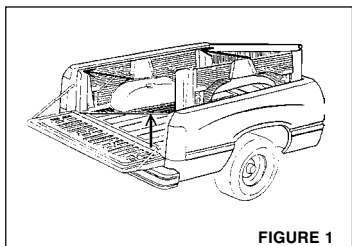

(NOTE: Quelques doublure de caisses peuvent ne pas avoir la lèvre avant de rail.)

NOTE: La doublure de caisse a été conçu pour tenir compte d'expansion/contraction dans les températures ambiantes extrêmes. Par conséquent il est impossible d'avoir un ajustement parfait à tout moment.

**PRUDENCE :** Il est conseillé à deux (2) personnes d'installer la doublure du plateau afin d'éviter des dégâts à la surface peinte du pick-up.

#### ÉTAPE N°1

Placez la doublure du plateau dans la benne du pick-up. Debout, à côté du pick-up et à proximité du centre de la benne, levez le côté de la doublure du plateau selon un angle de 45° de façon à ce que le côté opposé glisse en dessous de la paroi latérale du pick-up (voir FIGURE 1). Une deuxième personne peut être nécessaire pour aider à glisser la paroi de la doublure du plateau en dessous de la paroi latérale de la benne du pick-up.

#### ÉTAPE N°2

Debout, à l'arrière du pick-up (centre), relevez le plancher de la doublure du plateau. La deuxième personne doit alors pousser la paroi de la doublure du plateau en dessous de la paroi latérale du pick-up (voir FIGURE 2). Lâchez le plancher de la doublure du plateau.

#### ÉTAPE N°3

Appuyez fermement la doublure du plateau contre la carrosserie du pick-up. Centrez une vis taraudeuse dans un trou préforé de la doublure du plateau. À l'aide d'un tournevis électrique, attachez la vis à la paroi de la benne du pick-up.

**Ne serrez pas trop afin de ne pas rayer les pas de vis.**

#### ÉTAPE N°4

Répétez l'Étape N°2 pour le trou restant du côté opposé.

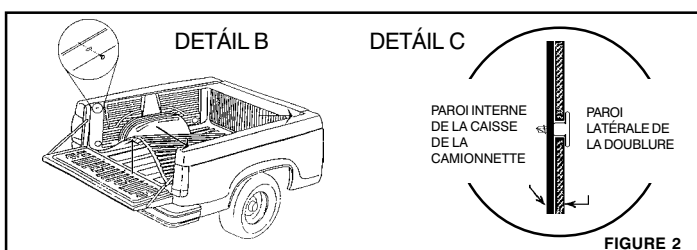

### 4. Doublure de caisse avec rebord

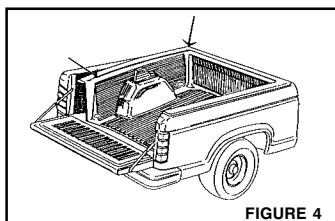
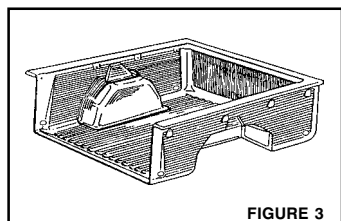
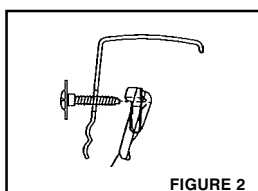
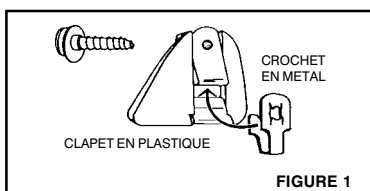

#### ÉTAPE N°1

Avant de poser la doublure dans le camion:

1. Assembler les attaches "Liner-Lok" en glissant le crochet en métal dans le clapet en plastique (voir fig. 1)
2. Insérer la vis à travers le trou prévu à cet effet dans le côté de la doublure, la tête de la vis se trouvant à l'intérieur de la caisse du camion.
3. Positionner et visser les attaches "Liner-Lok" comme illustré en fig. 2.
4. Insérer la pointe de la vis dans le trou de la doublure et dans le crochet en métal de l'attache et visser d'une ou de deux rotations, jusqu'à ce que la pointe de la vis soit engagée dans l'attache. IMPORTANT: le "Liner-Lok" doit pendre et ne doit pas être serré à ce moment précis de l'opération (voir fig. 2).
5. Répéter l'opération sur tous les espaces découpés restants.

#### ÉTAPE N°2

Placer la doublure avec les attaches "Liner-Lok" dans la caisse du camion. Faire glisser les attaches "Liner-Lok" sous les longerons du camion en commençant par le côté cabine de la caisse. S'assurer que toutes les attaches ont bien glissé sous les longerons avant de les fixer (voir fig. 3, 4, & 5).

#### ÉTAPE N°3

Fermer le hayon. Ajuster la doublure si besoin.

#### ÉTAPE N°4

Monter dans la caisse du camion.

1. Commencer par le côté cabine de la caisse. Pousser le longeron de la doublure contre le rebord de la caisse en serrant la vis de l'attache "Liner-Lok" dans le sens des aiguilles d'une montre (voir fig. 6). Vous devrez "sentir" le "Liner-Lok" pivoter vers le haut et s'arrêter. Continuer à serrer la vis jusqu'à ce que la doublure soit bien fixée à la caisse du camion (voir fig 7).
2. Passer au côté opposé et répéter l'opération.
3. Répéter l'opération pour tous les "Liner-Lok" restants.

