



INSTALLATION INSTRUCTIONS

ATV WINCH ACCESSORY

Winch Mount Kit: WARN PN 66288

Application: BOMBARDIER, OUTLANDER 2003

Your safety, and the safety of others, is very important. To help you make informed decisions about safety, we have provided installation and operating instructions and other information on labels and in this guide. This information alerts you to potential hazards that could hurt you or others. It is not possible to warn you about all potential hazards associated with this product, you must use your own good judgment.

CARELESS INSTALLATION AND OPERATION CAN RESULT IN SERIOUS INJURY OR EQUIPMENT DAMAGE. READ AND UNDERSTAND ALL SAFETY PRECAUTIONS AND OPERATING INSTRUCTIONS BEFORE INSTALLING AND OPERATING THIS PRODUCT.

This guide identifies potential hazards and has important safety messages that help you and others avoid personal injury or death. **WARNING** and **CAUTION** are signal words that identify the level of hazard. These signal words mean:

▲ WARNING signals a hazard that *could* cause serious injury or death, if you do not follow recommendations. **▲ CAUTION** signals a hazard that *may* cause minor to moderate injury, if you do not follow recommendations.

This guide uses **NOTICE** to call attention to important mechanical information, and **Note**: to emphasize general information worthy of special attention.

▲ WARNING

SEVERE INJURY OR DEATH MAY RESULT IF YOU IGNORE ANY OF THE FOLLOWING:

- Read the Winch Operator Manual, the ATV Operator Manual, and all warning labels before operating or using your ATV winch.
- Always stay clear of moving parts and cables. Keep others away when operating the winch.
- Always inspect the winch mechanism, fasteners, cables, and adjustments before operating. Replace all worn or damaged parts before operating.
- Always deactivate the winch before leaving the ATV unattended.

READ THE WINCH OPERATOR MANUAL BEFORE FREESPOOLING THE WINCH OR ATTACHING THE HOOK. BE CAREFUL WHEN CUTTING THE RUBBERBAND, THE CABLE IS PRESTRESSED AGAINST THE DRUM AND MAY UNWIND QUICKLY AND WITHOUT NOTICE POSSIBLY HARMING THE OPERATOR.

THE WINCH, WINCH PLATE, AND FAIRLEAD ASSEMBLY IS HEAVY. USE PROPER LIFTING TECHNIQUE WHEN LIFTING THE ASSEMBLY. KEEP TOES AND OTHER EXTREMITIES FROM BEING UNDERNEATH THE ASSEMBLY IN CASE THE ASSEMBLY IS ACCIDENTLY DROPPED. USE ANOTHER PERSONS ASSISTANCE IF NEEDED.

FAILURE TO SECURELY TIGHTEN ALL BOLTS ON THE WINCH PLATE, WINCH, AND FAIRLEAD CAN RESULT IN PRODUCT FAILURE WHICH MAY RESULT IN VEHICLE DAMAGE AND OPERATOR INJURY OR DEATH. DOUBLE CHECK THAT ALL BOLTS ARE SECURELY TIGHTENED PRIOR TO USE.

PERFORM REGULAR INSPECTIONS ON THE WINCH, WINCH MOUNT, AND RELATED HARDWARE. NEVER OPERATE THE WINCH WITH DAMAGED OR MISSING PARTS. FAILURE TO FOLLOW THIS WARNING MAY CAUSE VEHICLE DAMAGE AND OPERATOR INJURY OR DEATH.

PARTS LIST

<u>Part Number</u>	<u>Description</u>	<u>Qty</u>
66253	ATV Winch Mounting Plate	1
66254	Mounting Bracket	1
66271	Hardware Kit	1
66255	Installation Instruction	1

TOOLS NEEDED

15 mm Wrench
15 mm Socket
1/2" Wrench
1/2" Socket

Step 1

Loosen bumper frame mounting bolts as seen in figure 1.

NOTE: DO NOT REMOVE BOLTS.



Figure 1

Step 2

Slide mounting plate into position.

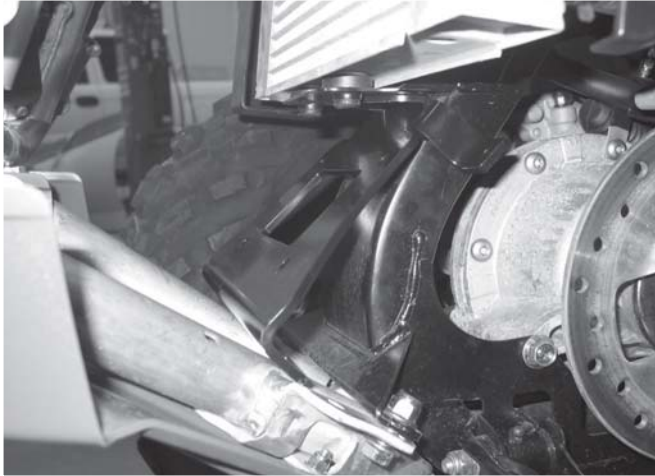

Figure 2

Step 3

Securely tighten frame bolts that were loosened in Step 1.

Step 4

Secure mounting plate to frame using 2 - 5/16" bolts, flat washer and lock nuts, supplied with kit. Do not tighten at this time.

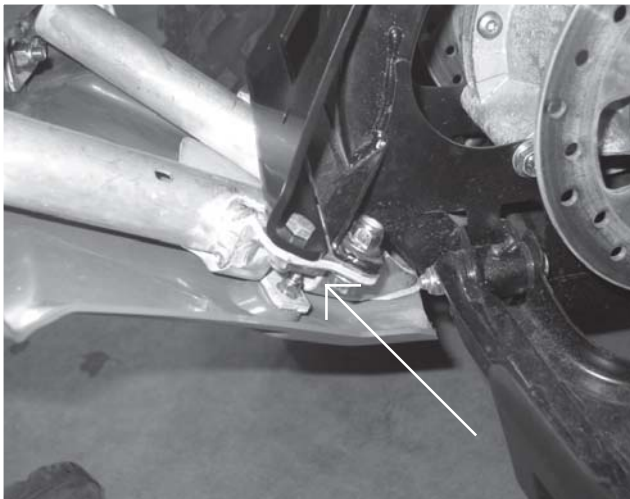

Figure 3

Step 5

Assemble rear bracket to mounting plate with remaining 5/16" hardware.



Figure 4

Step 6

Securely tighten all bolts at this time, starting with lower bolts.

Step 7

Slide winch into place and secure using hardware supplied with winch kit.

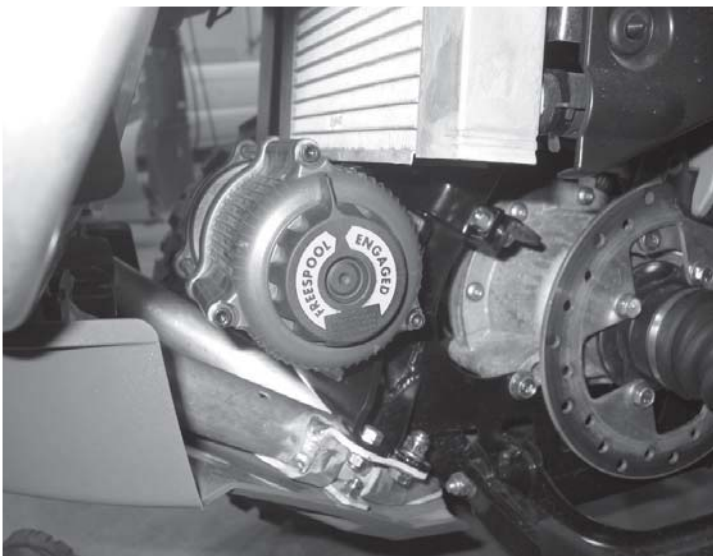

Figure 5

Step 8

Attach roller fairlead using existing hardware on ATV, if attaching cast hawse fairlead, use hardware supplied with ATV winch kit.

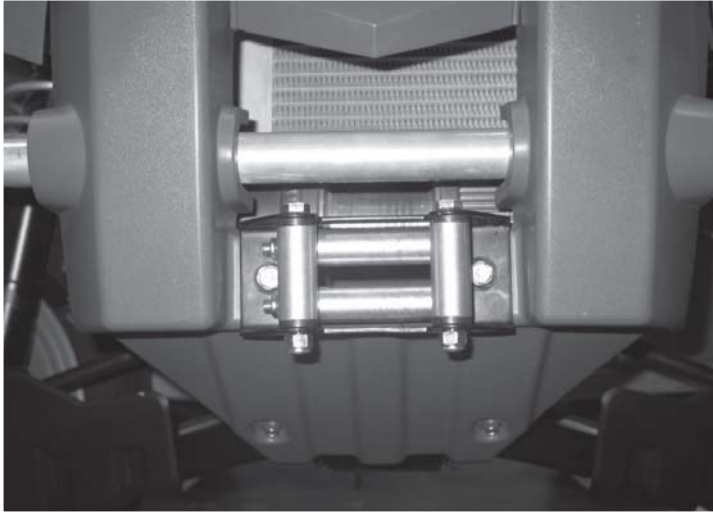

Figure 6

Step 9

Make all remaining electrical connections per winch manual supplied with ATV winch kit.



INSTRUCTIONS DE MONTAGE

ACCESSOIRE DE TREUIL DE VTT

Kit de montage de treuil : RÉF. WARN 66288
Application : BOMBARDIER, OUTLANDER 2003

Votre sécurité et celle des autres est très importante. Afin de vous permettre de prendre des décisions éclairées dans le domaine de la sécurité, nous vous avons fourni des instructions relatives à l'installation et à l'utilisation du produit ainsi que d'autres informations figurant sur des étiquettes et dans ce guide. Ces informations attirent l'attention sur les risques de danger pouvant vous affecter ainsi qu'autrui. Nous ne sommes pas en mesure de vous mettre en garde contre tous les dangers potentiels associés à ce produit. Il vous incombe par conséquent de faire preuve de jugement.

TOUTE INSTALLATION OU UTILISATION IMPRUDENTE PEUT ENTRAÎNER DES BLESSURES GRAVES OU ENDOMMAGER L'ÉQUIPEMENT. PRENEZ SOIN DE LIRE ET DE BIEN ASSIMILER LES CONSIGNES DE SÉCURITÉ ET D'UTILISATION DU PRODUIT AVANT DE L'INSTALLER ET DE L'UTILISER.

Ce guide identifie les dangers potentiels et comporte des consignes de sécurité importantes qui permettent à vous et à autrui d'éviter les risques de blessures graves ou de mort. Les termes **AVERTISSEMENT** et **MISES EN GARDE** sont des indicateurs du niveau de danger. Signification des indicateurs :

Le terme **AVERTISSEMENT** souligne un danger potentiel qui peut entraîner des blessures graves ou la mort si vous ne suivez pas les consignes.

Le terme **MISE EN GARDE** souligne un danger potentiel susceptible d'entraîner des blessures mineures ou modérées si vous ne suivez pas les consignes.

Ce guide utilise le terme **AVIS** pour attirer votre attention sur des informations mécaniques importantes, et le terme Remarque : pour souligner des informations générales qui méritent une attention particulière.

▲ AVERTISSEMENT

DES BLESSURES GRAVES OU MORTELLES RISQUENT D'ÊTRE INFLIGÉES SI LES CONSIGNES SUIVANTES SONT IGNORÉES :

- Lisez les manuels de l'utilisateur du treuil et du VTT, ainsi que toutes les étiquettes de mise en garde avant toute utilisation du treuil.
- Tenez-vous à l'écart des pièces mobiles et des câbles. Ne laissez personne s'approcher durant l'utilisation du treuil.
- Inspectez le mécanisme, les fixations, les câbles et les réglages du treuil avant d'utiliser celui-ci. Remplacez toutes les pièces usées ou endommagées avant l'utilisation.
- Assurez-vous que le treuil est désactivé avant de laisser le VTT sans surveillance.

LISEZ LE MANUEL DE L'UTILISATEUR DU TREUIL AVANT DE METTRE LE TREUIL EN ROUE LIBRE OU DE FIXER LE CROCHET. COUPEZ L'ÉLASTIQUE AVEC PRÉCAUTION. LE CÂBLE EST PRÉ-ÉTIRÉ CONTRE LE TAMBOUR; IL POURRAIT DONC SE DÉROULER RAPIDEMENT SANS AVERTISSEMENT ET BLESSER L'OPÉRATEUR.

L'ENSEMBLE DE TREUIL, PLAQUE DE TREUIL ET GUIDE-CÂBLE EST LOURD. POUR SOULEVER L'ENSEMBLE, UTILISEZ UNE TECHNIQUE APPROPRIÉE. NE METTEZ JAMAIS LES ORTEILS ET AUTRES EXTRÉMITÉS DU CORPS SOUS L'ENSEMBLE AU CAS OÙ IL Y AURAIT UNE CHUTE ACCIDENTELLE DE CELUI-CI. FAITES-VOUS AIDER PAR D'AUTRES PERSONNES EN CAS DE BESOIN.

LE FAIT DE NE PAS SERRER SOLIDEMENT TOUS LES BOULONS DU TREUIL, DE LA PLAQUE DE TREUIL ET DU GUIDE-CÂBLE PEUT ENTRAÎNER UNE DÉFAILLANCE DU PRODUIT, CE QUI PEUT ENDOMMAGER LE VÉHICULE ET PROVOQUER DES BLESSURES OU LA MORT DE L'OPÉRATEUR. AVANT TOUTE UTILISATION, ASSUREZ-VOUS QUE TOUTES LES FIXATIONS SONT BIEN SERRÉES.

INSPECTEZ RÉGULIÈREMENT LE TREUIL, SON KIT DE MONTAGE ET LE MATÉRIEL DE MONTAGE CONNEXE. NE FAITES JAMAIS FONCTIONNER LE TREUIL AVEC DES PIÈCES ENDOMMAGÉES OU MANQUANTES. LE FAIT DE NE PAS RESPECTER CET AVERTISSEMENT PEUT FINIR PAR ENDOMMAGER LE VÉHICULE OU PROVOQUER DES BLESSURES GRAVES OU LA MORT DE L'OPÉRATEUR.

LISTE DES PIÈCES

<u>Numéro de référence</u>	<u>Description</u>	<u>Qté</u>
66253	Plaque de montage du treuil du VTT	1
66254	Support de montage	1
66271	Kit de matériel	1
66255	Instructions de montage	1

OUTILS REQUIS

Clé de 15 mm

Douille 15 mm

Clé 1/2 po

Douille 1/2 po

Étape 1

Desserrez les boulons de montage du cadre du pare-chocs tel qu'illustré à la figure 1.

REMARQUE : NE RETIREZ PAS LES BOULONS.

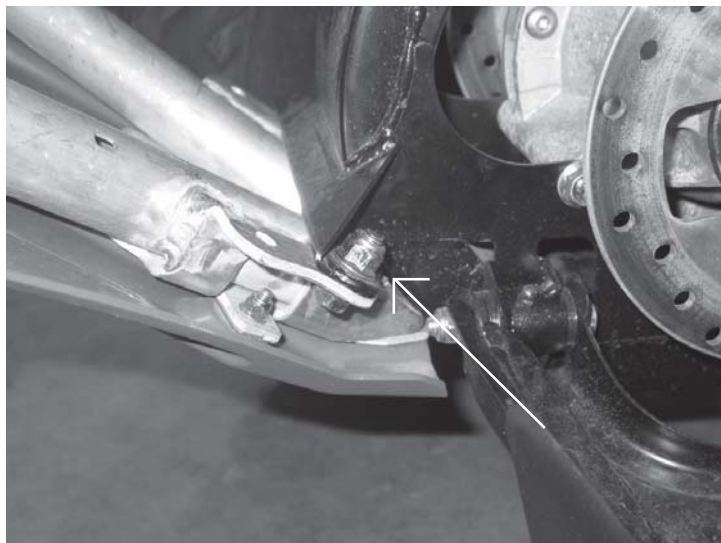

Figure 1

Étape 2

Glissez la plaque de montage pour la mettre en position.

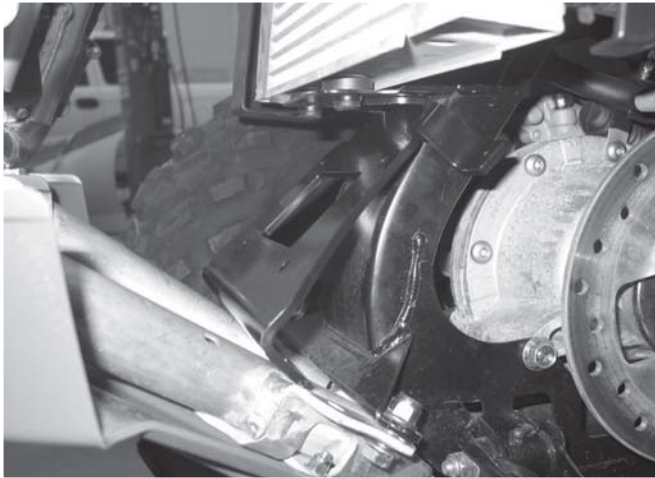

Figure 2

Étape 3

Serrez bien les boulons de cadre que vous avez desserrés à l'étape 1.

Étape 4

Fixez la plaque de montage au cadre à l'aide des boulons de 2 -5/16 po, des rondelles plates et des écrous de blocage fournis avec le kit. Ne serrez pas pour l'instant.

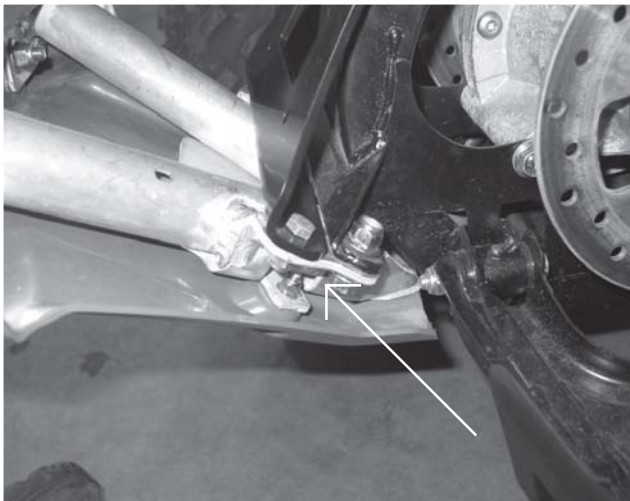

Figure 3

Étape 5

Fixez le support arrière sur la plaque de montage à l'aide de la visserie de 5/16 po restante.



Figure 4

Étape 6

Serrez bien tous les boulons à ce point, en commençant par les boulons inférieurs.

Étape 7

Glissez le treuil pour le mettre en place et fixez-le à l'aide du matériel fourni avec le kit de treuil.

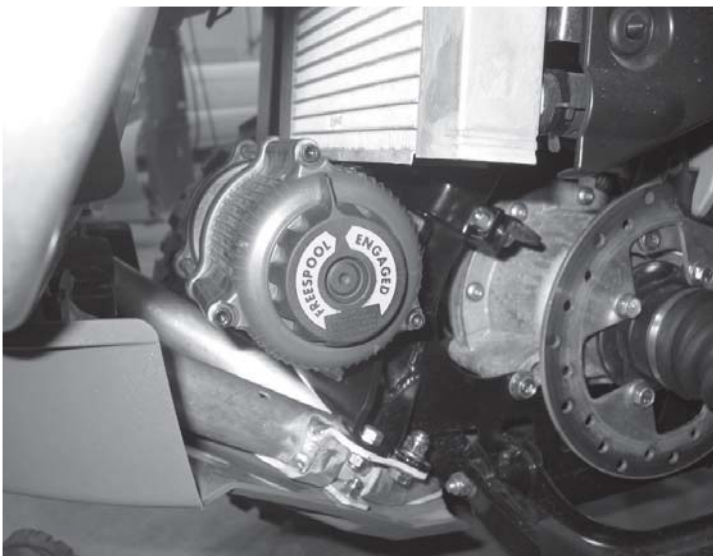

Figure 5

Étape 8

Fixez le guide-câble à rouleaux en utilisant se trouvant sur le VTT; s'il s'agit d'un guide-câble à haussière, utilisez le matériel fourni avec le kit de treuil du VTT.

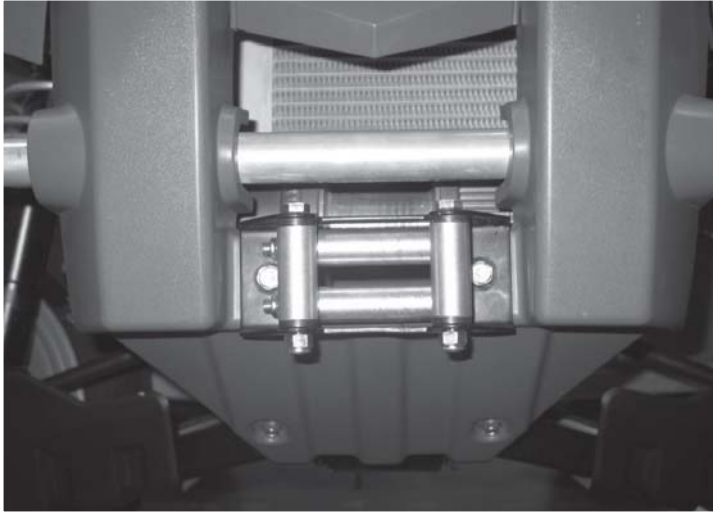

Figure 6

Étape 9

Procédez à toutes les connexions électriques restantes en consultant le manuel de treuil livré avec le kit de treuil du VTT.