



- STEP 1. Remove contents from box and check for damage. Verify all parts are present. Read instructions completely before beginning.
- STEP 2. Cut out hole template and tape to forward section of rocker panel as shown (See Figure 1).
- STEP 3. Center punch hole, remove pattern and drill with 3/8" drill. Repeat for rear hole. (See Figure 1)
- STEP 4. Bolt mounting brackets to sport tube using carriage bolts (See Figure 2)
- STEP 5. Using 3/8" hex head hardware place stiffening plate on inside of rocker panel and bolt front half of assembly together as shown (See Figure 3).
- STEP 6. Align sport tube mark center of slots, center punch and drill (See Figure 4,5).
- STEP 7. Bolt up rear assembly, align and tighten all bolts, torque 3/8" hardware to 35 ft-lbs.

**FINISH PROTECTION**

Westin products have a high quality finish that must be cared for like any other exposed finish on the vehicle. Protect the finish with a non-abrasive automotive wax, (e.g. Pure Carnauba) on a regular basis. The use of any soap, polish or wax that contains an abrasive is detrimental, as the compounds scratch the finish and open it to corrosion.

- PASO 1. Retire el contenido de la caja y verifique que ninguna pieza se haya dañado. Verifique que no falte ninguna pieza. Lea las instrucciones completamente antes de comenzar.
- PASO 2. Recorte la plantilla del agujero y adhiérala con cinta en la parte delantera del panel bajo la puerta como se muestra (vea la figura 1).
- PASO 3. Disponga el agujero a perforar en forma centrada y retire la plantilla. Perfore con un taladro de 3/8". Repita para agujero trasero. (vea la figura 1)
- PASO 4. Sujete los soportes de montaje al tubo deportivo con los pernos de carro (vea la figura 2)
- PASO 5. Use la tornillería hexagonal de 3/8" para instalar la placa montante dentro del panel bajo la puerta, y use los pernos para sujetarla en la mitad de la parte delantera del ensamble como se muestra. (Vea la figura 3).
- PASO 6. Alinee el tubo deportivo, marque el centro de las ranuras, disponga el martillo perforador en una posición centrada y perfore (vea las figuras 4 y 5).
- PASO 7. Sujete el ensamble trasero con los pernos, alinee y apriete todos los pernos; aplique un torque de 35 libras-pies a la tornillería de 3/8".

**PROTECCIÓN DEL ACABADO**

Los productos Westin tienen un acabado de alta calidad que requiere del mismo cuidado que cualquier otro acabado expuesto del vehículo. Proteja el acabado con una cera no abrasiva para automóviles (por ejemplo, Pure Carnauba) regularmente. El uso de cualquier jabón, pulidor o cera que contenga un abrasivo es nocivo, dado que los componentes rayan el acabado y lo exponen a la corrosión.

- ETAPE 1. Enlevez le contenu de la boîte et vérifiez pour tout dommage. Vérifiez que toutes les pièces y sont. Lisez complètement les instructions avant de commencer.
- ETAPE 2. Découpez le motif des trous et à l'aide du ruban collez-le à la section avant du bas de caisse tel qu'illustré (voir figure 1).
- ETAPE 3. Marquez le trou à l'aide du pointeau, retirez le motif et percez à l'aide de la mèche 3/8 po. Répétez pour trou arrière (voir figure 1).
- ÉTAPE 4. Boulonnez les supports de montage au tube sport à l'aide des boulons de carrosserie (voir figure 2).
- ETAPE 5. A l'aide de la boulonnerie à tête hexagonale 3/8 po, placez la plaque raidissante à l'intérieur du bas de caisse et boulonnez ensemble la moitié avant de l'ensemble tel qu'illustré. (Voir figure 3).
- ETAPE 6. Alignez le tube sport. À l'aide du pointeau, marquez le centre des fentes et percez (voir figures 4 et 5).
- ETAPE 7. Boulonnez l'ensemble arrière, alignez et serrez tous les boulons, et couplez la quincaillerie 3/8 po à 35 pieds-livres.

**PROTECTION DE LA FINITION**

Les produits Westin ont une finition de haute qualité qui requiert des soins, comme toute autre finition du véhicule exposée aux éléments. Protégez la finition à l'aide d'une cire non-abrasive (par exemple, Pure Carnauba) de façon régulière. L'usage de tout savon, pâte à polir ou cire contenant un abrasif est nuisible, puisque les composants strient la finition et la laissent vulnérable à la corrosion.

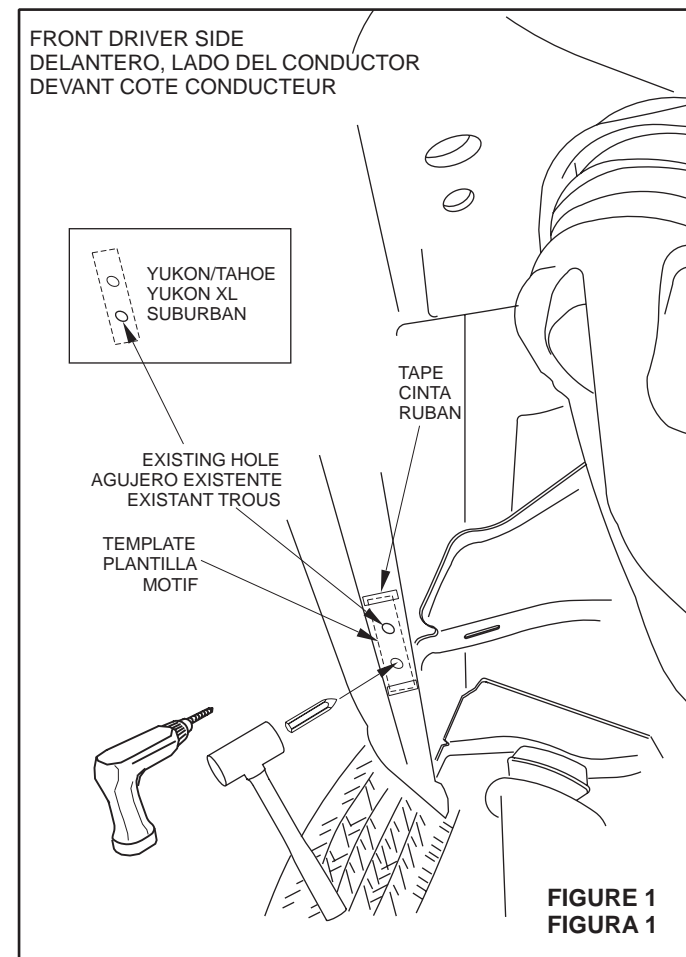

FIGURE 1 FIGURA 1

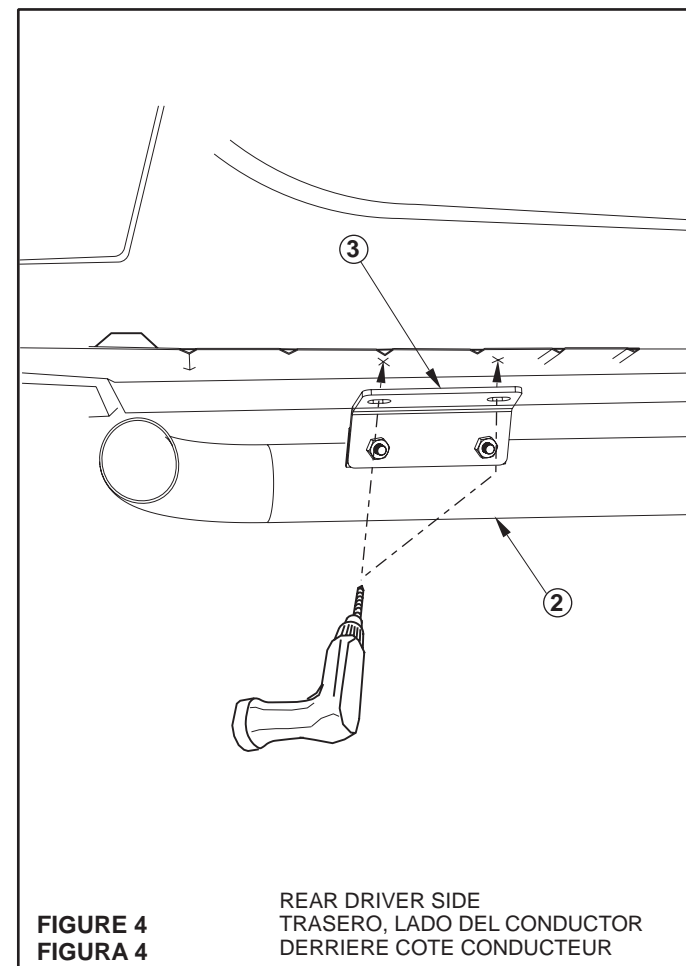

FIGURE 4 FIGURA 4

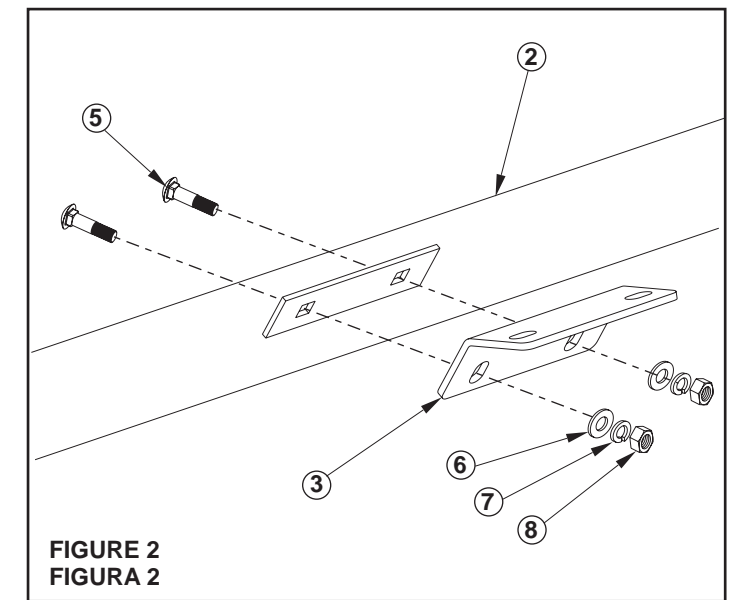

FIGURE 2 FIGURA 2

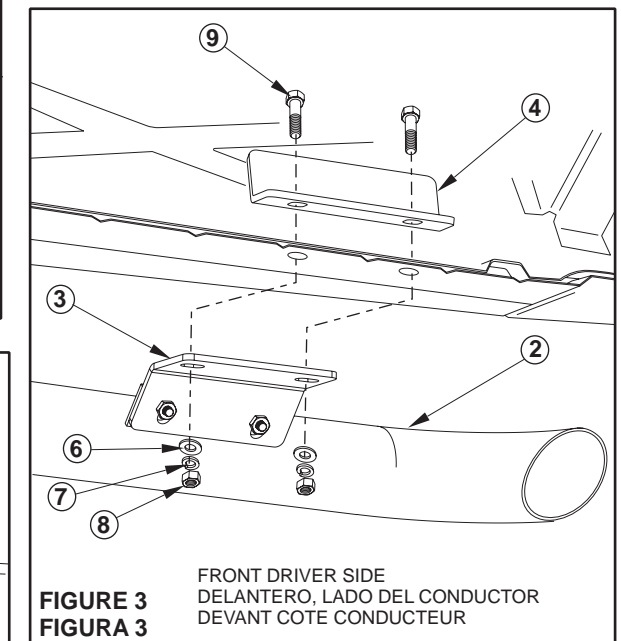

FIGURE 3 FIGURA 3

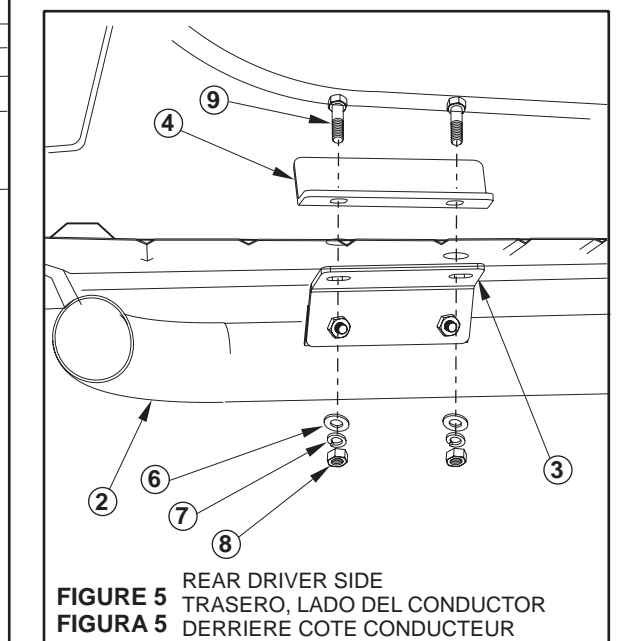
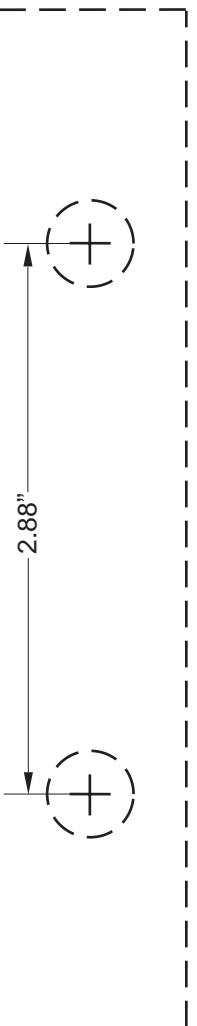

FIGURE 5 FIGURA 5



SEE FIGURE 1 TEMPLATE (CUT OUT) VEA LA FIGURA 1 PLANTILLA (RECORTAR) VOIR FIGURE 1 MOTIF (DECOUPE)