

# Westin

SIGNATURE OF QUALITY

AUTOMOTIVE PRODUCTS, INC.

## INSTRUCTIONS-INSTRUCCIONES-CONSIGNES

APPLICATION: 2001-07 FORD ESCAPE/MAZDA TRIBUTE/MERCURY MARINER

APLICACIÓN: FORD ESCAPE/MAZDA TRIBUTE/MERCURY MARINER , MOD. 2001-07

APPLICATION: FORD ESCAPE/MAZDA TRIBUTE/MERCURY MARINER 2001-07

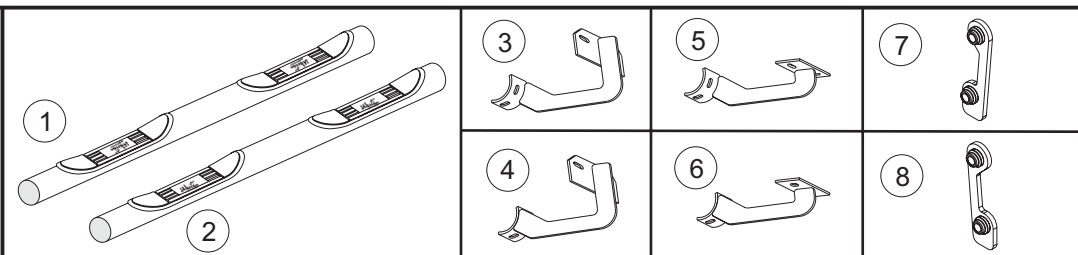
STEP BAR ASSEMBLIES ENSAMBLES DE ESTRIBOS MONTAGES DE MARCHE-PIEDS									
ITEM	QTY	CONTENTS - CONTENIDO - CONTENU				TOOLS - HERRAMIENTA - OUTILS			
1,2	2	STEP BAR, PASSENGER (1) AND DRIVER (2)				13MM SOCKET RATCHET ALLEN KEY (INCLUDED)			
3,4	4	FRONT/CENTER BRACKET, PASSENGER (3) AND DRIVER (4)							
5,6	2	REAR BRACKET, PASSENGER (5) AND DRIVER (6)							
7,8	2	MOUNT PLATE, PASSENGER (7) AND DRIVER (8)							
9	12	M10-1.50*30MM BUTTON HEAD BOLT, BLACK STAINLESS STEEL							
10	12	M10 INTERNAL TOOTH LOCK WASHER							
11	12	M8-1.25 X 35MM HEX HEAD BOLT							
12	12	M8 FLAT WASHER							
13	12	M8 LOCK WASHER							
1,2	2	ESTRIBOS, ACOMPAÑANTE (1) Y CONDUCTOR (2)						DADO DE 13MM MANERAL LLAVE ALLEN (INCLUIDO)	
3,4	4	SOPORTES DELANTEROS/CENTRALES, ACOMPAÑANTE (3) Y CONDUCTOR (4)							
5,6	2	SOPORTES TRASERAS, ACOMPAÑANTE (5) Y CONDUCTOR (6)							
7,8	2	PLACA DE MONTAJE, ACOMPAÑANTE (7) Y CONDUCTOR (8)							
9	12	PERNO TERMINAL DE M10-1.50*30MM							
10	12	ARANDELA DE PRESIÓN DE DENTADO INTERIOR DE M10							
11	12	PERNOS CON CABEZA HEXAGONAL DE M8-1,25 X 35MM							
12	12	ARANDELAS PLANAS DE M8							
13	12	ARANDELAS DE PRESIÓN DE M8							
1,2	2	MARCHE-PIEDS, PASSAGER (1) ET CONDUCTEUR (2)				CLE 13MM CLIQUET CLÉ ALLEN (INCLUS)			
3,4	4	SUPPORTS AVANT/CENTRAL, PASSAGER (3) ET CONDUCTEUR (4)							
5,6	2	SUPPORTS ARRIERE/PASSAGER (5) ET CONDUCTEUR (6)							
7,8	2	PLAQUE DE MONTAGE, PASSAGER (7) ET CONDUCTEUR (8)							
9	12	BOULON A TETE RONDE M10-1.50*30MM							
10	12	RONDELLE A FREIN A DENTS INTERIEURES M10							
11	12	BOULON A TETE HEXAGONALE DE M8-1,25 X 30MM							
12	12	RONDELLE PLATE DE M8							
13	12	RONDELLE A FREIN DE M8							

STEP 1. Remove the contents from box and check for damage. Verify all parts are present. Read instructions completely before beginning.

STEP 2. Remove (4) rubber plugs located on backside of side rocker panel behind front tire and underneath front door.

STEP 3. **NOTE:** Front and center brackets are the same. Attach front and center brackets to side rocker panel

- using 8mm fasteners as shown. Thread into holes where plugs were removed. Hand tighten.
- STEP 4. Locate rear mount holes (one slot and one hole) on underside of the rocker panel below rear door. Insert mount plate into slot so holes of mount plate line up with mount holes on vehicle. **NOTE** High side of mount plate should face up.
- STEP 5. Attach rear bracket to vehicle rocker panel using M8 fasteners as shown. Hand tighten.
- STEP 6. Attach step bar to brackets using M10 fasteners as shown. Hand tighten.  
**NOTE:** Step pad closer to end of tube goes to rear of vehicle.
- STEP 7. Make sure step bar and brackets are properly aligned and tighten fasteners.

---

#### FINISH PROTECTION

Westin products have a high quality finish that must be cared for like any other exposed finish on the vehicle. Protect the finish with a **toneable wax**, au (e.g. Pure Carnauba) on a regular basis. The use of any soap, polish or wax that contains an abrasive is detrimental, as the compounds scratch the finish and open it to corrosion.

---

- PASO 1. Retire el contenido de la caja y verifique que ninguna pieza se haya dañado. Verifique que no falte ninguna pieza. Lea las instrucciones completamente antes de comenzar.
- PASO 2. Retire los (4) tapones de goma ubicados en la parte trasera del panel bajo la puerta, detrás de la rueda delantera y debajo de la puerta delantera.
- PASO 3. **NOTA:** Los soportes centrales y delanteros son iguales. Instale los soportes centrales y delanteros en el panel lateral bajo la puerta con los sujetadores de 8 mm como se muestra. Enrosque los sujetadores en los agujeros que estaban los tapones. Apriete con la mano.
- PASO 4. Identifique los agujeros de montaje traseros (una ranura y un agujero) en la parte inferior del panel bajo la puerta, debajo de la puerta trasera. Inserte la placa de montaje en la ranura de modo que los agujeros de la placa de montaje queden alineados con los agujeros de montaje del vehículo. **NOTA:** El lado alto de la placa de montaje debe mirar hacia arriba.
- PASO 5. Instale el soporte trasero en el panel bajo la puerta del vehículo con los sujetadores de M8 como se muestra.  
Apriete con la mano.
- PASO 6. Coloque el estribo delantero sobre los soportes con los sujetadores de M10 como se muestra. Apriete con la mano.  
**NOTA:** El tapete largo más cercano al tubo debe instalarse en la parte trasera del vehículo.
- PASO 7. Asegúrese de que el estribo y los soportes estén alineados correctamente y que los sujetadores estén apretados.

---

#### PROTECCIÓN DEL ACABADO

Los productos Westin tienen un acabado de alta calidad que requiere del mismo cuidado que cualquier otro acabado expuesto del vehículo. Proteja el acabado con una cera no abrasiva para automóviles (por ejemplo, Pure Carnauba) regularmente. El uso de cualquier jabón, pulidor o cera que contenga un abrasivo es nocivo, dado que los componentes rayan el acabado y lo exponen a la corrosión.

---

- ETAPE 1. Enlevez le contenu de la boîte et vérifiez pour tout dommage. Vérifiez que toutes les pièces y sont. Lisez complètement les instructions avant de commencer.
- ETAPE 2. Retirez les quatre (4) bouchons en caoutchouc situés sur la face arrière de l'enjoliveur latéral derrière le pneu avant et sous la porte avant.
- ETAPE 3. **NOTA :** Les supports avant et central sont pareils. Fixez les supports avant et central à l'enjoliveur latéral à l'aide des attaches 8mm tel qu'illustré. Les fileter dans les trous d'où les bouchons ont été retirés. Serrez à main.
- ETAPE 4. Situez les trous de montage arrière (une fente et un trou) sur la face inférieure de l'enjoliveur sous la porte arrière. Insérez la plaque de montage de façon à ce que les trous dans la plaque et les trous de montage du véhicule s'alignent. **NOTA :** Le côté haut de la plaque de montage doit faire face vers le haut.
- ETAPE 5. Fixez le support arrière à l'enjoliveur à l'aide des attaches M8 tel qu'illustré. Serrez à main.
- ETAPE 6. Fixez le marche-pieds aux supports à l'aide des attaches M10 tel qu'illustré. Serrez à main.  
**NOTA :** Le marche-pieds le plus près du bout du tube va vers l'arrière du véhicule.
- ETAPE 7. Assurez-vous que le marche-pied et les supports sont correctement alignés et ensuite serrez les attaches.

---

#### PROTECTION DE LA FINISSON

Les produits Westin ont une finition de haute qualité qui requiert des soins, comme toute autre finition du véhicule exposée aux éléments. Protégez l'aide d'une cire non-abrasive (par exemple, Pure Carnauba) de façon régulière. L'usage de tout savon, pâte à polir ou cire contenant un abrasif est nuisible, puisque les composants strient la finition et la laissent vulnérable à la corrosion.

---

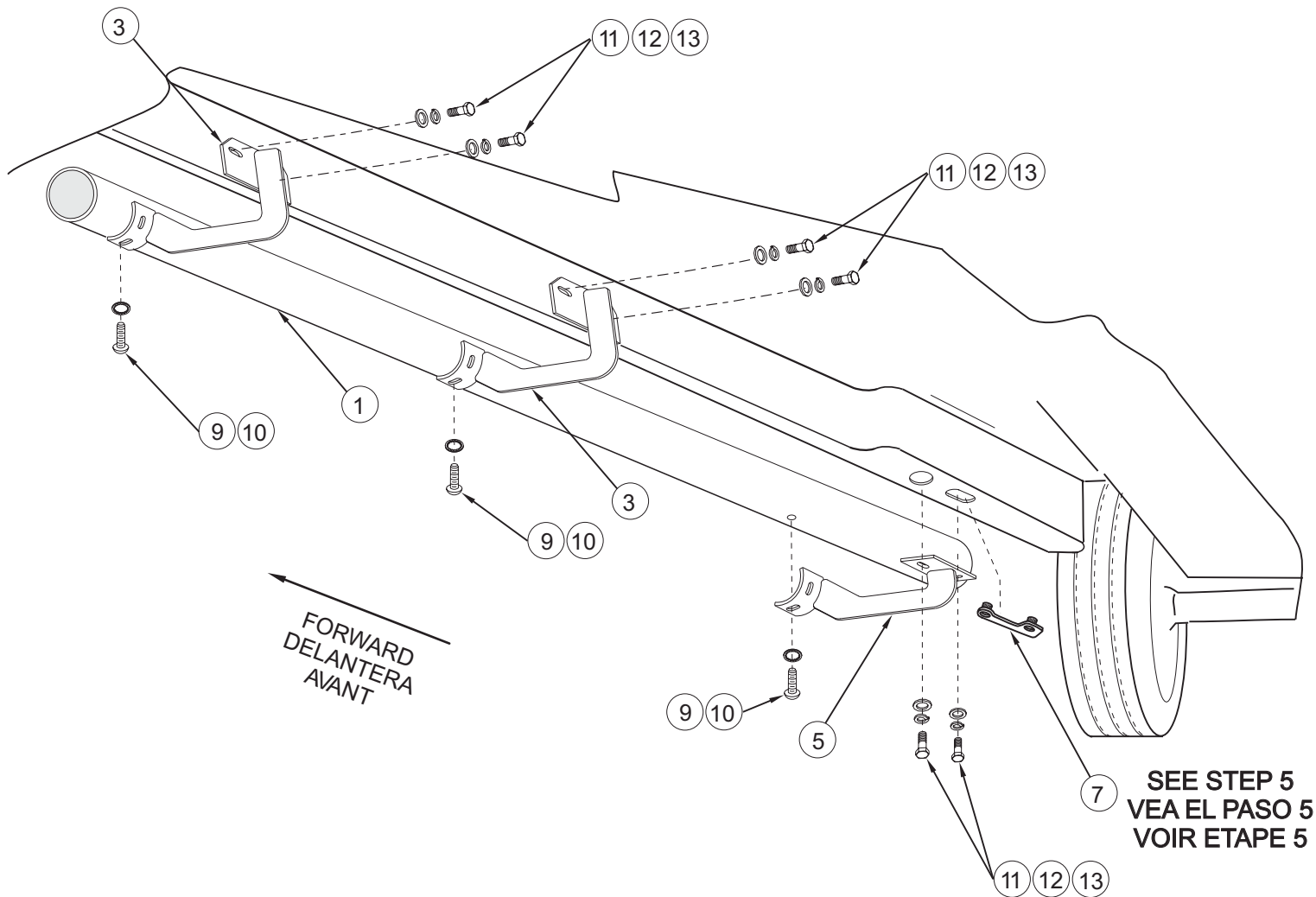

INSTALLATION VIEW OF PASSENGER SIDE SHOWN, DRIVER SIDE OPPOSITE  
 VISTA DE LA INSTALACIÓN DEL LADO DEL ACOMPAÑANTE OPUESTO AL LADO DEL CONDUCTOR  
 ILLUSTRÉ: COTE PASSAGER, EN FACE: COTE CONDUCTEUR