

Westin

SIGNATURE OF QUALITY

AUTOMOTIVE PRODUCTS, INC.

INSTRUCTIONS-INSTRUCCIONES-CONSIGNES

APPLICATION: 1988-00 CHEVROLET/GMC C/K SERIES PICKUP
1992-99 SPORT UTILITY

APLICACIÓN: PICKUP CHEVROLET/GMC SERIE C/K, MOD. 1988-2000
VEHÍCULO UTILITARIO DEPORTIVO, MOD. 1992-1999

APPLICATION: CAMIONETTE CHEVROLET/GMC SERIE C/K 1988-00
UTILITAIRE SPORT 1992-99

BULL BAR ASSEMBLY
ENSAMBLE DE PARRILLA
DELANTERA CON TIRÓN
LA BULL BAR
32-0080
32-0085

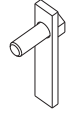
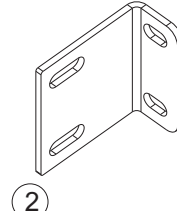
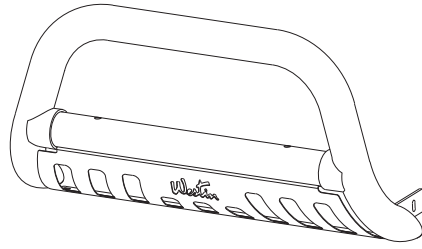

ITEM	QTY	CONTENTS - CONTENIDO - CONTENU	TOOLS - HERRAMIENTA - OUTILS
1	1	BULL BAR ASSEMBLY	
2	2	BRACKET	3/4" SOCKET
3	4	BOLT PLATE	3/4" WRENCH
4	2	PLASTIC PLUG	9/16" SOCKET
5	4	RUBBER BUMPER	9/16" WRENCH
6	4	1/2-13 X 1.25" HEX HEAD BOLT, STAINLESS STEEL	19MM SOCKET
7	8	1/2" FLAT WASHER, STAINLESS STEEL	19MM WRENCH
8	4	1/2" LOCK WASHER, STAINLESS STEEL	18MM SOCKET
9	4	1/2-13 HEX NUT, STAINLESS STEEL	RATCHET
10	4	1/2-13 X 1.25" HEX HEAD BOLT, YELLOW ZINC	TORQUE WRENCH
11	8	1/2" FLAT WASHER, YELLOW ZINC	
12	4	1/2" LOCK WASHER, YELLOW ZINC	
13	4	1/2-13 HEX NUT, YELLOW ZINC	
NOTE: NOT ALL FASTENERS WILL BE USED.			
1	1	ENSAMBLE DE PARRILLA DELANTERA CON TIRÓN	DADO DE 3/4"
2	2	SOPORTE	LLAVE DE TUERCAS DE 3/4"
3	4	PLACAS DE PERNOS	DADO DE 9/16"
4	2	TAPONES DE PLÁSTICO	LLAVE DE TUERCAS DE 9/16"
5	4	PARACHOQUES DE HULE	DADO DE 19 MM
6	4	PERNOS CON CABEZA HEXAGONAL DE 1/2-13 X 1,25", ACERO INOXIDABLE	LLAVE DE TUERCAS DE 19 MM
7	8	ARANDELAS PLANAS DE 1/2", ACERO INOXIDABLE	DADO DE 18 MM
8	4	ARANDELAS DE PRESIÓN DE 1/2", ACERO INOXIDABLE	MANERAL
9	4	TUERCAS HEXAGONALES DE 1/2-13, ACERO INOXIDABLE	LLAVE DE TORQUE
10	4	PERNOS CON CABEZA HEXAGONAL DE 1/2-13 X 1,25", ZINC AMARILLO	
11	8	ARANDELAS PLANAS DE 1/2", ZINC AMARILLO	
12	4	ARANDELAS DE PRESIÓN DE 1/2", ZINC AMARILLO	
13	4	TUERCAS HEXAGONALES DE 1/2-13, ZINC AMARILLO	
NOTA: NO SE USARÁN TODOS LOS SUJETADORES.			
1	1	LA BULL BAR	DOUILLE 3/4 PO
2	2	SUPPORT, CÔTÉ PASSAGER (2) ET CÔTÉ CONDUCTEUR (3)	CLE 3/4 PO
3	4	PLAQUES DE BOULON	DOUILLE 9/16 PO
4	2	BOUCHONS DE PLASTIQUE	CLE 9/16 PO
5	4	PARE-CHOCS CAOUTCHOUC	DOUILLE 19MM
6	4	BOULONS A TETE HEXAGONALE 1/2-13 X 1,25 PO, ACIER INOXYDABLE	CLE 19MM
7	8	RONDELLES PLATES 1/2 PO, ACIER INOXYDABLE	DOUILLE 18MM
8	4	RONDELLES A FREIN 1/2 PO, ACIER INOXYDABLE	CLIQUET
9	4	ÉCROUS HEXAGONAUX 1/2-13, ACIER INOXYDABLE	CLE DE COUPLE
10	4	BOULONS A TETE HEXAGONALE 1/2-13 X 1,25 PO, ZINC JAUNE	
11	8	RONDELLES PLATES 1/2 PO, ZINC JAUNE	
12	4	RONDELLES A FREIN 1/2 PO, ZINC JAUNE	
13	4	ÉCROUS HEXAGONAUX 1/2-13, ZINC JAUNE	
NOTA: CERTAINES ATTACHES NE SERONT PAS UTILISÉES.			

- STEP 1. Remove the contents from box and check for damage. Verify all parts are present. Read instructions completely before beginning. **NOTE:** Westin advises the installer to use a thread lubricant on all of the stainless steel fasteners.
- STEP 2. **NOTE:** It may be necessary to remove/relocate front license plate and license plate bracket. It is not required, but strongly recommended. If local/state laws requires a license plate, license plate relocation kit 32-0055 is available. **NOTE:** Vehicles without tow hooks see NO TOW HOOK instructions.
- STEP 3. From underside of vehicle, remove tow hooks.
- STEP 4. Hang bracket into position by partially threading front bolt into existing nut plate. Make sure rear tow hook hole is aligned with nut plate and insert rear tow hook bolt. Hand tighten. **SEE FIGURE 2.**
- STEP 5. Attach Bull Bar to mount brackets using 1/2" stainless steel fasteners through tow hook opening in lower air dam. Level and adjust Bull Bar as desired and tighten all fasteners. Recommended torque values are 37 Ft. Lbs. for 1/2"

W/O:

75-0379 REVISION A 3/17/08

stainless steel fasteners.

NO TOW HOOKS

- STEP 1. Insert bolt plates into front of frame so threaded bolt drops through mounting hole. Attach brackets using 1/2" yellow zinc fasteners as shown. Hand tighten. **SEE FIGURE 3.**
- STEP 2. Remove lower air dam and attach Bull Bar to brackets using 1/2" stainless steel fasteners. **NOTE:** Cut air dam where necessary to fit around brackets. Reinstall lower air dam.
- STEP 3. Level and adjust Bull Bar as desired and tighten all fasteners. Recommended torque values are 64 Ft. Lbs. for 1/2" yellow zinc fasteners and 37 Ft. Lbs. for 1/2" stainless steel fasteners.

LIGHT INSTALLATION: Insert threaded stud on base of the light through hole in cross tube. Using a ratchet, extension and socket for correct size of nut supplied, insert through large clearance hole in bottom of cross tube. Thread nut and washers on stud and tighten. **SEE FIGURE 1. NOTE:** A short socket, not a deep well works best to get the nut started.

NOTE: Fits most 6" round or rectangle lights. Some lights may require replacing included mount/isolator with rubber bumpers provided. Mounting stud of 1/2" or less required. Plug mount holes with caps provided if not installing

FINISH PROTECTION

Westin products have a high quality finish that must be cared for like any other exposed finish on the vehicle. Protect the finish with a non-abrasive automotive wax, (e.g. Pure Carnauba) on a regular basis. The use of any soap, polish or wax that contains an abrasive is detrimental, as the compounds scratch the finish and open it to corrosion.

- PASO 1. Retire el contenido de la caja y verifique que ninguna pieza se haya dañado. Verifique que no falte ninguna pieza. Lea las instrucciones completamente antes de comenzar. **NOTA:** Westin aconseja al instalador para utilizar un lubricante del hilo en todos los sujetadores de acero inoxidable.
- PASO 2. **NOTA:** Es posible que sea necesario retirar/volver a colocar la placa de identificación delantera y el soporte de la placa de identificación. Si bien no es un requerimiento, le recomendamos que lo haga. Si las leyes locales/estatales exigen la placa de identificación, puede adquirir un equipo para la reinstalación (32-0055).
NOTA: Para los vehículos que no vienen con ganchos de remolque, consulte las indicaciones para vehículos SIN GANCHOS DE REMOLQUE.
- PASO 3. Desde la parte inferior del vehículo, retire los ganchos de remolque.
- PASO 4. Enrosque parcialmente el perno delantero en la placa de tuercas existente para disponer el soporte en su posición. Asegúrese de que el agujero del gancho de remolque esté alineado con la placa de tuercas e inserte el perno trasero del gancho de remolque. Apriete con la mano. **VEA LA FIGURA 2.**
- PASO 5. Coloque la parrilla delantera con tirón sobre los soportes con los sujetadores de 1/2" inoxidables de acero como se muestra. a través de la abertura del gancho de remolque del deflector de aire inferior. Nivele y ajuste la parrilla delantera con tiró como desee y que los sujetadores estén apretados. Los valores recomendados del momento un torque son 37 libras-pies a los sujetadores de 1/2" inoxidables de acero.

VEHÍCULOS SIN GANCHOS DE REMOLQUE

- PASO 1. Inserte las placas de pernos en la parte delantera de la carrocería de manera que los pernos roscados pasen a través del agujero para el montaje. Instale los soportes con los sujetadores de 1/2" amarillos de zinc como se muestra. Apriete con la mano. **VEA LA FIGURA 3.**
- PASO 2. Retire el deflector de aire inferior e instale la parrilla delantera con tirón en los soportes usando los sujetadores de 1/2". **NOTA:** Corte el deflector de aire según sea necesario para adaptarlo alrededor de los soportes. Vuelva a colocar el deflector de aire inferior.
- PASO 3. Centre y nivele la parrilla delantera con tirón como desee. Asegúrese de que la parrilla delantera y soportes quede bien alineado con el vehículo y apriete los sujetadores. Los valores recomendados del momento un torque son 64 libras-pies a los sujetadores de 1/2" amarillos de zinc y 37 libras-pies a 1/2" inoxidables de acero.

INSTALACIÓN DEL FARO Inserte el birlo roscado en la base del faro a través del agujero del tubo transversal. Con un maneral, una extensión y un dado del tamaño adecuado para la tuerca provista, inserte el birlo a través del agujero grande de la parte inferior del tubo transversal. Enrosque la tuerca y las arandelas en el birlo y apriete. **VEA LA FIGURA 1. NOTA:** Para el primer ajuste de la tuerca, se recomienda usar un dado corto en lugar de uno de alcance más profundo.

NOTA: Se adapta a la mayoría de los faros redondos o cuadrados de 6". Es posible que en el caso de algunos faros deba cambiar la base de montaje/aislador que se incluye por los parachoques de hule provistos. Se requiere un birlo de montaje de 1/2" o inferior. Coloque los tapones provistos en los agujeros para montaje si decide no instalar los faros.

PROTECCIÓN DEL ACABADO

Los productos Westin tienen un acabado de alta calidad que requiere del mismo cuidado que cualquier otro acabado expuesto del vehículo. Proteja el acabado con una cera no abrasiva para automóviles (por ejemplo, Pure Carnauba) regularmente. El uso de cualquier jabón, pulidor o cera que contenga un abrasivo es nocivo, dado que los componentes rayan el acabado y lo exponen a la corrosión.

- ETAPE 1. Enlevez le contenu de la boîte et vérifiez pour tout dommage. Vérifiez que toutes les pièces y sont. Lisez complètement les consignes avant de commencer. **NOTE:** Westin conseille à l'installateur pour utiliser un lubrifiant de fil sur les fermoirs de tout l'acier inoxydable.
- ETAPE 2. **NOTA:** Il peut être nécessaire d'enlever ou de déplacer la plaque d'immatriculation avant ainsi que le support de plaque. Ce n'est pas exigé, mais il est fortement recommandé de le faire. Si les lois provinciales exigent une plaque d'immatriculation, l'ensemble de modification 32-0055 est disponible.
NOTA : Les véhicules sans crochets de dépannage : voir les consignes pour **SANS CROCHET DE DEPANNAGE.**
- ETAPE 3. Déposez les crochets de dépannage du dessous du véhicule.

- ETAPE 4. Posez le support en position en filetant en partie le boulon avant sur la plaque d'écrou existante. Assurez-vous que le trou de crochet de dépannage arrière est aligné avec la plaque d'écrou et insérez le boulon du crochet de dépannage arrière. Serrez à main. **VOIR FIGURE 2.**
- ETAPE 5. Fixez la barre Bull à l'aide des attaches de acier inoxydable 1/2 po aux supports en passant par l'ouverture du crochet de dépannage dans le barrage d'air inférieur. Nivelez et ajustez la barre Bull tel que désiré et ensuite serrez les attaches. Les valeurs de couplez recommandées sont les attaches de acier inoxydable 1/2 po à 37 pieds-livres.

SANS CROCHET DE DEPANNAGE

- ETAPE 1. Insérez les plaques de boulon dans le devant de la carrosserie de façon à ce que le boulon fileté passe à travers le trou de fixation. Fixez les supports à les attaches 1/2 po de zinc jaunes tel qu'illustré. Serrez à main. **VOIR FIGURE 3.**
- ETAPE 2. Déposez le barrage d'air inférieur et fixez la barre Bull aux supports à l'aide des attaches 1/2 po de zinc jaunes. **NOTA :** Coupez le barrage d'air au besoin pour accommoder les supports. Reposez le barrage d'air inférieur.
- ETAPE 3. Nivelez et ajustez la barre Bull tel que désiré et ensuite serrez les attaches. Les valeurs de couplez recommandées sont les attaches 1/2 po de zinc jaunes à 64 pieds-livres et les attaches de acier inoxydable 1/2 po à 37 pieds-livres.

REPOSE DES PHARES: Insérez le goujon de la base du phare dans le trou du tube transversal. À l'aide du cliquet avec la rallonge et la douille de la dimension de l'écrou fourni, insérez dans l'espacement au bas du tube transversal. Filetez l'écrou et les bagues sur le goujon et serrez. **VOIR FIGURE 1. NOTA :** Une douille courte plutôt que profonde fontionne mieux pour faire commencer l'écrou.

REMARQUE: S'ajuste à la majorité des ampoules rondes ou en rectangle. Certaines ampoules pourront nécessiter le remplacement de la monture/de l'isolant avec les butoirs en caoutchouc (fournis). Boulon de montage de 1/2po ou moins requis. Boucher les trous de montage avec les bouchons fournis lorsque les ampoules ne sont pas posées.

PROTECTION DE LA FINISSON

Les produits Westin ont une finition de haute qualité qui requiert des soins, comme toute autre finition du véhicule exposée aux éléments. Protégez la finition à l'aide d'une cire non-abrasive (par exemple, Pure Carnauba) de façon régulière. L'usage de tout savon, pâte à polir ou cire contenant un abrasif est nuisible, puisque les composantes strient la finition et la laissent vulnérable à la corrosion.

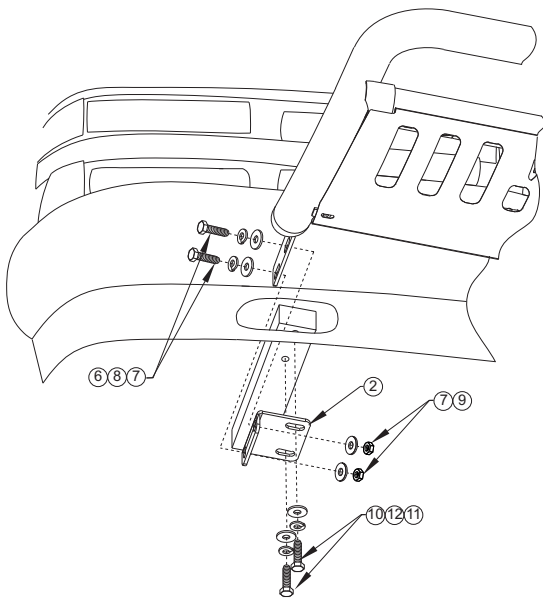

FIGURE 2
VEHICLES WITH TOW HOOKS
FIGURA 2
PARA VEHICULOS CON DOS GANCHOS PARA REMOLQUE,
FIGURE 2
VEHICULES MUNIS DE CROCHETS DE DEPANNAGE

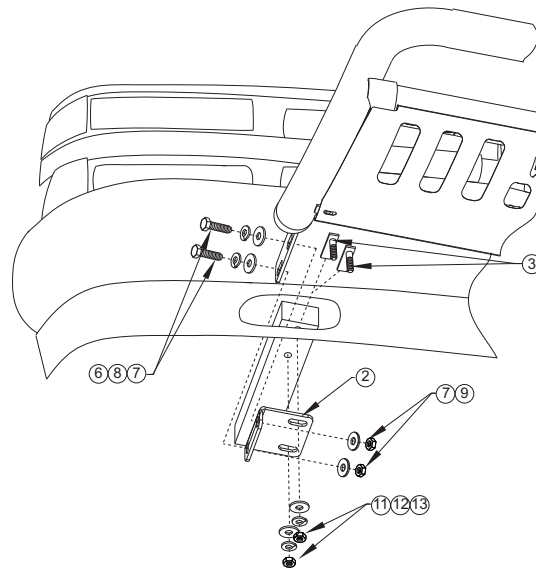
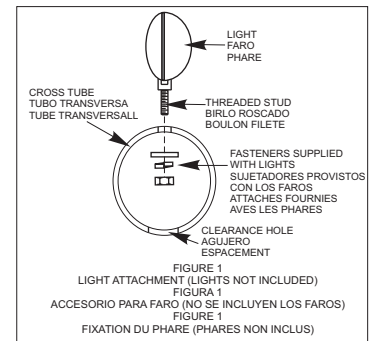

FIGURE 3
VEHICLES WITHOUT TOW HOOKS
FIGURA 3
PARA VEHICULOS SIN GANCHOS PARA REMOLQUE
FIGURE 3
VEHICULES SANS CROCHETS DE DEPANNAGE



INSTALLATION VIEW OF PASSENGER SIDE, DRIVER SIDE OPPOSITE
VISTA DE LA INSTALACIÓN DEL LADO DEL ACOMPAÑANTE OPUESTO AL LADO DEL CONDUCTOR
ILLUSTRE: COTE PASSAGER, EN FACE: COTE CONDUCTEUR



Westin Automotive Products, Inc.
5200 N. Irwindale Ave. Suite 220
Irwindale, Ca. 91706

Thank You for choosing Westin products
For additional installation assistance please call
Customer service (800) 793-7846 or (507) 375-3559