

# Westin

SIGNATURE OF QUALITY

## INSTRUCTIONS-INSTRUCCIONES-CONSIGNES

APPLICATION: 2001-03 FORD F-150 SUPER CREW

APLICACIÓN: FORD F-150 SUPER CREW, MOD. 2001-03

APPLICATION: 2001-03 FORD F-150 CABINE DOUBLE SUPER

AUTOMOTIVE PRODUCTS, INC.

STEP BAR ASSEMBLIES  
ENSAMBLES DE ESTRIBOS  
MONTAGES DE MARCHE-PIEDS

25-1880  
25-1885  
26-1880  
26-1885

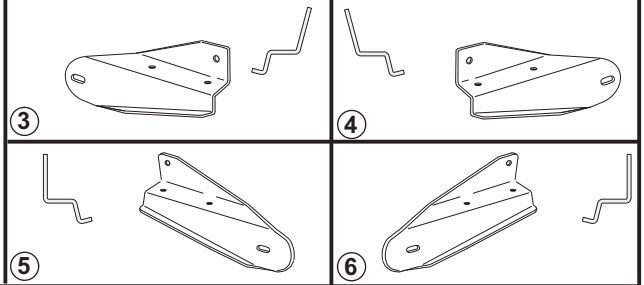
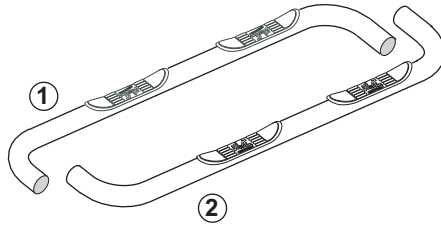

ITEM	QTY	CONTENTS - CONTENIDO - CONTENU	TOOLS - HERRAMIENTAS - OUTILS	
1,2	2	STEP BAR, PASSENGER (1) AND DRIVER (2)	3/4" SOCKET 3/4" WRENCH 1/2" SOCKET 1/2" WRENCH RATCHET TORQUE WRENCH	
3,4	2	FRONT BRACKET, PASSENGER (3) AND DRIVER (4)		
5,6	2	REAR BRACKET, PASSENGER (5) AND DRIVER (6)		
7	4	1/2-13 X 1.75" HEX HEAD BOLT		
8	4	1/2" FLAT WASHER		
9	4	1/2" LOCK WASHER		
10	12	5/16-18 X 1.25" HEX HEAD BOLT		
11	20	5/16" FLAT WASHER		
12	12	5/16" LOCK WASHER		
13	8	5/16-18 HEX NUT		
14	4	5/16-18 EXTRUDED "U" NUT		
1,2	2	ESTRIBOS, ACOMPAÑANTE (1) Y CONDUCTOR (2)		DADO DE 3/4" LLAVE DE TUERCAS DE 3/4" DADO DE 1/2" LLAVE DE TUERCAS DE 1/2" MANERAL LLAVE DE TORQUE
3,4	2	SOPORTE DELANTERAS, ACOMPAÑANTE (3) Y CONDUCTOR (4)		
5,6	2	SOPORTE TRASERAS, ACOMPAÑANTE (5) Y CONDUCTOR (6)		
7	4	PERNOS CON CABEZA HEXAGONAL DE 1/2-13 X 1,75"		
8	4	ARANDELAS PLANAS DE 1/2"		
9	4	ARANDELAS DE PRESIÓN DE 1/2"		
10	12	PERNOS CON CABEZA HEXAGONAL DE 5/16-18 x 1,25"		
11	20	ARANDELAS PLANAS DE 5/16"		
12	12	ARANDELAS DE PRESIÓN DE 5/16"		
13	8	TUERCAS HEXAGONALES DE 5/16 -18		
14	4	TUERCA A PRESIÓN EN "U" DE 5/16-18		
1,2	2	MARCHE-PIEDS, PASSAGER (1) ET CONDUCTEUR (2)	DOUILLE 3/4 PO CLE 3/4 PO DOUILLE 1/2 PO CLE 1/2 PO CLIQUET CLE DE COUPLE	
3,4	2	SUPPORTS AVANT, PASSAGER (3) ET CONDUCTEUR (4)		
5,6	2	SUPPORTS ARRIERE, PASSAGER (5) ET CONDUCTEUR (6)		
7	4	BOULON A TETE HEXAGONALE DE 1/2-13 X 1,75PO		
8	4	RONDELLE PLATE 1/2 PO		
9	4	RONDELLE A FREIM DE 1/2 PO		
10	12	BOULON A TETE HEXAGONALE DE 5/16-18 x 1,25PO		
11	20	RONDELLE PLATE DE 5/16 PO		
12	12	RONDELLE A FREIM DE 5/16 PO		
13	8	ÉCROUS HEXAGONAUX 5/16-18		
14	4	ECROU EN U EXTRUDE 5/16-18		

- STEP 1. Remove contents from box and check for damage. Verify all parts are present. Read instructions completely before beginning.
- STEP 2. Remove tape and plugs from mounting locations.
- STEP 3. Insert clip nuts as shown. **SEE FIGURES 1 AND 2.**
- STEP 4. Attach brackets as shown. Hand tighten. **SEE FIGURE 3.**
- STEP 5. Attach step bar as shown. Hand tighten. **SEE FIGURE 3. NOTE:** The step pad closest to the bend goes to the rear of the vehicle.
- STEP 6. Make sure step bar and brackets are properly aligned with vehicle and tighten fasteners. Recommended torque value is 16 Ft. Lbs. for 5/16" fasteners and 64 Ft. Lbs. for 1/2" fasteners.

---

#### FINISH PROTECTION

Westin products have a high quality finish that must be cared for like any other exposed finish on the vehicle. Protect the finish with a non-abrasive automotive wax, (e.g. Pure Carnauba) on a regular basis. The use of any soap, polish or wax that contains an abrasive is detrimental, as the compounds scratch the finish and open it to corrosion.

---

- PASO 1. Retire el contenido de la caja y verifique que ninguna pieza se haya dañado. Verifique que no falte ninguna pieza. Lea las instrucciones completamente antes de comenzar.
- PASO 2. Retire la cinta y los tapones de los sitios de montaje.
- PASO 3. Instale las abrazaderas como se muestra. **VEA LAS FIGURAS 1 Y 2.**
- PASO 4. Instale los soportes como se muestra. Apriete con la mano. **VEA LA FIGURA 3.**
- PASO 5. Instale el estribo como se muestra. Apriete con la mano. **VEA LA FIGURA 3. NOTA:** La almohadilla ubicada en los tubos más próximos a la parte trasero del vehículo.
- PASO 6. Asegúrese de que el estribo y los soportes estén alineados correctamente y que los sujetadores estén apretados. Los valores de torque recomendados son 16 libras-pies para los sujetadores de 5/16" y 64 libras-pies para los sujetadores de 1/2".

---

#### PROTECCIÓN DEL ACABADO

Los productos Westin tienen un acabado de alta calidad que requiere del mismo cuidado que cualquier otro acabado expuesto del vehículo. Proteja el acabado con una cera no abrasiva para automóviles (por ejemplo, Pure Carnauba) regularmente. El uso de cualquier jabón, pulidor o cera que contenga un abrasivo es nocivo, dado que los componentes rayan el acabado y lo exponen a la corrosión.

---

- ETAPE 1. Enlevez le contenu de la boîte et vérifiez pour tout dommage. Vérifiez que toutes les pièces y sont. Lisez complètement les instructions avant de commencer.
- ETAPE 2. Enlevez le ruban et les bouchons des trous de fixation.
- ETAPE 3. Fixez les colliers à écrou tel qu'illustré. **VOIR FIGURES 1 ET 2.**
- ETAPE 4. Installez les supports tel que montré. Serrez à main. **VOIR FIGURE 3.**
- ETAPE 5. Montez le marche-pieds tel qu'illustré. Serrez à main. **VOIR FIGURE 3. NOTE:** La garniture de seuil située sur les tubes plus près du arrière du véhicule.
- ETAPE 6. Assurez-vous que le marchepied et les supports sont correctement alignés et ensuite serrez les attaches. Les valeurs de couple recommandées sont de 16 pieds livres pour les attaches de 5/16 po et 64 pieds-livres pour les attaches 1/2 po.

---

#### PROTECTION DE LA FINITION

Les produits Westin ont une finition de haute qualité qui requiert des soins, comme toute autre finition du véhicule exposée aux éléments. Protégez la finition à l'aide d'une cire non-abrasive (par exemple, Pure Carnauba) de façon régulière. L'usage de tout savon, pâte à polir ou cire contenant un abrasif est nuisible, puisque les composantes strient la finition et la laissent vulnérable à la corrosion.

---

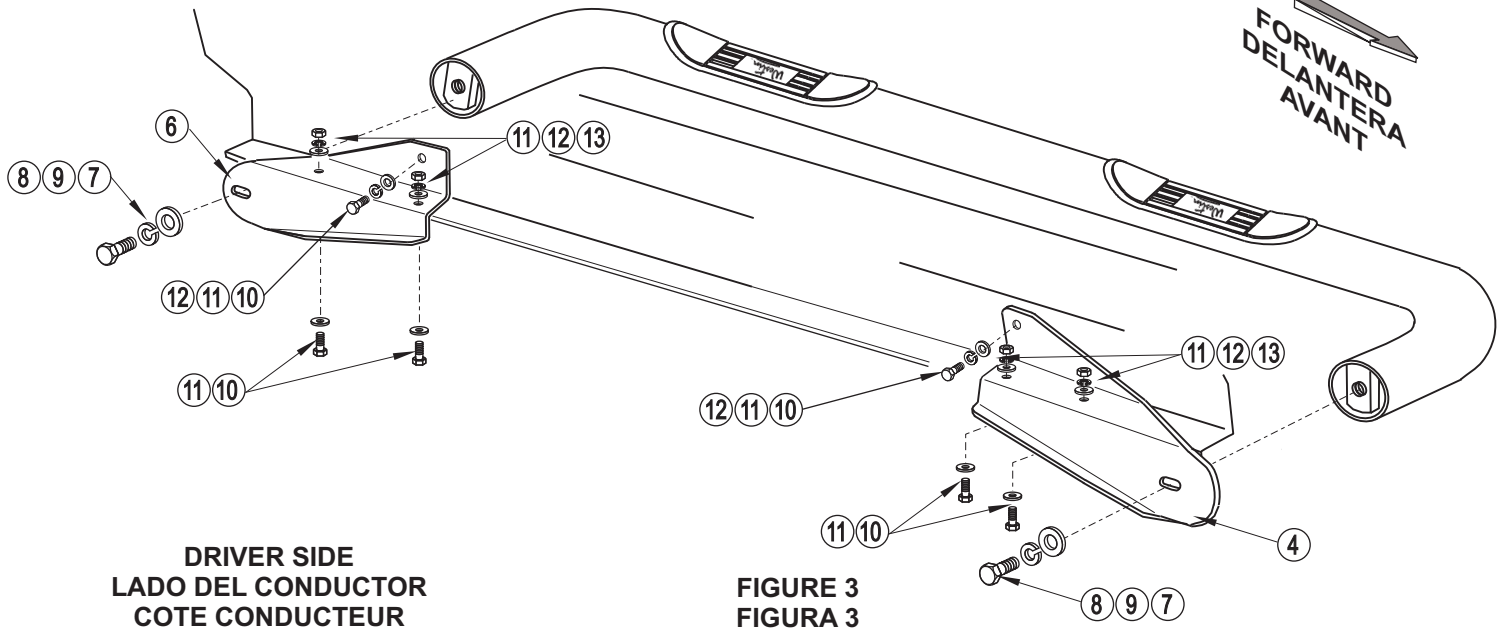
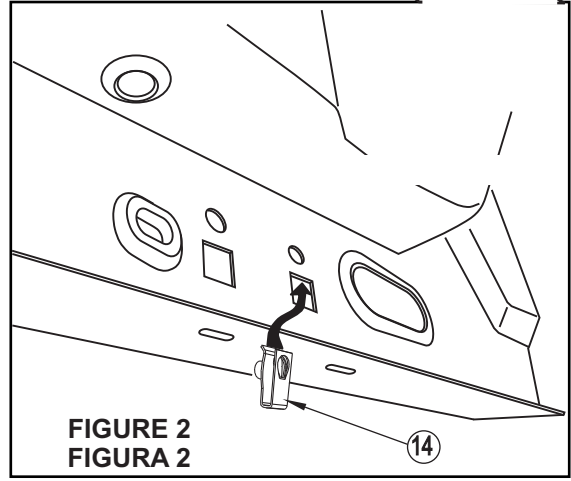
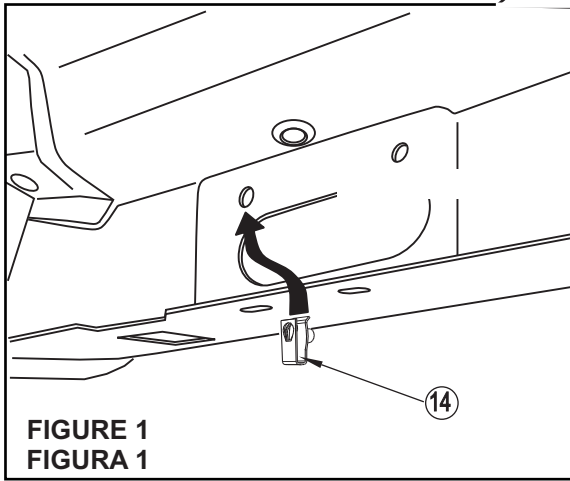
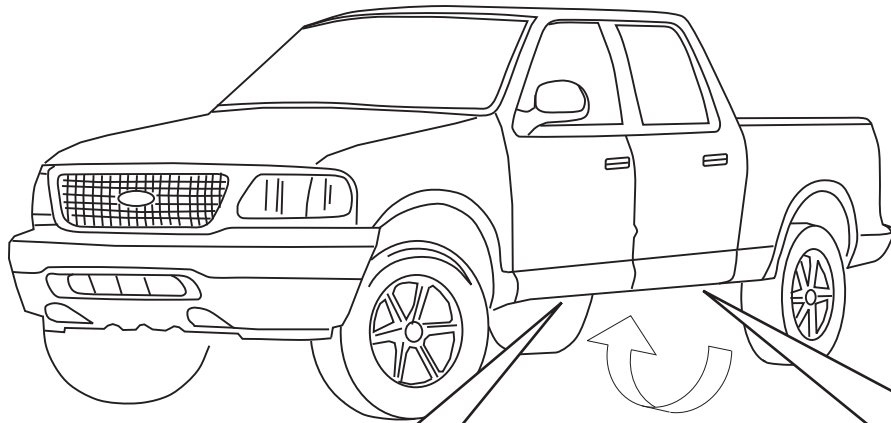

**AUTOMOTIVE PRODUCTS, INC.**

Westin Automotive Products, Inc.  
5200 N. Irwindale Ave. Suite 220  
Irwindale, Ca. 91706

Thank You for choosing Westin products  
For additional installation assistance please call  
Customer service (800) 793- 7846 or (507) 375-3559