



Westin

SIGNATURE OF QUALITY

AUTOMOTIVE PRODUCTS, INC.

INSTRUCTIONS-INSTRUCCIONES-CONSIGNES

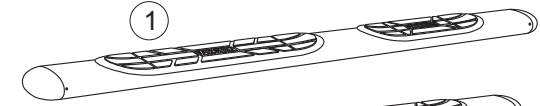
APPLICATION: 2005-11 NISSAN FRONTIER EXTENDED CAB, CREW CAB
2005-11 NISSAN XTERRA/PATHFINDER
APLICACIÓN: NISSAN FRONTIER CABINA EXTENDIDA, DOBLE CABINA, MOD. 2005-11
NISSAN XTERRA/PATHFINDER, MOD. 2005-11
APPLICATION: NISSAN FRONTIER CABINE ET ALLONGEE, CABINE DOUBLE, 2005-11
NISSAN XTERRA/PATHFINDER, 2005-11

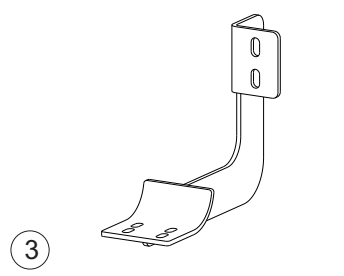
MOUNT KIT EQUIPO DE MONTAJE TROUSSE DE MONTAGE 22-1525 FRONTIER EXT. CAB/XTERRA 22-0060, 22-0065, 22-5060, 22-5065 PATHFINDER 22-0050, 22-0055, 22-5050, 22-5055 FRONTIER CREW CAB 22-0020, 22-0025, 22-5020, 22-5025	 	
--	--	---

ITEM	QTY	CONTENTS - CONTENIDO - CONTENU	TOOLS - HERRAMIENTA - OUTILS
1,2 3 4 5 6 7	2 6 12 6 24 24	OVAL TUBE, PASSENGER (1) AND DRIVER (2) (PURCHASED SEPARATELY) MOUNT BRACKET M8-1.25 FLANGE NUT M6 BOLT PLATES (INCLUDED WITH STEP TUBES) M6 FLAT WASHERS (INCLUDED WITH STEP TUBES) M6 LOCK NUTS (INCLUDED WITH STEP TUBES)	7/16" SOCKET 7/16" WRENCH 10MM SOCKET 10MM WRENCH RATCHET TORQUE WRENCH
1,2 3 4 5 6 7	2 6 12 6 24 24	ESTRIBOS,ACOMPAÑANTE (1) Y CONDUCTOR (2) (SE COMPRA SEPARADO) PIEZAS DE SUJECIÓN TUERCA A PRESIÓN CON BRIDA DE M8-1.25 TORNILLO M6 PLACAS (INCLUIDO CON TUBOS STEP) M6 ARANDELAS PLANAS (INCLUIDO CON TUBOS DE PASO) LAS TUERCAS M6 (INCLUIDO CON TUBOS DE PASO)	DADO DE 7/16" LLAVE DE TUERCAS DE 7/16" DADO DE 10MM LLAVE DE TUERCAS DE 10MM MANERAL LLAVE DE TORQUE
1,2 3 4 5 6 7	2 6 12 6 24 24	MARCHE-PIEDS, PASSAGER (1) ET CONDUCTEUR (2) (ACHETE SEPAREMENT) SUPPORTS ECROU FREINE A EMBASE DE M8-1.25 BOULON M6 PLAQUES (INCLUS AVEC TUBES STEP) M6 RONDELLES PLATES (INCLUS AVEC TUBES STEP) NUTS M6 LOCK (INCLUS AVEC TUBES STEP)	DOUILLE 7/16PO CLEF 7/16 PO DOUILLE 10MM CLEF 10MM CLIQUET CLEF DE COUPLE

- STEP 1.** Remove contents from box and check for damage. Verify all parts are present. Read instructions completely before beginning.
- STEP 2.** Install brackets as shown. Hand tighten. SEE FIGURE 1.
- STEP 3.** Attach step bars to the mounting brackets using the M6 hardware included with the step bars. SEE FIGURES 2,3, AND 4
- STEP 4.** Make sure step bar and brackets are properly aligned with vehicle and tighten fasteners. Recommended torque values are 22 FT.LBS. for 8MM fasteners and 7 FT. LBS for M6 fasteners.
- STEP 5.** Repeat for passenger side.

FINISH PROTECTION

Westin products have a high quality finish that must be cared for like any other exposed finish on the vehicle. Protect the finish with a non-abrasive automotive wax, (e.g. Pure Carnauba) on a regular basis. The use of any soap, polish or wax that contains an abrasive is detrimental, as the compounds scratch the finish and open it

- PASO 1.** Retire el contenido de la caja y verifique que ninguna pieza se haya dañado. Verifique que no falte ninguna pieza. Lea las instrucciones completamente antes de comenzar.
- PASO 2.** Instale los soportes como se muestra. Apriete con la mano. VEA LA FIGURA 1.
- PASO 3.** ADJUNTAR BARRAS DE PASO PARA LOS SOPORTES DE MONTAJE UTILIZANDO EL HARDWARE M6 INCLUIDOS EN LAS BARRAS DE PASO. VE LA FIGURA 2,3, Y 4
- PASO 4.** Asegúrese de que el estribo y los soportes estén alineados correctamente y que los sujetadores estén apretados. Los valores de torque recomendados son 22 libras-pies para a la tornillería de 8mm et 7 libras-pies a la tornillería de M6.
- PASO 5.** Repita el proceso de instalación para el lado del acompañante.

WO:

75-0669 REVISION C 4/15/11

PROTECCIÓN DEL ACABADO

Los productos Westin tienen un acabado de alta calidad que requiere del mismo cuidado que cualquier otro acabado expuesto del vehículo. Proteja el acabado con una cera no abrasiva para automóviles (por ejemplo, Pure Carnauba) regularmente. El uso de cualquier jabón, pulidor o cera que contenga un abrasivo es nocivo,

- ETAPE 1. Enlevez le contenu de la boîte et vérifiez pour tout dommage. Vérifiez que toutes les pièces y sont. Lisez les instructions complètement avant de commencer.
- ETAPE 2. Installez les supports tel que montré. Serrez à main. VOIR FIGURE 1.
- ETAPE 3. **FIXEZ LES BARRES ÉTAPE POUR LES SUPPORTS DE MONTAGE EN UTILISANT LE MATÉRIEL FOURNI AVEC LE M6 BARS ÉTAPE. VOIR FIGURE 2,3, ET 4**
- ETAPE 4. Assurez-vous que le marchepied et les supports sont correctement alignés et ensuite serrez les attaches. Les valeurs de couple recommandées sont de 22 pieds livres pour les attaches de 8mm et 7 pieds livres pour les attaches de M6 po.
- ETAPE 5. Répétez le montage au côté passager.

PROTECCION DE LA FINISSION

Los productos Westin ont une finition de haute qualité qui requiert des soins, comme toute autre finition du véhicule exposée aux éléments. Protégez la finition à l'aide d'une cire non-abrasive (par exemple, Pure Carnauba) de façon régulière. L'usage de tout savon, pâte à polir ou cire contenant un abrasif est nuisible, puisque

