

Westin

SIGNATURE OF QUALITY



AUTOMOTIVE PRODUCTS, INC.

INSTRUCTIONS-INSTRUCCIONES-CONSIGNES

APPLICATION: 2005-08 DODGE DAKOTA QUAD CAB

APLICACIÓN: DODGE DAKOTA CABINA DOBLE, MOD. 2003-08

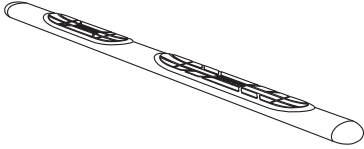
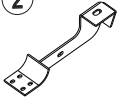
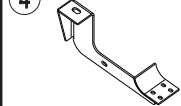
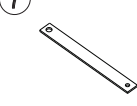
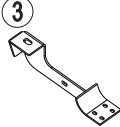
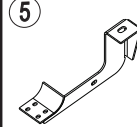
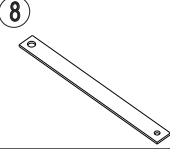
APPLICATION: DODGE DAKOTA CABINE DOUBLE, 2005-08

MOUNT KIT EQUIPO DE MONTAJE TROUSSE DE MONTAGE 22-1545	 1 (2X)	2 	4 	7 		
CHROME/CROMADO/CHROME 22-0030, 22-5030		3 	5 	8 	6 	
BLACK/NEGRO/NOIR 22-0035, 22-5035						

ITEM	QTY	CONTENTS - CONTENIDO - CONTENU	TOOLS - HERRAMIENTA - OUTILS
1	2	STEP BAR (PURCHASED SEPARATELY)	3/4" SOCKET
2,3	4	FRONT/CENTER BRACKET, PASSENGER (2) AND DRIVER (3)	9/16" SOCKET
4,5	2	REAR BRACKET, PASSENGER (4) AND DRIVER (5)	7/16" SOCKET
6	2	SPACER TUBE	18MM SOCKET
7	2	FRONT SUPPORT BRACE	9/16" WRENCH
8	2	REAR SUPPORT BRACE	DRILL MOTOR
9	4	3/8-16 X 1.25" HEX HEAD BOLT	RATCHET
10	8	3/8" FLAT WASHER	SOCKET DRIVER
11	4	3/8" LOCK WASHER	TORQUE WRENCH
12	4	3/8-16 HEX NUT	SOCKET DRIVER
13	2	M12-1.75 X 130MM HEX HEAD BOLT	
14	4	M12-1.75 X 110MM HEX HEAD BOLT	
15	4	1/4-20 X 1.00" SELF DRILLING SCREW	
16	4	M6 BOLT PLATES (INCLUDED WITH STEP TUBES)	
17	16	M6 FLAT WASHERS (INCLUDED WITH STEP TUBES)	
18	16	M6 LOCK NUTS (INCLUDED WITH STEP TUBES)	
19	6	1/2" FLAT WASHER	
1	2	ESTRIBOS, (SE COMPRA SEPARADO)	DADO DE 3/4"
2,3	4	PIEZAS DE SUJECIÓN DELANTERAS/CENTRAL, LADO DEL ACOMPAÑANTE (2) Y CONDUCTOR (3)	DADO DE 9/16"
4,5	2	PIEZAS DE SUJECIÓN TRASERAS LADO DEL ACOMPAÑANTE (4) Y CONDUCTOR (5)	DADO DE 7/16"
6	2	TUBO SEPARADOR	DADO DE 18MM
7	2	PIEZA DE SUJECIÓN DEL SOPORTE DELANTERO	LLAVE DE TUERCAS DE 9/16"
8	2	PIEZA DE SUJECIÓN DEL SOPORTE TRASERAS	TALADRO ELÉCTRICO
9	4	PERNOS CON CABEZA HEXAGONAL DE 3/8-16 X 1,25"	MANERAL
10	8	ARANDELAS PLANAS DE 3/8"	LLAVE DE TORQUE
11	4	ARANDELAS DE PRESIÓN DE 3/8"	LLAVE DE DADO
12	4	TUERCAS HEXAGONALES DE 3/8-16	
13	2	PERNOS CON CABEZA HEXAGONAL DE M12-1.75 X 130MM	
14	4	PERNOS CON CABEZA HEXAGONAL DE M12-1.75 X 110MM	
15	4	PERNOS AUTOROSCANTES DE 1/4-20 X 1,00"	
16	4	TORNILLO M6 PLACAS (INCLUIDO CON TUBOS STEP)	
17	16	M6 ARANDELAS PLANAS (INCLUIDO CON TUBOS DE PASO)	
18	16	LAS TUERCAS M6 (INCLUIDO CON TUBOS DE PASO)	
19	6	ARANDELAS PLANAS DE 3/8"	
1	2	MARCHE-PIEDS, (ACHETE SEPARMENT)	DOUILLE 3/4 PO
2,3	4	SUPPORTS AVANT/CENTRAL, PASSAGER (2) ET CONDUCTEUR (3)	DOUILLE 9/16 PO
4,5	2	SUPPORTS ARRIERE, PASSAGER (4) ET CONDUCTEUR (5)	DOUILLE 7/16 PO
6	2	TUBE D'ESPACEMENT	DOUILLE 18MM
7	2	RENFORT DE SUPPORT AVANT	CLE 9/16 PO
8	2	RENFORT DE SUPPORT ARRIERE	PERCEUSE ELECTRIQUE
9	4	BOULONS A TETE HEXAGONALE 3/8-16 X 1,25 PO	CLIQUET
10	8	RONDELLES PLATES 3/8 PO	CLE A CANON
11	4	RONDELLES A FREIN 3/8 PO	CLE DE COUPLE
12	4	ÉCROUS HEXAGONAUX 3/8-16	
13	2	BOULONS A TETE HEXAGONALE DE M12-1.75 X 130MM	
14	4	BOULONS A TETE HEXAGONALE DE M12-1.75 X 110MM	
15	4	VIS AUTO-TARAUDEUSE 1/4-20 X 1,00 PO	
16	4	BOULON M6 PLAQUES (inclus avec TUBES STEP)	
17	16	M6 RONDELLES PLATES (inclus avec TUBES STEP)	
18	16	NUTS M6 LOCK (inclus avec TUBES STEP)	
19	6	RONDELLES PLATES 1/2 PO	

WO:

75-0670 REVISION B 11/10/10

- STEP 1. Remove contents from box and check for damage. Verify all parts are present. Read instructions completely before beginning.
- STEP 2. Remove existing body mount bolts.
- STEP 3. Install brackets as shown. Hand tighten. **SEE FIGURES 1, 2, 3, AND 4.**
- STEP 4. Install support braces as shown. Hand tighten. **SEE FIGURES 1, 2, AND 4.**
- STEP 5. Using a drill motor with socket driver, attach support straps to vehicle body as shown. **SEE FIGURES 2 AND 4.**
- STEP 6. Attach step bars to the mounting brackets using the M6 hardware included with the step bars.
- STEP 7. Make sure step bar and brackets are properly aligned with vehicle and tighten fasteners. Recommended torque values are 79 FT.LBS. for 12mm fasteners, 26 FT.LBS. for 3/8" fasteners, 7 FT. LBS for 1/4" fasteners.

FINISH PROTECTION

Westin products have a high quality finish that must be cared for like any other exposed finish on the vehicle. Protect the finish with a non-abrasive automotive wax, (e.g. Pure Carnauba) on a regular basis. The use of any soap, polish or wax that contains an abrasive is detrimental, as the compounds scratch the finish and open it to corrosion.

- PASO 1. Retire el contenido de la caja y verifique que ninguna pieza se haya dañado. Verifique que no falte ninguna pieza. Lea las instrucciones completamente antes de comenzar.
- PASO 2. Retire los pernos de montaje de la carrocería existentes.
- PASO 3. Instale los soportes como se muestra. Apriete con la mano. **VEA LA FIGURAS 1, 2, 3, Y 4.**
- PASO 4. Instale pieza de sujeción del soportes como se muestra. Apriete con la mano. **VEA LA FIGURAS 1, 2, Y 4.**
- PASO 5. Con un taladro eléctrico con llave de dado, ajuste la abrazadera trasera a la carrocería del vehículo como se muestra. **VEA LA FIGURA 2 Y 4.**
- PASO 6. **ADJUNTAR BARRAS DE PASO PARA LOS SOPORTES DE MONTAJE UTILIZANDO EL HARDWARE M6 INCLUIDOS EN LAS BARRAS DE PASO.**
- PASO 7. Asegúrese de que el estribo y los soportes estén alineados correctamente con el vehículo y que los sujetadores estén apretados. Torque recomendado: 79 libras-pie para los sujetadores de 12mm, 26 libras-pie para los sujetadores de 3/8" y 7 libras-pie para los sujetadores de 1/4".

PROTECCIÓN DEL ACABADO

Los productos Westin tienen un acabado de alta calidad que requiere del mismo cuidado que cualquier otro acabado expuesto del vehículo. Proteja el acabado con una cera no abrasiva para automóviles (por ejemplo, Pure Carnauba) regularmente. El uso de cualquier jabón, pulidor o cera que contenga un abrasivo es nocivo, dado que los componentes rayan el acabado y lo exponen a la corrosión.

- ETAPE 1. Enlevez le contenu de la boîte et vérifiez pour tout dommage. Vérifiez que toutes les pièces y sont. Lisez les instructions complètement avant de commencer.
- ETAPE 2. Enlevez les boulons de carrosserie existants.
- ETAPE 3. Installez les supports tel qu'illustré. Serrez à main. **VOIR FIGURES 1, 2, 3, ET 4.**
- ETAPE 4. Installez les renfort de supports tel qu'illustré. Serrez à main. **VOIR FIGURES 1, 2, ET 4.**
- ETAPE 5. Avec la clé à canon et la perceuse, montez la courroie arrière à la carrosserie tel qu'illustré. **VOIR FIGURES 2 ET 4.**
- ETAPE 6. **FIXEZ LES BARRES ÉTAPE POUR LES SUPPORTS DE MONTAGE EN UTILISANT LE MATÉRIEL FOURNI AVEC LE M6 BARS ÉTAPE.**
- ETAPE 7. Assurez-vous que le marchepied et les supports sont correctement alignés sur le véhicule et ensuite serrez les attaches. Les valeurs de couple recommandées sont de 79 piécs livres pour les attaches de 12mm, 26 piécs livres pour les boulons de 3/8 po. et 7 piécs livres pour les attaches de 1/4 po.

PROTECTION DE LA FINITION

Les produits Westin ont une finition de haute qualité qui requiert des soins, comme toute autre finition du véhicule exposée aux éléments. Protégez la finition à l'aide d'une cire non-abrasive (par exemple, Pure Carnauba) de façon régulière. L'usage de tout savon, pâte à polir ou cire contenant un abrasif est nuisible, puisque les composantes strient la finition et la laissent vulnérable à la corrosion.

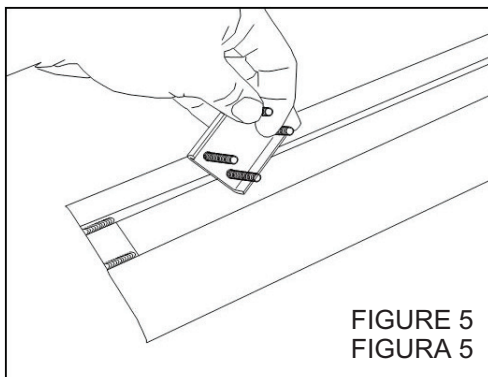
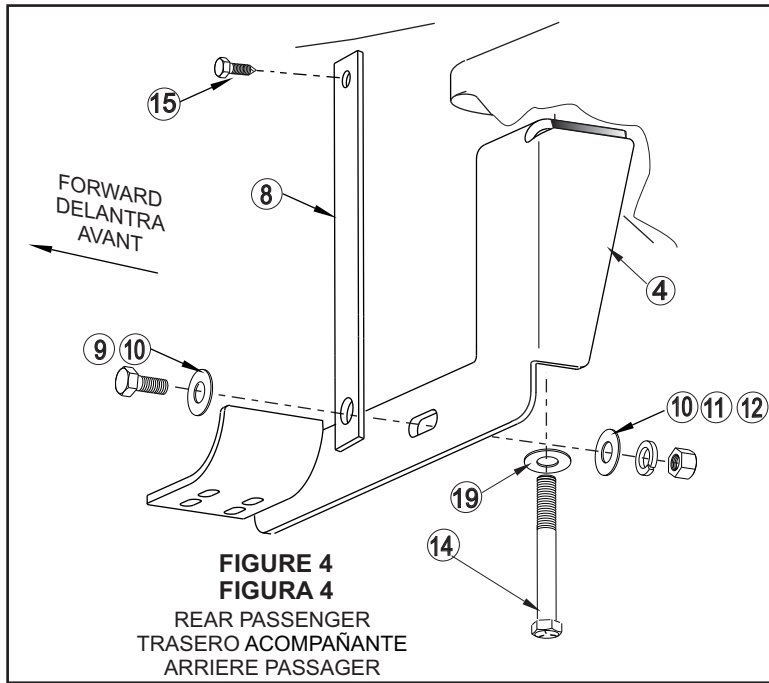
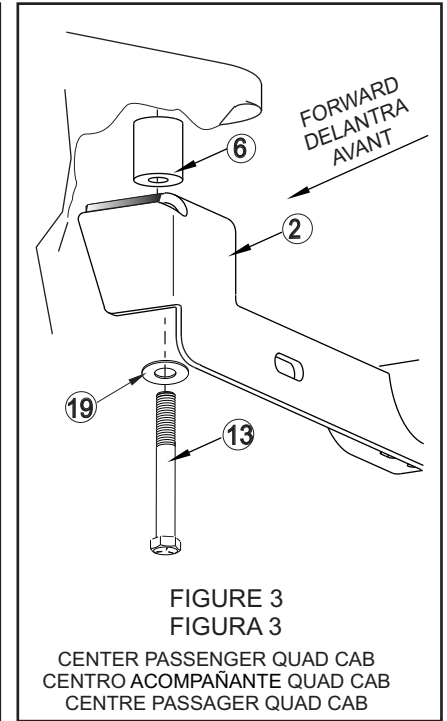
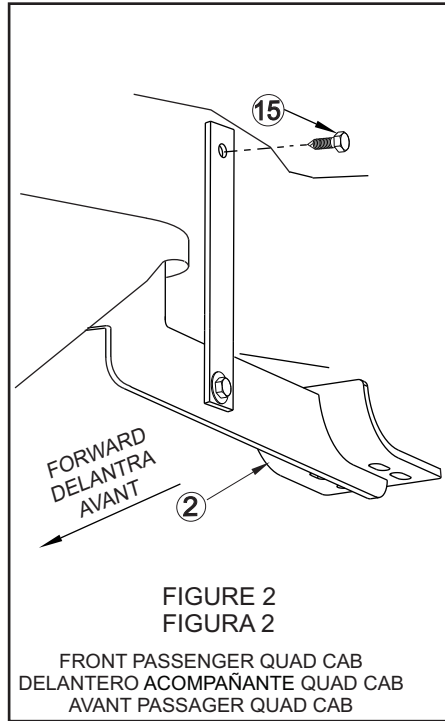
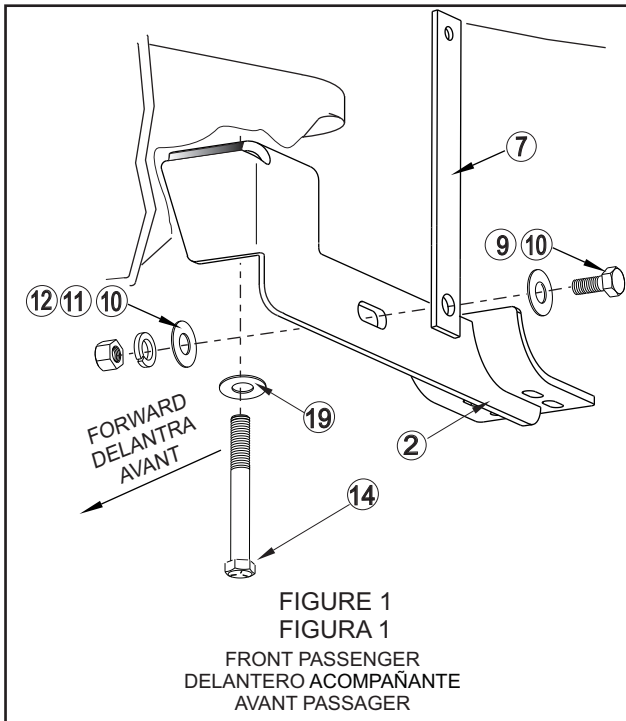

FIGURE 5
FIGURA 5

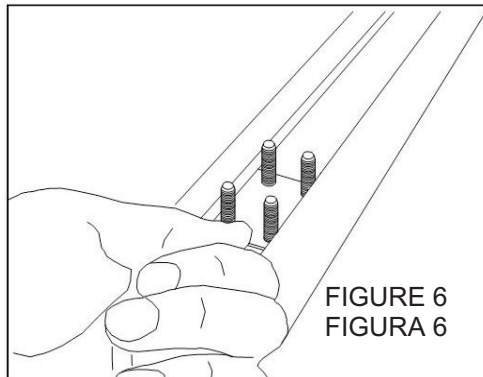

FIGURE 6
FIGURA 6

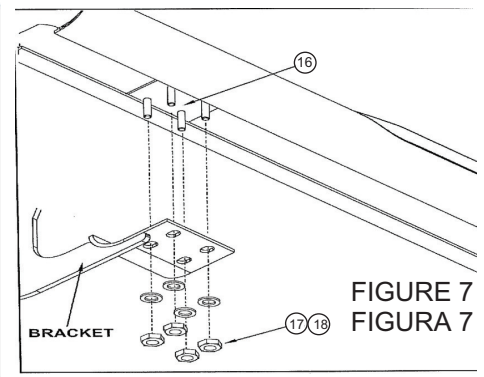

FIGURE 7
FIGURA 7