



SIGNATURE OF QUALITY

AUTOMOTIVE PRODUCTS, INC.

INSTRUCTIONS-INSTRUCCIONES-CONSIGNES

APPLICATION: 2009 FORD F-150 SUPER CREW

APLICACIÓN: FORD F-150 SUPER CREW MOD. 2009

APPLICATION: 2009 FORD F-150 SUPER CREW

STEP BAR ASSEMBLIES
ENSAMBLES DE ESTRIBOS
MONTAGES DE MARCHE-PIEDS

25-3520
25-3525

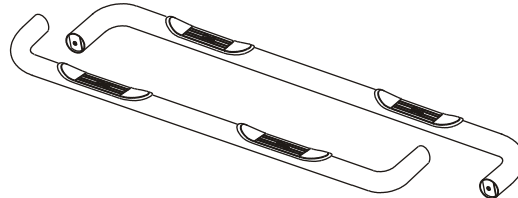

①/②

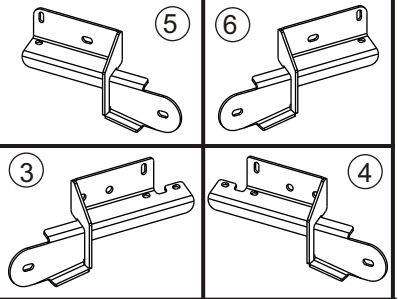

ITEM	QTY	CONTENTS - CONTENIDO - CONTENU	TOOLS - HERRAMIENTAS - OUTILS
1,2 3,4 5,6 7 8 9 10 11 12 13 14 15 16 17	2 2 2 4 4 8 8 4 10 16 10 6 4 4	STEP BAR, PASSENGER (1) AND DRIVER (2) FRONT BRACKET, PASSENGER (3) AND DRIVER (4) REAR BRACKET, PASSENGER (5) AND DRIVER (6) 1/2-13 BOLT PLATE 1/2-13 X 1.75" HEX HEAD BOLT 1/2" FLAT WASHER 1/2" LOCK WASHER 1/2-13 HEX NUT 5/16-18 X 1.00" HEX HEAD BOLT 5/16" USS FLAT WASHER 5/16" LOCK WASHER 5/16-18 HEX NUT 5/16-18 NUT-CLIP PLASTIC WASHER	3/4" SOCKET RATCHET TORQUE WRENCH 1/2" WRENCH 1/2" SOCKET
1,2 3,4 5,6 7 8 9 10 11 12 13 14 15 16 17	2 2 2 4 4 8 8 4 10 16 10 6 4 4	ESTRIBOS, LADO DEL ACOMPAÑANTE (1) Y EL CONDUCTOR (2) SOPORTE DELANTERAS, LADO DEL ACOMPAÑANTE (3) Y EL CONDUCTOR (4) SOPORTE TRASERAS, LADO DEL ACOMPAÑANTE (5) Y EL CONDUCTOR (6) PLACAS DE PERNOS DE 1/2-13 PERNOS CON CABEZA HEXAGONAL DE 1/2-13 X 1,75" ARANDELAS PLANAS DE 1/2" ARANDELAS DE PRESIÓN DE 1/2" TUERCAS HEXAGONALES DE 1/2 -13 PERNOS CON CABEZA HEXAGONAL DE 5/16-18 X 1,00" ARANDELAS PLANAS DE USS 5/16" ARANDELAS DE PRESIÓN DE 5/16" TUERCAS HEXAGONALES DE 5/16- 18 ABRAZADERAS DE 5/16-18 ARANDELA DE PLÁSTICO	DADO DE 3/4" MANERAL LLAVE DE TORQUE LLAVE DE TUERCAS DE 1/2" DADO DE 1/2"
1,2 3,4 5,6 7 8 9 10 11 12 13 14 15 16 17	2 2 2 4 4 8 8 4 10 16 10 6 4 4	MARCHE-PIEDS, CÔTÉ PASSAGER (1) ET CÔTÉ CONDUCTEUR (2) SUPPORT AVANT, CÔTÉ PASSAGER (3) ET CÔTÉ CONDUCTEUR (4) SUPPORT ARRIÈRE, CÔTÉ PASSAGER (5) ET CÔTÉ CONDUCTEUR (6) 1/2-13 PLAQUETTE DE BOULON BOULON A TÊTE HEXAGONALE DE 1/2-13 X 1,75 PO RONDELLE PLATE 1/2 PO RONDELLE A FREIN DE 1/2 PO ÉCROUS HEXAGONAUX 1/2-13 BOULON A TÊTE HEXAGONALE DE 5/16-18 X 1,00 PO RONDELLE PLATE DE USS 5/16 PO RONDELLE A FREIN DE 5/16 PO ÉCROUS HEXAGONAUX 5/16-18 ECROUS "U" EXTRUDES RONDELLE DE PLASTIQUE	DOUILLE 3/4" CLEF DE COUPLE CLIQUET CLEF 1/2" DOUILLE 1/2"

- STEP 1. Remove contents from box and check for damage. Verify all parts are present. Read instructions completely before beginning.
- STEP 2. Remove black tape and large rubber grommets over mounting holes located on the inside face of rocker panel.
- STEP 3. Install extruded "u" nuts into mounting holes. **SEE FIGURE 1.**
- STEP 4. Install bolt plates as shown. **SEE FIGURES 2 AND 3. NOTE:** Attach plastic washer to bolt plate prior to inserting in rocker panel. This will keep bolt plate from falling in.
- STEP 5. Attach front and rear brackets. Hand tighten. **SEE FIGURE 3.**
- STEP 6. Attach step bar as shown. **SEE FIGURE 3.**
- STEP 7. Make sure step bar and brackets are properly aligned and tighten all fasteners. Recommended torque values are 64 FT. LBS. for 1/2" fasteners and 19 FT.LBS for 5/16" fasteners.

FINISH PROTECTION

Westin products have a high quality finish that must be cared for like any other exposed finish on the vehicle. Protect the finish with a non-abrasive automotive wax, (e.g. Pure Carnauba) on a regular basis. The use of any soap, polish or wax that contains an abrasive is detrimental, as the compounds scratch the finish and open it to corrosion.

- PASO 1. Retire el contenido de la caja y verifique que ninguna pieza se haya dañado. Verifique que no falte ninguna pieza. Lea las instrucciones completamente antes de comenzar.
- PASO 2. Retire la cinta negra y los tapones grandes de hule para drenaje de los agujeros de montaje ubicados en la superficie interna del panel bajo la puerta.
- PASO 3. Instale las tuercas a presión en "u" en los agujeros de montaje. **VEA LA FIGURA 1.**
- PASO 4. Instale la placa de pernos como se muestra. **VEA LAS FIGURAS 2 Y 3. NOTA:** Instale la arandela de plástico en la placa de pernos antes de insertarla en el panel bajo la puerta. Esto evitará que la placa se caiga.
- PASO 5. Instale los soportes delanteros y traseros como se muestra. Apriete con la mano. **VEA LAS FIGURA 3.**
- PASO 6. Instale el estribo como se muestra. **VEA LAS FIGURA 3.**
- PASO 7. Asegúrese de que el estribo y los soportes estén alineados correctamente y que los sujetadores estén apretados. Los valores de torque recomendados son 64 libras-pies para los sujetadores de 1/2" y 19 libras-pies a los sujetadores de 5/16".

PROTECCIÓN DEL ACABADO

Los productos Westin tienen un acabado de alta calidad que requiere del mismo cuidado que cualquier otro acabado expuesto del vehículo. Proteja el acabado con una cera no abrasiva para automóviles (por ejemplo, Pure Carnauba) regularmente. El uso de cualquier jabón, pulidor o cera que contenga un abrasivo es nocivo, dado que los componentes rayan el acabado y lo exponen a la corrosión.

- ETAPE 1. Enlevez le contenu de la boîte et vérifiez pour tout dommage. Vérifiez que toutes les pièces y sont. Lisez complètement les instructions avant de commencer.
- ETAPE 2. Retirez le ruban adhésif noir et les grandes rondelles de caoutchouc des trous de fixation situés sur la face intérieure du bas de caisse.
- ETAPE 3. Fixez les écrous "u" extrudés dans les trous de fixation. **VOIR FIGURE 1.**
- ETAPE 4. Installez les plaquettes tel que montré. **VOIR FIGURES 2 ET 3. NOTA :** Fixez la rondelle de plastique à la plaquette de boulon avant de l'insérer dans l'enjoliveur. Cela empêche la plaquette de boulon de tomber.
- ETAPE 5. Installez les supports avant et arrière tel qu'illustré. Serrez à main. **VOIR FIGURE 3.**
- ETAPE 6. Fixez le marche-pieds tel qu'illustré. **VOIR FIGURE 3.**
- ETAPE 7. Assurez-vous que le marche-pied et les supports sont correctement alignés et ensuite serrez les attaches. Les valeurs de couple recommandées sont de 64 piecs livres pour les attaches de 1/2 po et 19 piecs livres pour les attaches de 5/16 po.

PROTECTION DE LA FINISSON

Les produits Westin ont une finition de haute qualité qui requiert des soins, comme toute autre finition du véhicule exposée aux éléments. Protégez la finition à l'aide d'une cire non-abrasive (par exemple, Pure Carnauba) de façon régulière. L'usage de tout savon, pâte à polir ou cire contenant un abrasif est nuisible, puisque les composantes strient la finition et la laissent vulnérable à la corrosion.

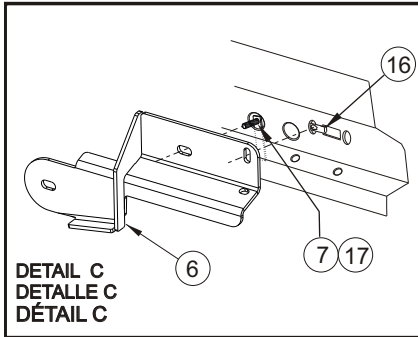
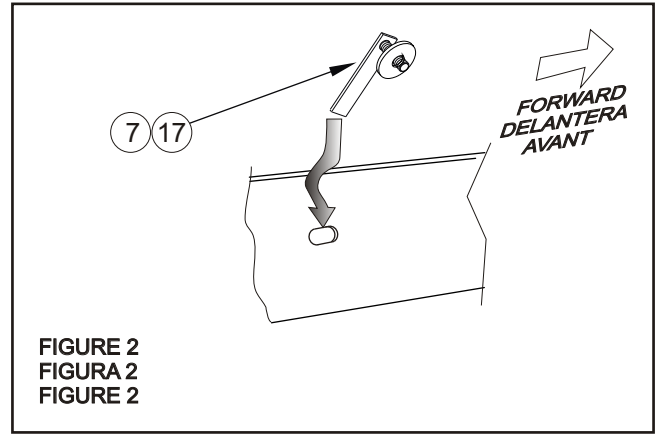
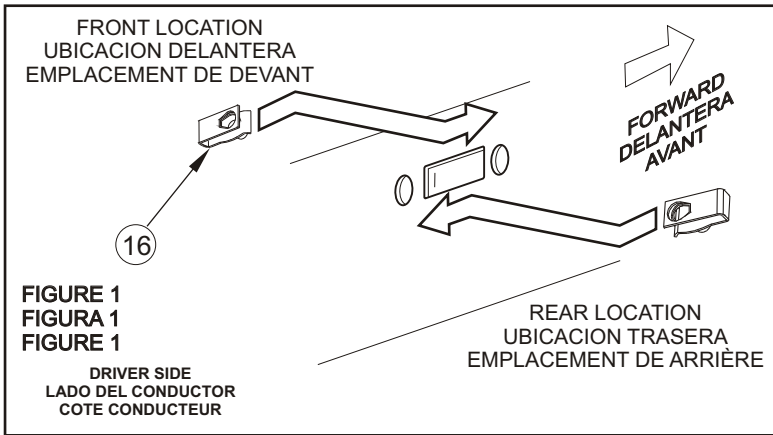
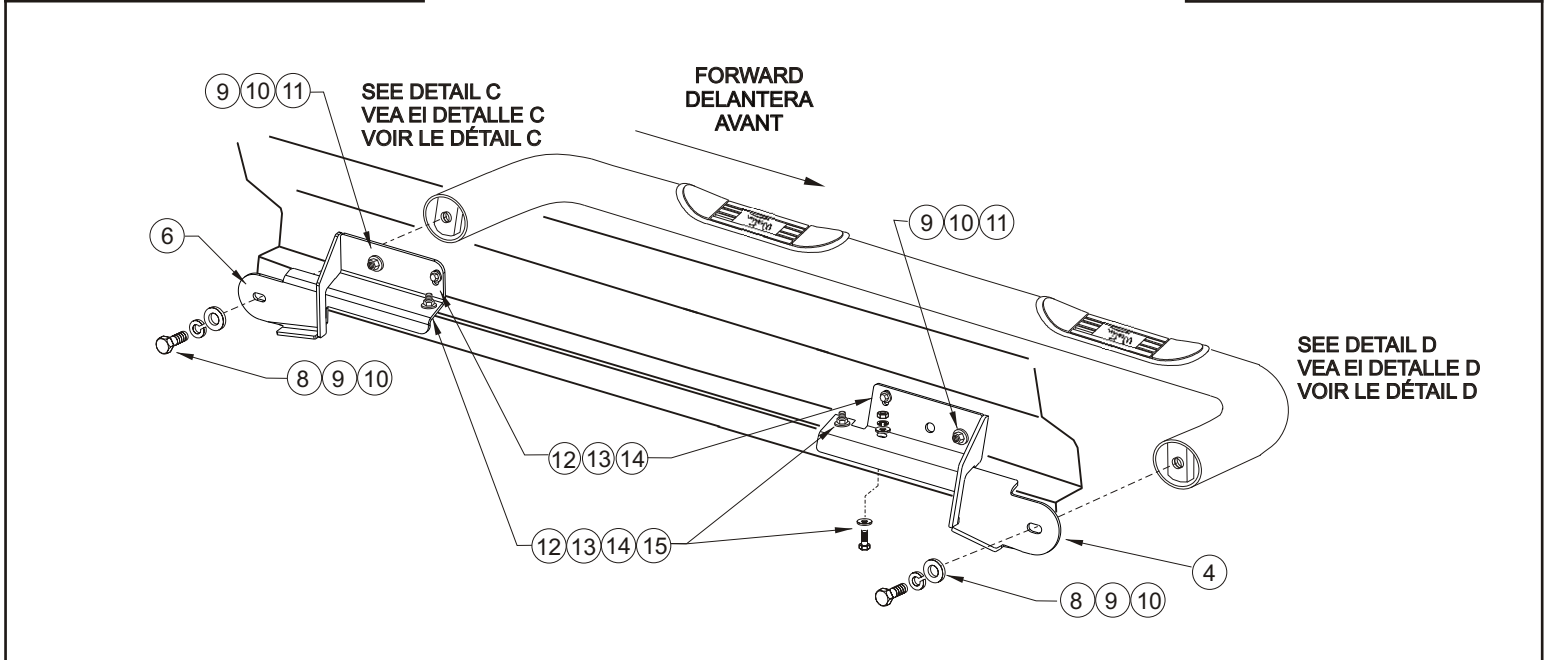
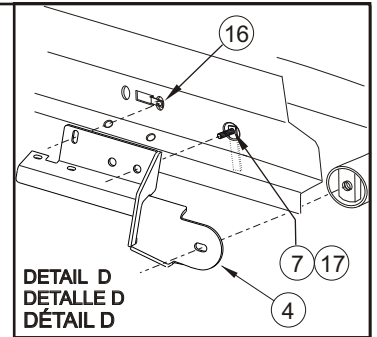

FIGURE 3 INSTALLATION VIEW OF DRIVER SIDE SHOWN,
PASSENGER SIDE OPPOSITE

FIGURA 3 VISTA DE LA INSTALACIÓN DEL LADO DEL CONDUCTOR
OPUESTO AL LADO DEL ACOMPAÑANTE

FIGURE 3 ILLUSTRE: COTE CONDUCTEUR,
EN FACE: COTE PASSAGER



Westin Automotive Products, Inc.
5200 N. Irwindale Ave. Suite 220
Irwindale, Ca. 91706

Thank You for choosing Westin products
For additional installation assistance please call
Customer service (800) 793- 7846 or (507) 375-3559