

Westin

SIGNATURE OF QUALITY

AUTOMOTIVE PRODUCTS, INC.

INSTRUCTIONS-INSTRUCCIONES-CONSIGNES

APPLICATION: 1992-98 JEEP GRAND CHEROKEE

APLICACIÓN: JEEP GRAND CHEROKEE, MOD. 1992-1998

APPLICATION: JEEP GRAND CHEROKEE 1992-98

SAFARI BAR ASSEMBLY
BARRA PARA PARRILLA SAFARI
MONTAGE DE LA BARRE PARE-
CHOCS SAFARI
30-0010 30-0015
MOUNT KIT
EQUIPO DE MONTAJE
JEU DE MONTAGE
30-1035

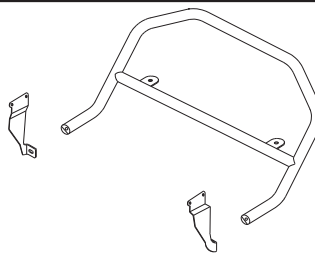

ITEM	QTY	CONTENTS - CONTENIDO - CONTENU	TOOLS - HERRAMIENTA - OUTILS
1	1	SAFARI BAR ASSEMBLY (PURCHASED SEPARATELY)	3/4" SOCKET
2,3	2	BRACKET, PASSENGER (2) AND DRIVER (3)	3/4" WRENCH
4	2	ADAPTER BRACKET	9/16" SOCKET
5,6	2	NUT PLATE, PASSENGER (5) AND DRIVER (6)	13MM SOCKET
7	4	1/2-13 X 2.50" HEX HEAD BOLT	15MM SOCKET
8	2	1/2-13 X 2.00" HEX HEAD BOLT	18MM WRENCH
9	10	1/2" FLAT WASHER	RATCHET
10	6	1/2" LOCK WASHER	TORQUE WRENCH
11	4	1/2-13 HEX NUT	3" EXTENSION
12	4	3/8-16 X 1.00" HEX HEAD BOLT (NOT SHOWN)	
13	4	3/8" FLAT WASHER (NOT SHOWN)	
14	4	3/8" LOCK WASHER (NOT SHOWN)	
1	1	BARRA PARA PARRILLA SAFARI (SE COMPRA SEPARADO)	DADO DE 3/4"
2,3	2	SOPORTE, ACOMPAÑANTE (2) Y CONDUCTOR (3)	LLAVE DE TUERCAS DE 3/4"
4	2	SOPORTES DEL ADAPTADOR	DADO DE 9/16"
5,6	2	PLACAS DE TUERCAS, ACOMPAÑANTE (5) Y CONDUCTOR (6)	LLAVE DE TUERCAS DE 9/16"
7	4	PERNOS CON CABEZA HEXAGONAL DE 1/2-13 X 2,50"	DADO DE 13MM
8	2	PERNOS CON CABEZA HEXAGONAL DE 1/2-13 X 2,00"	DADO DE 15MM
9	10	ARANDELAS PLANAS SAE DE 1/2"	LLAVE DE TUERCAS DE 18MM
10	6	ARANDELAS DE PRESIÓN DE 1/2"	MANERAL
11	2	TUERCAS HEXAGONALES DE 1/2-13	LLAVE DE TORQUE
12	4	PERNOS CON CABEZA HEXAGONAL DE 3/8-16 X 1,50" (NO MOSTRADO)	EXTENSIÓN DE 3"
13	4	ARANDELAS PLANAS SAE DE 3/8" (NO MOSTRADO)	
14	4	ARANDELAS DE PRESIÓN DE 3/8" (NO MOSTRADO)	
1	1	MONTAGE DE LA BARRE PARE-CHOCS SAFARI (ACHETE SEPARÉMENT)	DOUILLE 3/4 PO
2,3	2	SUPPORTS, PASSAGER (2) ET CONDUCTEUR (3)	CLE 3/4 PO
4	2	SUPPORT D'ADAPTATEUR	DOUILLE 9/16 PO
5,6	2	PLATEAU-ECROU, PASSAGER (5) ET CONDUCTEUR (6)	CLE 9/16 PO
7	4	BOULON A TETE HEXAGONALE DE 1/2-13 X 2,50 PO	DOUILLE 13MM
8	2	BOULON A TETE HEXAGONALE DE 1/2-13 X 2,00 PO	DOUILLE 15MM
9	10	RONDELLE PLATE 1/2 PO	CLE 18MM
10	6	RONDELLE A FREIM DE 1/2 PO	CLIQUET
11	2	ECROU HEXAGONAL 1/2-13	CLE DE COUPLE
12	4	BOULON A TETE HEXAGONALE DE 3/8-16 X 1,50 PO (PAS MONTRE)	RALLONGE 3 PO
13	4	RONDELLE PLATE 3/8 PO (PAS MONTRE)	
14	4	RONDELLE A FREIM DE 3/8 PO (PAS MONTRE)	

STEP 1. Remove the contents from box and check for damage. Verify all parts are present. Read instructions completely before beginning.

NOTE: If your vehicle is equipped with factory tow hooks, remove them and leave their brackets in place before proceeding.

STEP 2. Remove horns on passenger side using 13mm socket.

STEP 3. **Vehicles without tow hooks:** Attach brackets using 3/8" fasteners and nut plates as shown. Leave loose. **SEE FIGURES 1-3. NOTE:** Bend nut plates to achieve proper alignment when placing inside frame. Nut

WO:

75-0199 REVISION C 11/21/07

- plates should line up with holes A and B in frame. **SEE FIGURE 2-3.** Proceed to Step 7.
- STEP 4. **Vehicles with Tow Hooks:** Attach adapter brackets using original fasteners. **SEE FIGURES 4-6.**
- STEP 5. Attach tow hooks as shown. **SEE FIGURE 6.** Straighten tow hooks.
- STEP 6. Attach Safari Bar using 1/2" fasteners as shown. **SEE FIGURE 3 AND 4.**
- STEP 7. Level and adjust Safari Bar as desired and tighten all fasteners. Recommended torque values are 32 Ft. Lbs. for 10mm fasteners, 64 Ft. Lbs. for 1/2" fasteners and 26 Ft. Lbs. for 3/8" fasteners.
- STEP 8. Replace horns.

FINISH PROTECTION

Westin products have a high quality finish that must be cared for like any other exposed finish on the vehicle. Protect the finish with a non-abrasive automotive wax, (e.g. Pure Carnauba) on a regular basis. The use of any soap, polish or wax that contains an abrasive is detrimental, as the compounds scratch the finish and open it to corrosion.

- PASO 1. Retire el contenido de la caja y verifique que ninguna pieza se haya dañado. Verifique que no falte ninguna pieza. Lea las instrucciones completamente antes de comenzar.
NOTA: Si su vehículo está equipado con ganchos de remolque de fábrica, retírelos y deje los soportes de éstos en el lugar antes de continuar.
- PASO 2. Retire las uñas del lado del acompañante con el dado de 13 mm.
- PASO 3. **Para vehículos sin ganchos de remolque:** Instale los soportes con los sujetadores de 3/8" y las placas de tuercas como se muestra. No apriete. **VEA LAS FIGURAS 1 a 3.** **NOTA:** Manipule las placas de tuercas para lograr la alineación adecuada al colocarlas dentro de la carrocería. Las placas de tuercas deben estar alineadas con los agujeros A y B de la carrocería. **VEA LAS FIGURAS 2 a 3.** Continúe con el paso 7.
- PASO 4. **Para vehículos con ganchos de remolque:** Instale los soportes del adaptador usando los sujetadores originales. **VEA LAS FIGURAS 4 a 6.**
- PASO 5. Instale los ganchos de remolque como se muestra. **VEA LA FIGURA 6.** Alinee los ganchos de remolque.
- PASO 6. Coloque la parrilla delantera Safari con los sujetadores de 1/2" como se muestra.
VEA LAS FIGURAS 3 Y 4.
- PASO 7. Nivele y ajuste la parrilla delantera como desee y luego apriete todos los sujetadores. Los valores recomendados del momento un torque son 32 libras-pies a los sujetadores de 10 mm, 64 libras-pies a los sujetadores de 1/2" y 26 libras-pies a los sujetadores de 3/8".
- PASO 8. Vuelva a colocar las uñas.

PROTECCIÓN DEL ACABADO

Los productos Westin tienen un acabado de alta calidad que requiere del mismo cuidado que cualquier otro acabado expuesto del vehículo. Proteja el acabado con una cera no abrasiva para automóviles (por ejemplo, Pure Carnauba) regularmente. El uso de cualquier jabón, pulidor o cera que contenga un abrasivo es nocivo, dado que los componentes rayan el acabado y lo exponen a la corrosión.

- ETAPE 1. Enlevez le contenu de la boîte et vérifiez pour tout dommage. Vérifiez que toutes les pièces y sont. Lisez complètement les instructions avant de commencer.
NOTA : Si votre véhicule est muni de crochets de dépannage montés en usine, retirez-les et laissez leurs supports en place avant de continuer.
- ETAPE 2. Retirez les cornes du côté passager à l'aide de la douille 13mm.
- ETAPE 3. Véhicules sans crochets de dépannage : Fixez les supports à l'aide des plateaux-écrous et des attaches 3/8 po tel qu'illustré. Ne pas serrer. **VOIR FIGURES 1-3.** **NOTA:** Pliez les plateaux-écrous pour obtenir l'alignement désiré en les plaçant dans le châssis. Les plateaux-écrous doivent s'aligner avec les trous A et B du châssis. **VOIR FIGURE 2-3.** Passez à Étape 7.
- ETAPE 4. Véhicules avec crochets de dépannage : Fixez les supports adaptateurs à l'aide des attaches originaux. **VOIR FIGURES 4-6.**
- ETAPE 5. Fixez les crochets de dépannage tel qu'illustré. **VOIR FIGURE 6.** Redressez les crochets de dépannage.
- ETAPE 6. Fixer la barre pare-choc safari à l'aide des attaches 1/2 po tel qu'illustré. **VOIR FIGURES 3 ET 4.**
- ETAPE 7. Nivelez et ajustez la barre Safari tel que désiré et serrez toutes les attaches. Les valeurs de couple recommandées sont de 32 pieds-livres pour les attaches de 10mm, 64 pieds-livres pour les attaches de 1/2 etpo 26 pieds-livres pour les attaches de 3/8 po.
- ETAPE 8. Remplacez les cornes.

PROTECTION DE LA FINISSON

Les produits Westin ont une finition de haute qualité qui requiert des soins, comme toute autre finition du véhicule exposée aux éléments. Protégez la finition à l'aide d'une cire non-abrasive (par exemple, Pure Carnauba) de façon régulière. L'usage de tout savon, pâte à polir ou cire contenant un abrasif est nuisible, puisque les composantes strient la finition et la laissent vulnérable à la corrosion.

FIGURE 1 FIGURA 1 FIGURE 1

FRONT VIEW
VISTA LATERAL
VUE LATÉRALE

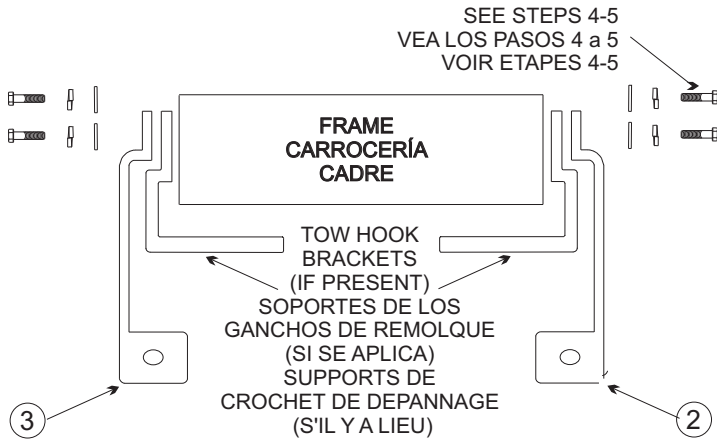

FIGURE 2 FIGURE 2 FIGURE 2

SIDE VIEW VISTA LATERAL VUE LATÉRALE
DRIVER SIDE LADO DEL CONDUCTOR CÔTE CONDUCTEUR

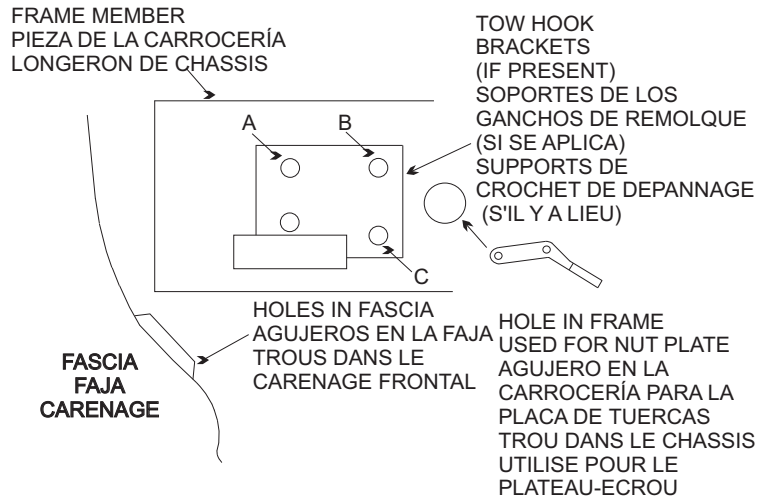

FIGURE 3 FIGURE 3 FIGURE 3

SIDE VIEW VISTA LATERAL VUE LATÉRALE
DRIVER SIDE LADO DEL CONDUCTOR CÔTE CONDUCTEUR

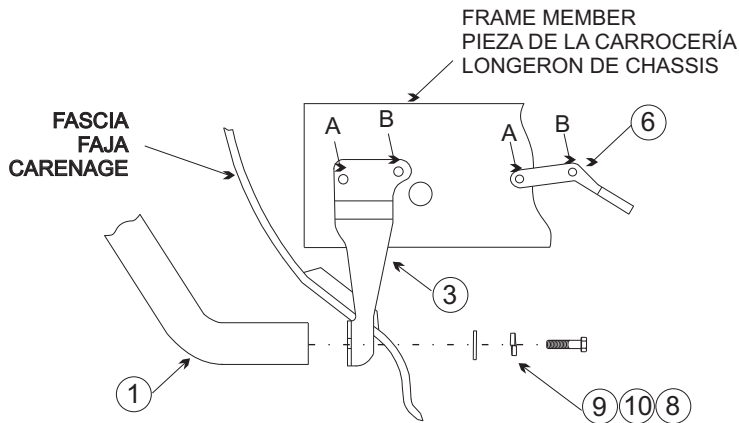

FIGURE 4 FIGURA 4 FIGURE 4

TOP VIEW VISTA SUPERIOR VUE DU HAUT

SAFARI BAR ASSEMBLY WITH TOW HOOKS
PARRILLA DELANTERA SAFARI CON GANCHOS DE REMOLQUE
ENSEMBLE BARRE PARE-CHOCS SAFARI AVEC CROCHETS DE DEPANNAGE

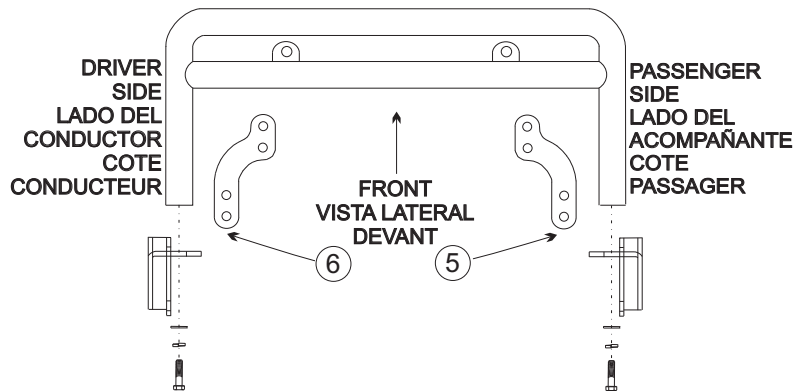

FIGURE 5 FIGURA 5 FIGURE 5

TOP VIEW VISTA SUPERIOR VUE DU HAUT
ADAPTER BRACKETS
SOPORTES DEL ADAPTADOR
SUPPORTS D'ADAPTEUR

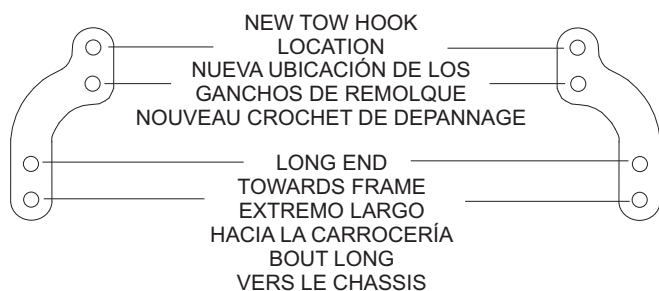
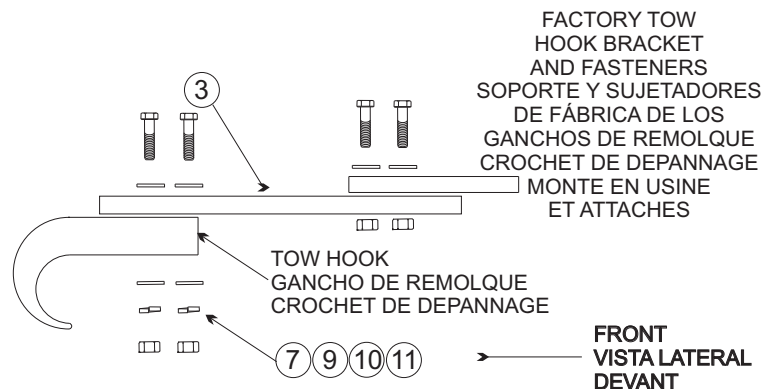

FIGURE 6 FIGURA 6 FIGURE 6

SIDE VIEW VISTA LATERAL VUE LATÉRALE
DRIVER SIDE LADO DEL CONDUCTOR CÔTE CONDUCTEUR



Westin Automotive Products, Inc.
5200 N. Irwindale Ave. Suite 220
Irwindale, Ca. 91706

Thank You for choosing Westin products
For additional installation assistance please call
Customer service (800) 793-7846 or (507) 375-3559