



SIGNATURE OF QUALITY

AUTOMOTIVE PRODUCTS, INC.

# INSTRUCTIONS—INSTRUCCIONES—CONSIGNES

APPLICATION: 2006-2008 DODGE RAM QUAD CAB  
PART NUMBER: 21-2310, 21-2315

ITEM	QUANTITY	CONTENTS-CONTENIDO-CONTENU	TOOLS-HERRAMIENTAS-OUTILS
1,2	2	STEP BAR (DRIVER & PASSENGER SIDE)	3/4" SAE SOCKET
2	2	FRONT BRACKET	17MM SOCKET
3	2	REAR BRACKET	RATCHET
4	2	FRONT SUPPORT STRAP (A)	
5	2	REAR SUPPORT STRAP (B)	
6	8	PLASTIC RETAINER	
7	8	10MM LOCK WASHER	
8	8	10MM X 30MM BOLT PLATE	
9	8	10MM FLAT WASHER	
10	8	10MM HEX NUT	
11	4	1/2" X 2" HEX HEAD BOLT	
12	4	1/2" LOCK WASHER	
13	4	1/2" FLAT WASHER	
14	4	M12 X 110MM HEX BOLT	
15	4	M12 LARGE O.D. FLAT WASHER	
1,2	2	DE UN PASO la BARRA (CONDUCTOR & el LADO de PASAJERO)	ENCHUFE de SAE 3/4"
2	2	CORCHETE DELANTERO	ENCHUFE de 17 MM
3	2	CORCHETE TRASERO	TRINQUETE
4	2	La CORREA DELANTERA del APOYO (UN)	
5	2	La CORREA TRASERA del APOYO (B)	
6	8	IGUALA PLASTICA	
7	8	CIERRAN ARANDELA 10MM	
8	8	CIERRAN PLATO 10 MM X 30 MM	
9	8	ARANDELA PLANA 10 MM	
10	8	TUERCA de MAL DE OJO 10 MM	
11	4	CERROJO de CABEZA de MAL DE OJO 1/2" X 2"	
12	4	ARANDELA de CERRADURA 1/2"	
13	4	ARANDELA PLANA 1/2"	
14	4	M12 X 110MM PERNO DEL MALEFICIO	
15	4	M12 ARANDELA PLANA GRANDE	
1,2	2	MARCHER LA BARRE (LE CONDUCTEUR & LE COTE DE PASSAGER)	3/4" SAE DOUILLE
2	2	CROCHET DE DEVANT	17 MM LA DOUILLE
3	2	CROCHET POSTERIEUR	ENCLIQUETAGE A DENTS
4	2	LE SOUTIEN DE DEVANT SANGLE (UN)	
5	2	LE SOUTIEN POSTERIEUR SANGLE (LE B)	
6	8	EN PLASTIQUE DE RETENUE	
7	8	10 MM VERROUILLER LA RONDELLE	
8	8	10 MM X 30 MM LE BOULON PLAQUE	
9	8	10 MM LA RONDELLE PLATE	
10	8	10 MM LA NOIX DE SORT	
11	4	1/2" X 2" BOULON DE TETE DE SORT	
12	4	1/2" RONDELLE FREIN	
13	4	1/2" RONDELLE PLATE	
14	4	M12 X 110MM BOULON DE SORTILÈGE	
15	4	M12 GRANDE RONDELLE PLATE	



Westin Automotive Products, Inc.  
5200 N. Irwindale Ave. Ste 220  
Irwindale, Ca 91706

Thank You for choosing Westin products  
For additional installation assistance please call  
Customer Service (800)793-7846



# INSTRUCTIONS—INSTRUCCIONES—CONSIGNES

APPLICATION: 2006-2008 DODGE RAM QUAD CAB  
PART NUMBER: 21-2310, 21-2315

AUTOMOTIVE PRODUCTS, INC.

1. Remove contents from box and check for damage. Verify all parts are present. Read and understand instructions before beginning.
2. Inside the driver side rocker panel underneath the vehicle will be four factory mounting locations for running boards. The slots are covered by pieces of tape that must be removed for installation. (FIGURE 4)
3. Attach the plastic retainers to the 10mm bolt plates by threading them halfway on. (FIGURE 5)
4. Insert the bolt plates into the front driver factory running board slots, The plastic retainer will keep the bolt plate from falling into the rocker panel. (FIGURE 6)
5. Thread the retainer until they are flush with the sheet metal. (FIGURE 7)
6. Secure the front driver side mounting bracket with the single slot facing the front tire using the supplied 10MM lock washers, flat washers, and hex nuts. (FIGURE 8)
7. Repeat steps 1-5 for the driver side rear mounting bracket.
8. Remove the driver side body/frame mount bolt. Using the supplied M12 bolt and large washer, secure the front support strap to the body mount. Repeat for the rear. (FIGURE 9)
9. Using the supplied 1/2" hardware, attach the drive side bar to the mounting brackets, at the same time attaching the support strap behind the mounting bracket. (FIGURE 10)
10. Tighten all remaining hardware.
11. Repeat steps 1-9 for passenger side.  
(It is recommended to recheck and tighten hardware occasionally)

## FINISH PROTECTION

Westin products have a high quality finish that must be cared for like any other exposed finish on the vehicle. Protect the finish with a non-abrasive automotive wax, (e.g. Pure Carnauba) on a regular basis. The use of any soap, polish or wax that contains an abrasive is detrimental, as the compounds scratch the finish and open it to corrosion.

1. Quite el contenido de la caja y el cheque para el daño. Verifique todas partes son presente. Lea y comprenda las instrucciones antes de empezar.
2. Dentro del panel de cohete de lado de conductor debajo del vehículo será cuatro fábrica que monta las ubicaciones para estribos. Las ranuras son cubiertas por pedazos de cinta que debe ser quitada para la instalación. (FIGURA 4)
3. Conecte las iguales plásticas a los 10 MM cierran platos enhebrandolos medio en. (FIGURA 5)
4. Inserta los platos de cerrojo en las ranuras delanteras de estribo de fábrica de conductor, La iguala plástica mantendrá el plato de cerrojo de caer en el panel de balancín. (FIGURA 6)
5. Enhebre la iguala hasta que ellos sean al mismo nivel que el metal laminado. (FIGURA 7)
6. Asegure el lado delantero de conductor que monta corchete con la sola ranura frente al neumático delantero que utiliza el suministró 10 MM cierran arandelas, arandelas planas, y tuercas de mal de ojo. (FIGURA 8)
7. Repita los pasos 1-5 para el trasero del lado de conductor que monta corchete.
8. Quite el perno del montaje del cuerpo lateral/del marco del conductor. Usando el perno suministrado M12 y la arandela grande, asegure la correa delantera de la ayuda al montaje del cuerpo. Repita para la parte posterior. (FIGURA 9)
9. Utilizar el suministró 1/2" ferreteria, conecta el conduce la barra del lado a los corchetes crecientes, conectando al mismo tiempo la correa de apoyo detrás del corchete creciente. (FIGURA 10)
10. Apriete todo ferreteria restante.
11. Repita los pasos 1-9 para el lado de pasajero.  
(Es recomendado para reexaminar y apretar ferreteria ocasionalmente)

## TERMINE la PROTECCION

Los productos de Westin tienen un fin de alta calidad que debe ser cuidado de que quiere cualquier otro fin expuesto en el vehículo. Proteja el fin con una cera automotora poco abrasiva, (Por ejemplo Puro Carnauba) con regularidad. El uso de cualquier jabón, la cera o la cera que contiene un abrasivo es perjudicial, como los recintos rasguñan el fin y lo abren a la corrosión.

1. Sortez le produit de son emballage et vérifiez qu'il n'est pas endommagé. Vérifiez qu'il ne manque aucune pièce. Avant de commencer le montage, lisez attentivement toutes les instructions en veillant à les comprendre correctement.
2. À l'intérieur du bas de caisse du côté conducteur situé sous le véhicule se trouvent quatre emplacements de montage standard pour les marchepieds. Le ruban isolant sur les fentes doit être retiré pour l'installation. (FIGURE 4)
3. Fixez les dispositifs de retenue en plastique aux plaques pour boulon de 10 mm en les vissant jusqu'à la moitié. (FIGURE 5)
4. Insérez les plaques pour boulon dans les fentes destinées aux marchepieds standard du côté conducteur. Les dispositifs de retenue en plastique empêcheront la plaque pour boulon de tomber dans le bas de caisse. (FIGURE 6)
5. Vissez le dispositif de retenue jusqu'à ce qu'il touche la tôle. (FIGURE 7)
6. À l'aide des écrous hexagonaux, des rondelles plates et des rondelles freins de 10 mm fournis, fixez le support de montage avant du côté conducteur en vérifiant que la fente simple est face au pneu avant. (FIGURE 8)
7. Répétez les étapes 1 à 5 pour le support de montage arrière du côté conducteur.
8. Enlevez le boulon de bâti de corps latéral/armature de conducteur. Utilisant le boulon M12 fourni et la grande rondelle, fixez la courroie avant de soutien au bâti de corps. Répétez pour l'arrière. (FIGURE 9)
9. À l'aide d'un boulon de 1/2 po (1,2 cm) fourni, fixez la barre du côté conducteur aux supports de montage ainsi que la patte de fixation derrière le support de montage. (FIGURE 10)
10. Serrez toutes les attaches restantes.
11. Répétez les étapes 1 à 9 pour la barre latérale du côté passager.  
(Nous vous recommandons de vérifier et de resserrer régulièrement les attaches.)

## PROTECTION DES FINITIONS

Les produits Westin bénéficient de finitions de qualité supérieure qui demandent autant d'entretien que les autres finitions du véhicule. Nous vous recommandons donc de les protéger en appliquant régulièrement une cire adaptée et non-abrasive (de type Pure Carnauba). N'utilisez pas de savon, de produits de polissage ou de cirage abrasifs car ils égratigneraient les finitions et cela entraînerait de la corrosion.



Westin Automotive Products, Inc.  
5200 N. Irwindale Ave. Ste 220  
Irwindale, Ca 91706

Thank You for choosing Westin products  
For additional installation assistance please call  
Customer Service (800)793-7846

# Westin

SIGNATURE OF QUALITY

AUTOMOTIVE PRODUCTS, INC.

## INSTRUCTIONS—INSTRUCCIONES—CONSIGNES

APPLICATION: 2006-2008 DODGE RAM QUAD CAB  
PART NUMBER: 21-2310, 21-2315

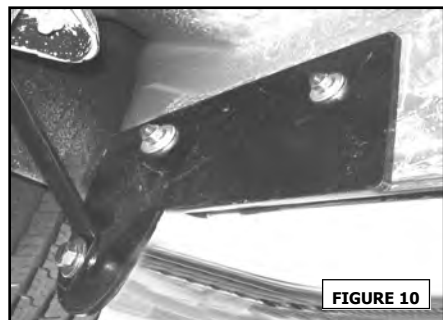
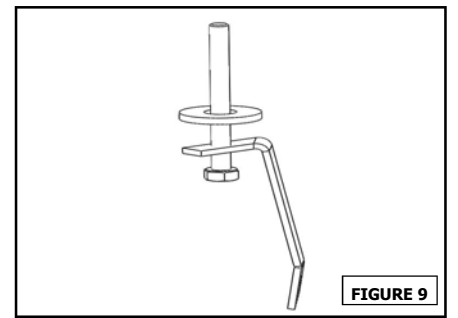
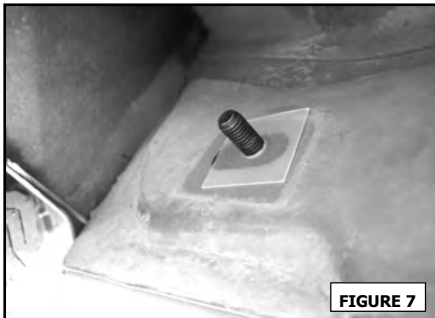
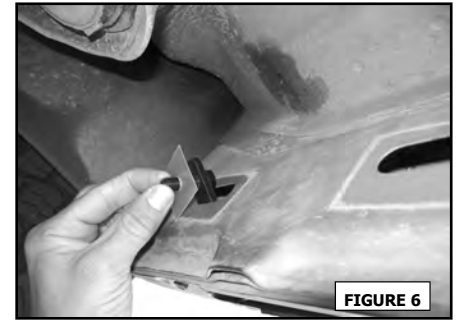
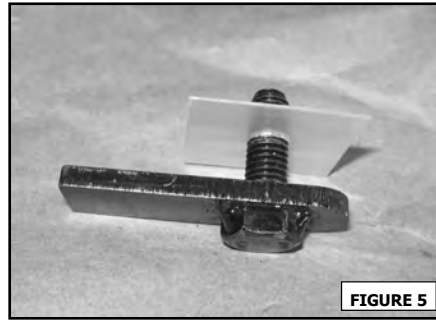
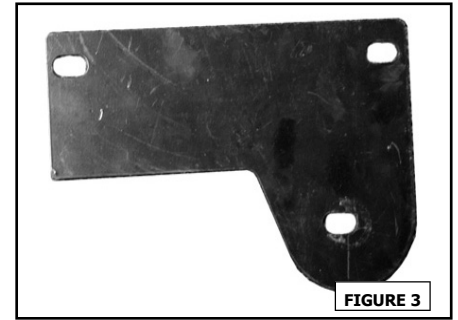
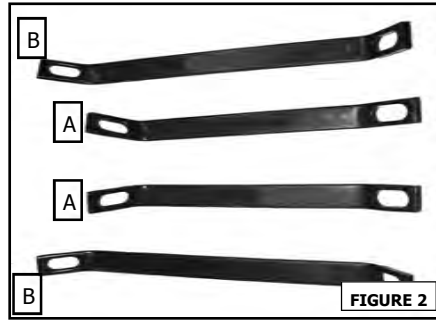
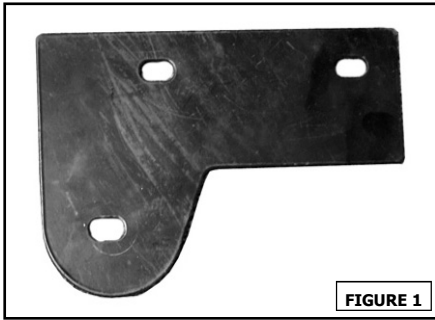

# Westin

SIGNATURE OF QUALITY

Westin Automotive Products, Inc.  
5200 N. Irwindale Ave. Ste 220  
Irwindale, Ca 91706

Thank You for choosing Westin products  
For additional installation assistance please call  
Customer Service (800)793-7846