

Westin

SIGNATURE OF QUALITY





AUTOMOTIVE PRODUCTS, INC.

INSTRUCTIONS-INSTRUCCIONES-CONSIGNES

APPLICATION: 2005-UP DODGE DAKOTA EXTENDED CAB

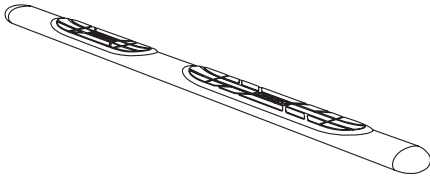
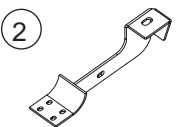
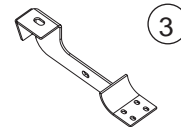
APLICACIÓN: DODGE DAKOTA CABINA EXTENDIDA, MOD. 2003 Y SUPERIOR

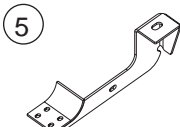
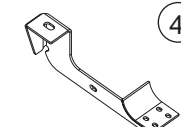
APPLICATION: DODGE DAKOTA CABINE RALLONGEE, 2005 ET PLUS

MOUNT KIT EQUIPO DE MONTAJE TROUSSE DE MONTAGE 22-1555	 1	 2	 3	 6
CHROME/CROMADO/CHROME 22-0030		 5	 4	 7
BLACK/NEGRO/NOIR 22-0035				

ITEM	QTY	CONTENTS - CONTENIDO - CONTENU	TOOLS - HERRAMIENTA - OUTILS
1	2	STEP BAR (PURCHASED SEPARATELY)	3/4" SOCKET
2,3	2	FRONT BRACKET, PASSENGER (2) AND DRIVER (3)	9/16" SOCKET
4,5	2	REAR BRACKET, PASSENGER (4) AND DRIVER (5)	7/16" SOCKET
6	2	FRONT SUPPORT BRACE	18MM SOCKET
7	2	REAR SUPPORT BRACE	9/16" WRENCH
8	4	3/8-16 X 1.25" HEX HEAD BOLT	DRILL MOTOR
9	8	3/8" FLAT WASHER	RATCHET
10	4	3/8" LOCK WASHER	SOCKET DRIVER
11	4	3/8-16 HEX NUT	TORQUE WRENCH
12	4	M12-1.75 X 110MM FLANGE HEAD BOLT	SOCKET DRIVER
13	4	1/4-20 X 1.00" SELF DRILLING SCREW	
14	8	1/4-20 X .75 T-HEAD BOLT	
15	8	1/4" FLAT WASHER	
16	8	1/4-20 NYLON INSERT LOCK NUT	
17	4	1/2" FLAT WASHER	
1	2	ESTRIBOS, (SE COMPRA SEPARADO)	DADO DE 3/4"
2,3	2	PIEZAS DE SUJECIÓN DELANTERAS/CENTRAL, LADO DEL ACOMPAÑANTE (2) Y CONDUCTOR (3)	DADO DE 9/16"
4,5	2	PIEZAS DE SUJECIÓN TRASERAS LADO DEL ACOMPAÑANTE (4) Y CONDUCTOR (5)	DADO DE 7/16"
6	2	PIEZA DE SUJECIÓN DEL SOPORTE DELANTERO	DADO DE 18MM
7	2	PIEZA DE SUJECIÓN DEL SOPORTE TRASERAS	LLAVE DE TUERCAS DE 9/16"
8	4	PERNOS CON CABEZA HEXAGONAL DE 3/8-16 X 1,25"	TALADRO ELÉCTRICO
9	8	ARANDELAS PLANAS DE 3/8"	MANERAL
10	4	ARANDELAS DE PRESIÓN DE 3/8"	LLAVE DE TORQUE
11	4	TUERCAS HEXAGONALES DE 3/8-16	LLAVE DE DADO
12	4	PERNO PRINCIPAL DEL REBORDE DE M12-1.75 X 110MM	
13	4	PERNOS AUTOROSCANTES DE 1/4-20 X 1,00"	
14	8	PERNOS CON CABEZA EN T DE 1/4-20 X .75"	
15	8	ARANDELAS PLANAS DE 1/4"	
16	8	TUERCA DE FIJACIÓN HEXAGONAL 1/4-20	
17	4	ARANDELAS PLANAS DE 1/2"	
1	2	MARCHE-PIEDS, (ACHETE SEPARÉMENT)	DOUILLE 3/4 PO
2,3	2	SUPPORTS AVANT/CENTRAL, PASSAGER (2) ET CONDUCTEUR (3)	DOUILLE 9/16 PO
4,5	2	SUPPORTS ARRIERE, PASSAGER (4) ET CONDUCTEUR (5)	DOUILLE 7/16 PO
6	2	RENFORT DE SUPPORT AVANT	DOUILLE 18MM
7	2	RENFORT DE SUPPORT ARRIERE	CLE 9/16 PO
8	4	BOULONS A TETE HEXAGONALE 3/8-16 X 1,25 PO	PERCEUSE ELECTRIQUE
9	8	RONDELLES PLATES 3/8 PO	CLIQUET
10	4	RONDELLES A FREIN 3/8 PO	CLE A CANON
11	4	ÉCROUS HEXAGONAUX 3/8-16	CLE DE COUPLE
12	4	BOULON PRINCIPAL DE BRIDE DE M12-1.75 X 110MM	
13	4	VIS AUTO-TARAUDEUSE 1/4-20 X 1,00 PO	
14	8	BOULONS A TETE-T 1/4-20 X .75 PO	
15	8	RONDELLES PLATES 1/4 PO	
16	8	1/4-20 ÉCROU DE BLOCAGE SIX PANS	
17	4	RONDELLES PLATES 1/2 PO	

- STEP 1. Remove contents from box and check for damage. Verify all parts are present. Read instructions completely before beginning.
- STEP 2. Remove existing body mount bolts.
- STEP 3. Install brackets as shown. Hand tighten. **SEE FIGURES 1, 2, AND 3.** NOTE: Rear bracket is larger than front bracket.
- STEP 4. Install support braces as shown. Hand tighten. **SEE FIGURES 1, 2, AND 3.**
- STEP 5. Using a drill motor with socket driver, attach support straps to vehicle body as shown. **SEE FIGURES 2 AND 3.**
- STEP 6. Slide T-head bolts on step bar as shown (2 per slot, 4 per bar). Place step bar on saddle with long step pad forward and end cap screw facing inward. Assemble with 1/4" fasteners. **SEE FIGURES 4 AND 5.**
- STEP 7. Make sure step bar and brackets are properly aligned. Tighten and torque 12mm fasteners to 63 FT.LBS, 3/8" fasteners to 30 FT.LBS. and 1/4" fasteners to 9 FT. LBS.

FINISH PROTECTION

Westin products have a high quality finish that must be cared for like any other exposed finish on the vehicle. Protect the finish with a non-abrasive automotive wax, (e.g. Pure Carnauba) on a regular basis. The use of any soap, polish or wax that contains an abrasive is detrimental, as the compounds scratch the finish and open it to corrosion.

- PASO 1. Retire el contenido de la caja y verifique que ninguna pieza se haya dañado. Verifique que no falte ninguna pieza. Lea las instrucciones completamente antes de comenzar.
- PASO 2. Retire los pernos de montaje de la carrocería existentes.
- PASO 3. Instale los soportes como se muestra. Apriete con la mano. **VEA LA FIGURAS 1, 2, Y 3.** NOTA: El soporte trasero es grande que el delantero.
- PASO 4. Instale pieza de sujeción del soportes como se muestra. Apriete con la mano. **VEA LA FIGURAS 2 Y 3.**
- PASO 5. Con un taladro eléctrico con llave de dado, ajuste la abrazadera trasera a la carrocería del vehículo como se muestra. **VEA LA FIGURA 2 Y 3.**
- PASO 6. Deslice los pernos con cabeza en T sobre el estribo como se muestra (2 por ranura, 4 por estribo). Coloque el estribo en el soporte con el tapete largo hacia afuera y el tornillo terminal hacia adentro. Ensamble con la tornillería de 1/4". **VEA LAS FIGURAS 4 Y 5.**
- PASO 7. Asegúrese de que el estribo y los soportes estén alineados correctamente. Apriete y aplique un torque de 63 libras-pies a la pernos de 12mm, de 30 libras-pies a la tornillería 3/8", y de 9 libras-pies a la tornillería 1/4".

PROTECCIÓN DEL ACABADO

Los productos Westin tienen un acabado de alta calidad que requiere del mismo cuidado que cualquier otro acabado expuesto del vehículo. Proteja el acabado con una cera no abrasiva para automóviles (por ejemplo, Pure Carnauba) regularmente. El uso de cualquier jabón, pulidor o cera que contenga un abrasivo es nocivo, dado que los componentes rayan el acabado y lo exponen a la corrosión.

- ETAPE 1. Enlevez le contenu de la boîte et vérifiez pour tout dommage. Vérifiez que toutes les pièces y sont. Lisez les instructions complètement avant de commencer.
- ETAPE 2. Enlevez les boulons de carrosserie existants.
- ETAPE 3. Installez les supports tel qu'illustré. Serrez à main. **VOIR FIGURES 1, 2, ET 3.** REMARQUE : Le support arrière est plus grand que le support avant.
- ETAPE 4. Installez les renfort de supports tel qu'illustré. Serrez à main. **VOIR FIGURES 1, 2, ET 3.**
- ETAPE 5. Avec la clé à canon et la perceuse, montez la courroie arrière à la carrosserie tel qu'illustré. **VOIR FIGURES 2 ET 3.**
- ETAPE 6. Glissez les boulons T sur le marche-pieds tel qu'illustré (2 par fente, 4 par barre). Placez le marche-pieds sur la selle avec la longue garniture devant et la vis d'assemblage vers l'intérieur. Assemblez avec la quincaillerie 1/4 po. **VOIR FIGURES 4 ET 5.**
- ETAPE 7. Vérifiez que le marche-pieds et les supports sont bien alignés. Serrez et couplez la quincaillerie M12 à 63 pieds-

PROTECTION DE LA FINITION

Les produits Westin ont une finition de haute qualité qui requiert des soins, comme toute autre finition du véhicule exposée aux éléments. Protégez la finition à l'aide d'une cire non-abrasive (par exemple, Pure Carnauba) de façon régulière. L'usage de tout savon, pâte à polir ou cire contenant un abrasif est nuisible, puisque les composantes strient la finition et la laissent vulnérable à la corrosion.

