

# Westin

SIGNATURE OF QUALITY

AUTOMOTIVE PRODUCTS, INC.

## INSTRUCTIONS-INSTRUCCIONES-CONSIGNES

APPLICATION: 1999-06 TOYOTA TUNDRA EXTENDED CAB

APLICACIÓN: TOYOTA TUNDRA CON CABINA EXTENDIDA, MOD. 1999-06

APPLICATION: TOYOTA TUNDRA, CABINE RALLONGEE, 1999-06

STEP BAR ASSEMBLIES  
ENSAMBLES DE ESTRIBOS  
MONTAGES DE MARCHE-PIEDS

23-2510  
23-2515

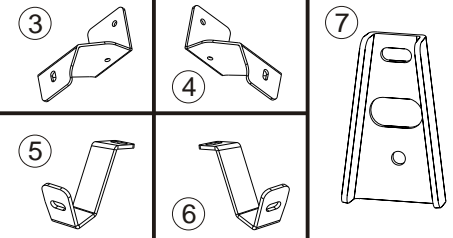
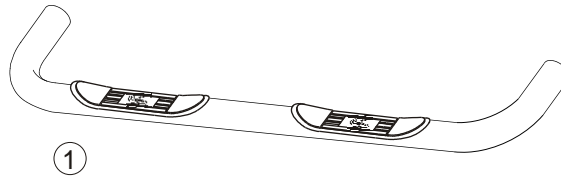

ITEM	QTY	CONTENTS - CONTENIDO - CONTENU	TOOLS - HERRAMIENTA - OUTILS
1,2 3,4 5,6 7 8 9 10 11 12 13 14 15 16 17 18 19	2 2 2 2 2 8 4 4 2 4 2 2 4 4 2	STEP BAR, PASSENGER (1) AND DRIVER (2) FRONT BRACKET, PASSENGER (3) AND DRIVER (4) FRONT BRACKET SUPPORT, PASSENGER (5) AND DRIVER (6) REAR BRACKET M12-1.75 X 140MM HEX HEAD BOLT M12-1.75 X 40MM HEX HEAD BOLT M12 FLAT WASHER M12 LOCK WASHER M12-1.75 HEX NUT M10-1.50 X 30MM HEX HEAD BOLT M10 FLAT WASHER M10 LOCK WASHER M10-1.50 HEX NUT 1/2-13 X 2.00 HEX HEAD BOLT 1/2" FLAT WASHER 1/2" LOCK WASHER	3/4" SOCKET 17MM SOCKET 19MM SOCKET 16MM WRENCH 18MM WRENCH 6" EXTENSION RATCHET TORQUE WRENCH
1,2 3,4 5,6 7 8 9 10 11 12 13 14 15 16 17 18 19	2 2 2 2 2 8 4 4 2 4 2 2 4 4 2	ESTRIBOS, ACOMPAÑANTE (1) Y CONDUCTOR (2) MONTAJE DELANTERAS, ACOMPAÑANTE (3) Y CONDUCTOR (4) SOPORTE DE MONTAJE DELANTERAS, ACOMPAÑANTE (5) Y CONDUCTOR (6) MONTAJE TRASERAS PERNOS CON CABEZA HEXAGONAL DE M12-1,75 X 140MM PERNOS CON CABEZA HEXAGONAL DE M12-1,75 X 40MM ARANDELAS PLANAS DE M12 ARANDELAS DE PRESIÓN DE M12 TUERCA HEXAGONAL DE M12-1,75 PERNOS CON CABEZA HEXAGONAL DE M10-1,50 X 30MM ARANDELAS PLANAS DE M10 ARANDELAS DE PRESIÓN DE M10 TUERCA HEXAGONAL DE M10-1,50 PERNOS CON CABEZA HEXAGONAL DE 1/2-13 X 2.00" ARANDELAS PLANAS DE 1/2" TUERCA HEXAGONAL DE 1/2-13	DADO DE 3/4" DADO DE 17MM DADO DE 19MM LLAVE DE TUERCAS 16MM LLAVE DE TUERCAS 18MM EXTENSIÓN DE 6" MANERAL LLAVE DE TORQUE
1,2 3,4 5,6 7 8 9 10 11 12 13 14 15 16 17 18 19	2 2 2 2 2 8 4 4 2 4 2 2 4 4 2	MARCHE-PIEDS, PASSAGER (1) ET CONDUCTEUR (2) MONTAGE AVANT, PASSAGER (3) ET CONDUCTEUR (4) SUPPORT DE MONTAGE AVANT, PASSAGER (5) ET CONDUCTEUR (6) MONTAGE ARRIERE BOULON A TETE HEXAGONAUX M12-1,75 X 140MM BOULON A TETE HEXAGONAUX M12-1,75 X 40MM RONDELLES PLATES M12 RONDELLES A FREIN M12 ÉCROUS HEXAGONAUX M12-1,75 BOULON A TETE HEXAGONAUX M10-1,50 X 30MM RONDELLES PLATES M10 RONDELLES A FREIN M10 ÉCROUS HEXAGONAUX M10-1,50 BOULON A TETE HEXAGONAUX 1/2-13 X 2.00 PO RONDELLES PLATES 1/2 PO RONDELLES A FREIN 1/2 PO	DOUILLE 3/4 PO DOUILLE 17MM DOUILLE 19MM CLE 16MM CLE 18MM RALLONGE 6 PO CLIQUET CLE DE COUPLE

- STEP 1. Remove the contents from box and check for damage. Verify all parts are present. Read instructions completely before beginning.
- STEP 2. Locate the rectangular holes in frame towards the front of the vehicle. Attach front brackets as shown. Hand tighten. **SEE FIGURE 2**
- STEP 3. Insert M10 bolt through the existing hole at the rear of the body mount. Attach the front bracket support as shown. **SEE FIGURES 1 AND 2.**
- STEP 4. Attach rear brackets as shown. Hand tighten. **SEE FIGURE 2**
- STEP 5. Attach step bars as shown. Hand tighten. **SEE FIGURE 2.**
- STEP 6. Make sure step bar and brackets are properly aligned with vehicle and tighten fasteners. Recommended torque value is 64 Ft. Lbs. for 1/2" fasteners, 32 Ft. Lbs. for M10 fasteners and 55 Ft. Lbs. for M12 fasteners.

#### FINISH PROTECTION

Westin products have a high quality finish that must be cared for like any other exposed finish on the vehicle. Protect the finish with a non-abrasive automotive wax, (e.g. Pure Carnauba) on a regular basis. The use of any soap, polish or wax that contains an abrasive is detrimental, as the compounds scratch the finish and open it to corrosion.

- PASO 1. Retire el contenido de la caja y verifique que ninguna pieza se haya dañado. Verifique que no falte ninguna pieza. Lea las instrucciones completamente antes de comenzar.
- PASO 2. Ubique los agujeros rectangulares en la carrocería hacia la parte delantera del vehículo. Instale la pieza de sujeción delantera como se muestra. Apriete con la mano. **VEA LA FIGURA 2.**
- PASO 3. Inserte el perno de M10 a través del agujero existente en la parte posterior del montaje del cuerpo. Ate la ayuda del soporte delantero como se muestra. **VEA LAS FIGURAS 1 Y 2.**
- PASO 4. Instale la pieza de sujeción trasera como se muestra. Apriete con la mano. **VEA LA FIGURA 2.**
- PASO 5. Instale el estribo como se muestra. Apriete con la mano. **VEA LA FIGURA 2.**
- PASO 6. Asegúrese de que el estribo y los soportes estén alineados correctamente y que los sujetadores estén apretados. Los valores de torque recomendados son 64 libras-pies para los sujetadores de 1/2", 32 libras-pies para los sujetadores de M10 y 55 libras-pies para los sujetadores de M12.

#### PROTECCIÓN DEL ACABADO

Los productos Westin tienen un acabado de alta calidad que requiere del mismo cuidado que cualquier otro acabado expuesto del vehículo. Proteja el acabado con una cera no abrasiva para automóviles (por ejemplo, Pure Carnauba) regularmente. El uso de cualquier jabón, pulidor o cera que contenga un abrasivo es nocivo, dado que los componentes rayan el acabado y lo exponen a la corrosión.

- ETAPE 1. Enlevez le contenu de la boîte et vérifiez pour tout dommage. Vérifiez que toutes les pièces y sont. Lisez complètement les instructions avant de commencer.
- ETAPE 2. Situez les trous en rectangle dans le cadre vers l'avant du véhicule. Fixez le support avant tel qu'illustré. Serrez à main. **VOIR FIGURE 2.**
- ETAPE 3. Passez le boulon M10 dans le trou existant à l'arrière du bâti de corps. Attachez l'appui de parenthèse avant comme montré. **VOIR FIGURES 1 ET 2.**
- ETAPE 3. Fixez le support arrière tel qu'illustré. Serrez à main. **VOIR FIGURE 2.**
- ETAPE 4. Montez le marche-pieds tel qu'illustré. Serrez à main. **VOIR FIGURE 2.**
- ETAPE 5. Assurez-vous que le marchepied et les supports sont correctement alignés et ensuite serrez les attaches. Les valeurs de couple recommandées sont de 64 pieds-livres pour les attaches 1/2 po, 32 pieds-livres pour les attaches M10, 55 pieds-livres pour les attaches M12.

#### PROTECTION DE LA FINISSON

Les produits Westin ont une finition de haute qualité qui requiert des soins, comme toute autre finition du véhicule exposée aux éléments. Protégez la finition à l'aide d'une cire non-abrasive (par exemple, Pure Carnauba) de façon régulière. L'usage de tout savon, pâte à polir ou cire contenant un abrasif est nuisible, puisque les composantes strient la finition et la laissent vulnérable à la corrosion.

INSTALLATION VIEW OF PASSENGER SIDE,  
DRIVER SIDE OPPOSITE

VISTA DE LA INSTALACIÓN DEL LADO DEL ACOMPAÑANTE,  
OPUESTO AL LADO DEL CONDUCTOR

VUE FE MONTAGE DU COTE PASSAGAR,  
COTE CONDUCTEUR EN FACE

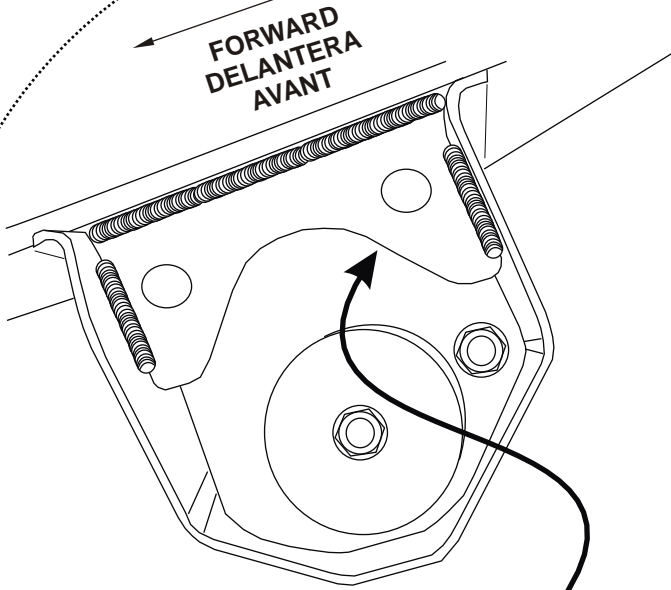

FIGURE 1  
FIGURA 1

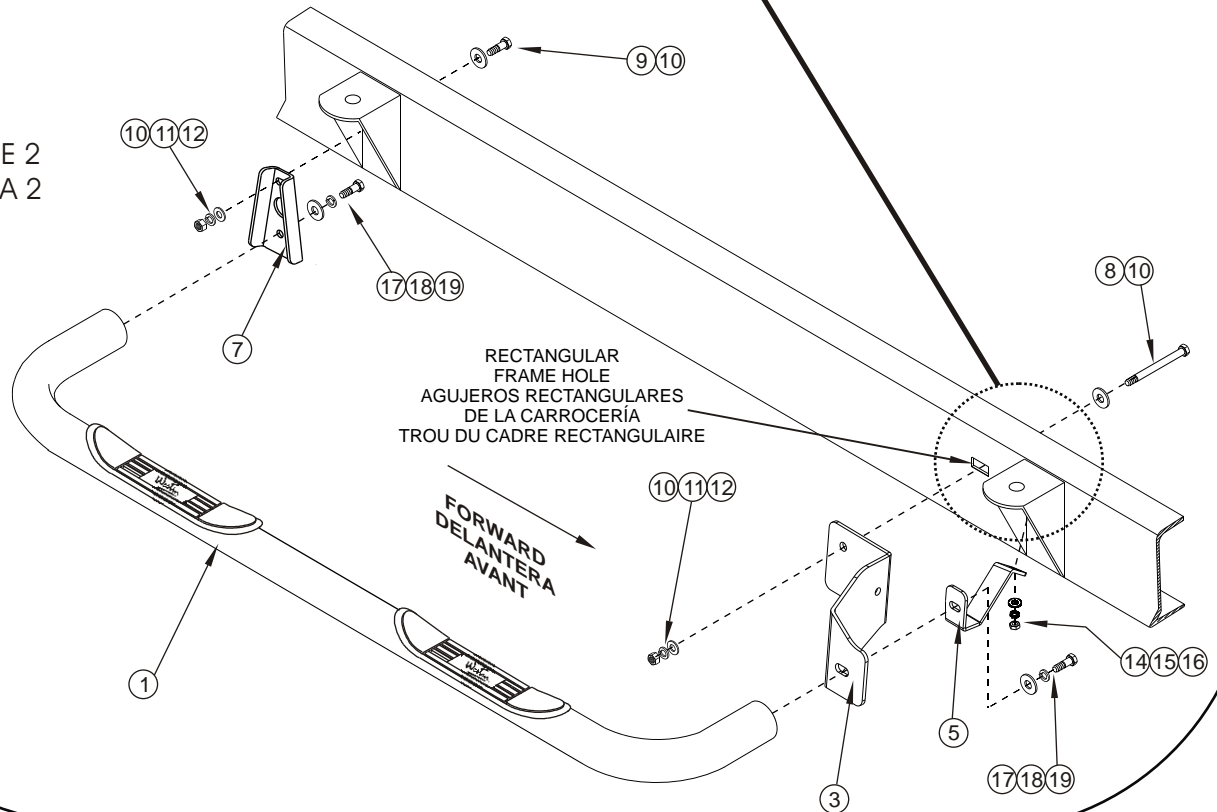

FIGURE 2  
FIGURA 2