

Installation Instructions

I - Sheet Number BF106 Rev.A



Bugflector® - Bugflector II® - Carflector® - Chrome Hood Shield™

For proper installation and best possible fit, please read all instructions **BEFORE** you begin.
For technical assistance or to obtain missing parts, please call Customer Relations at 1-800-241-7219.

Important Safety Information



- CAUTION - Before driving, ensure that the hood shield is properly secured to vehicle.
- Do not use automatic "brush-style" car washes.
- Do not use cleaning solvents of any kind.
- Periodically check all components for tightness.

Contents

NOTE: Actual product may vary from illustration.



Hood shield

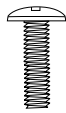

Machine Screw x2



Well Nut x2



Washer x2



Alcohol Pad



Bump On x4

Tools Required



Car Wash Supplies

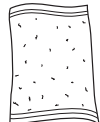

Clean Towel

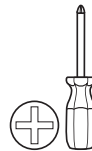

Phillips screwdriver

Preparation Before Painting / Installation

- A trial fit is recommended to ensure proper positioning and fit.
- Check fit of parts before painting as we will not accept the return of modified or painted parts.
- Wash and dry your vehicle to remove any debris and/or dirt from the installation area.

Installation Steps

NOTE: Actual application may vary slightly from illustrations.

Open hood.

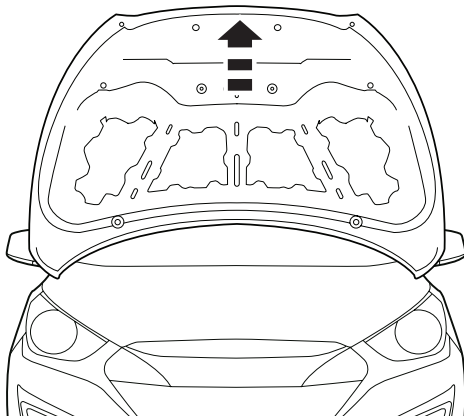

1

Clean leading edge of hood with an alcohol pad.

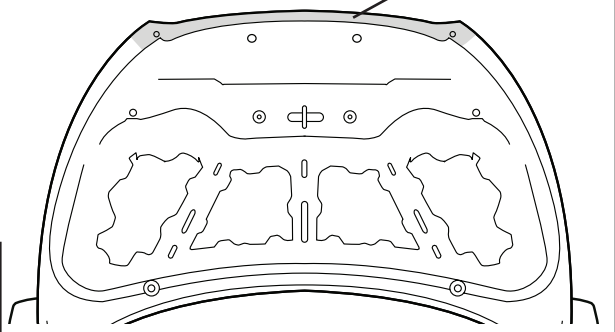

2

Installation Steps

NOTE: Actual application may vary slightly from illustrations.

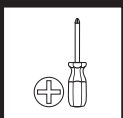
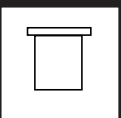

Install (2) wellnuts on hood shield flanges using (2) machine screws and (2) washers. Tighten finger tight only at this point.

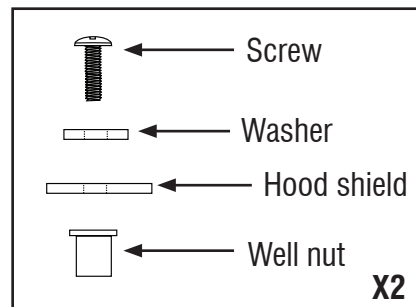

3

Expose 2" (5cm) of tape liner from each end of the flanges on the hood shield. Ensure that free ends are accessible.

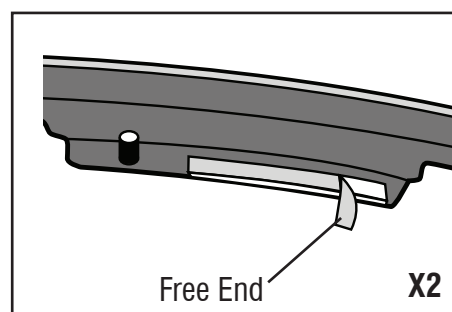
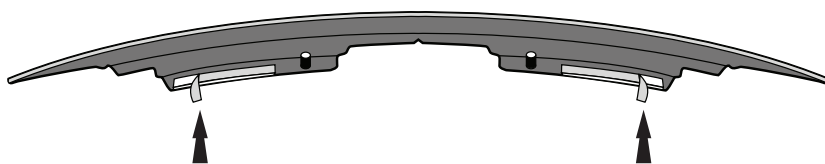

4

Position hood shield in place on hood. Ensure that the well nuts in hood shield are properly aligned with the holes in the hood.

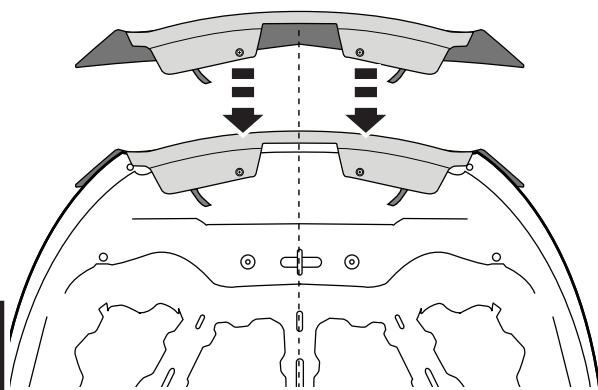

NOTE: observe the alignment from the side view in order to guide the hood shield with its attached well nut into the proper hole in the hood.

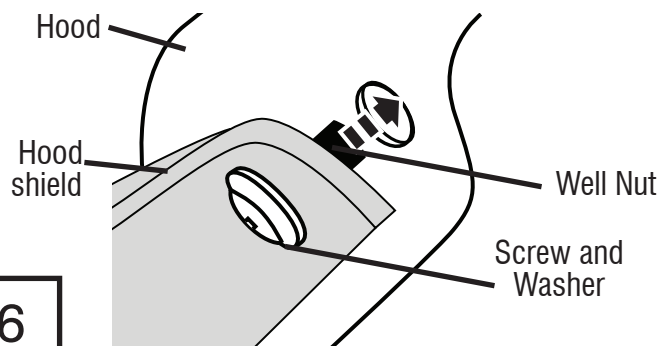

5

6



With the well nut inserted into hole in hood, secure hood shield to hood by tightening screw to expand well nut. Repeat for remaining fastener.

Press and hold hood shield against underside lip (leading edge) of hood while peeling backing off tape.

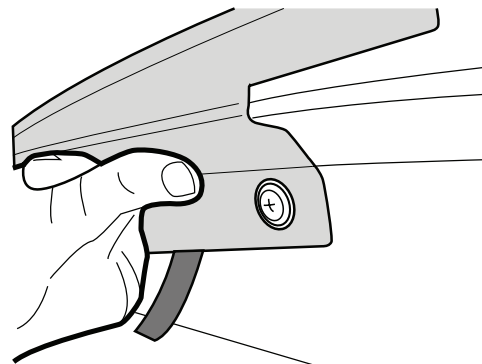
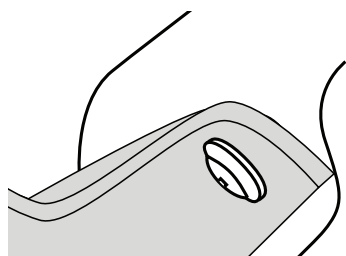

7

NOTE: DO NOT OVER TIGHTEN

8

Installation Steps **NOTE:** Actual application may vary slightly from illustrations.

Remove remaining tape liner by pulling on the free ends.

9

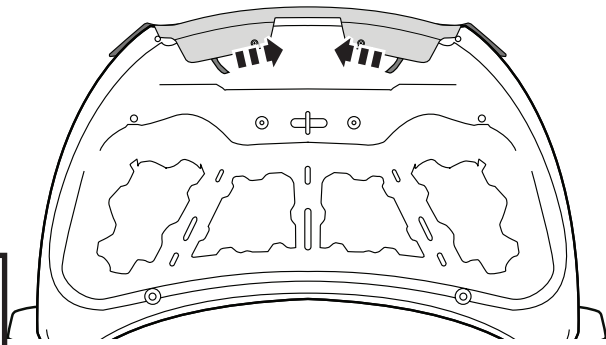

Apply pressure to flange to ensure proper adhesion of tape.

10

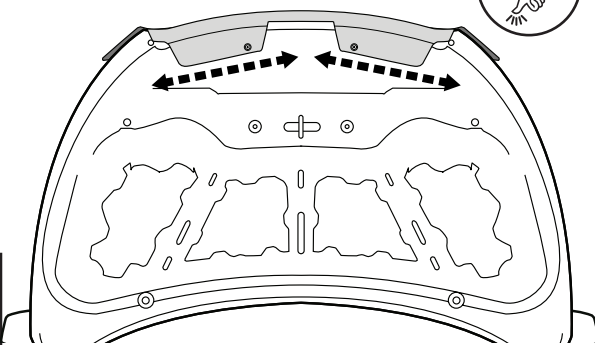

Close hood and install (4) bump ons at pre-cleaned locations on the painted hood surface.



11

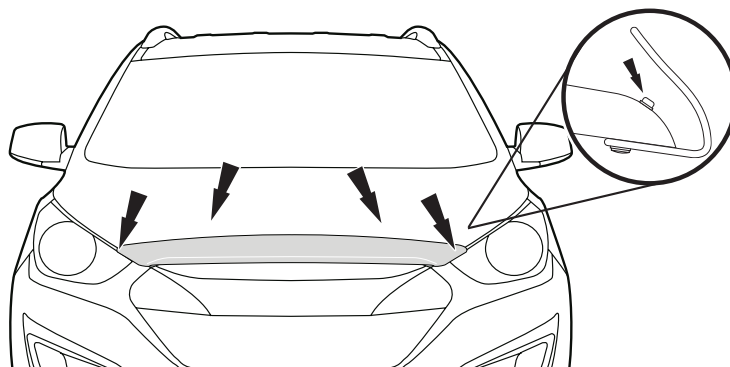

Care and Cleaning

- Wash only with mild soap & dry with a clean cloth.

Congratulations!

You have purchased one of the many quality Auto Ventshade™ branded products offered by Lund International, Inc. We take the utmost pride in our products and want you to enjoy years of satisfaction from your investment. We have made every effort to ensure that your product is top quality in terms of fit, durability, finish and ease of installation.



Lund International

800-241-7219 • Visit us at lundinternational.com

© 2013 Lund International, Inc. All rights reserved.

Auto Ventshade™, the Auto Ventshade™ logo and the AVS™ logo are trademarks of Lund International, Inc.





Bugflector® - Bugflector II® - Carflector® - Chrome Hood Shield™

Pour obtenir une installation correcte et le meilleur ajustement possible, lire toutes les instructions AVANT de commencer. Pour toute assistance technique ou obtention de pièces manquantes, appeler le service des relations avec la clientèle au 1-800-241-7219.

Informations importantes concernant la sécurité



- ATTENTION – Avant de conduire, s'assurer que le pare-insectes est solidement assujettie sur le véhicule.
- Ne pas utiliser les stations de lavage de voitures à brosse.
- Ne pas utiliser de solvants.
- Vérifier régulièrement le serrage des composants.

Contenu **NOTE:** Le produit réel peut changer de l'illustration.



Protection de capot

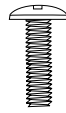

2 vis à métaux



2 écrous à rivet borgnes



2 rondelles



Tampon d'alcool



Butoirs (4)

Outils nécessaires



Équipement de nettoyage

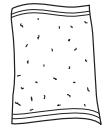

Linge propre



Tournevis Phillips

Préparation pour la peinture/l'installation

- Il est recommandé de procéder à un essai pour s'assurer que le positionnement et l'ajustement sont corrects.
- Vérifier l'ajustement des pièces avant peinture, car nous n'acceptons pas le retour de pièces modifiées ou peintes.
- Laver les glissières de glaces de la portière du véhicule pour éliminer toute poussière et tous débris.
- Sécher les glissières avec une serviette propre.

Étapes d'installation

REMARQUE : La méthode d'application peut être légèrement différente de celle représentée par les illustrations.

Ouvrez le capot.

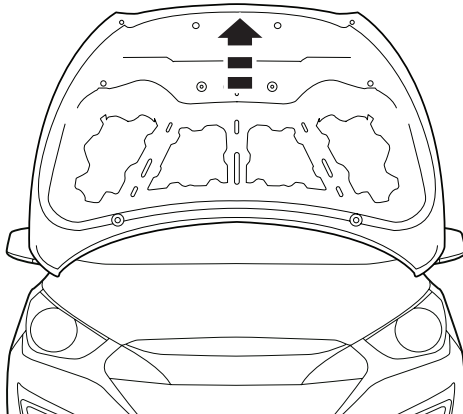

1

Nettoyez le bord d'attaque du capot à l'aide d'une lingette imbibée d'alcool.

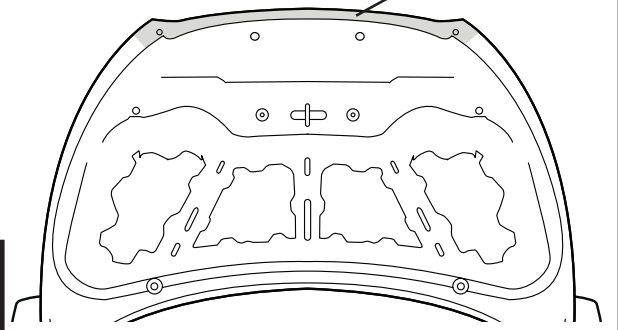

2

Étapes d'installation

REMARQUE : La méthode d'application peut être légèrement différente de celle représentée par les illustrations.

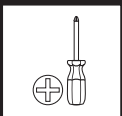
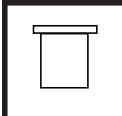

Installez (2) écrous à rivet borgnes sur les brides de protection de capot à l'aide de (2) vis à métaux et de (2) rondelles. Ne serrez que à la main pour le moment.

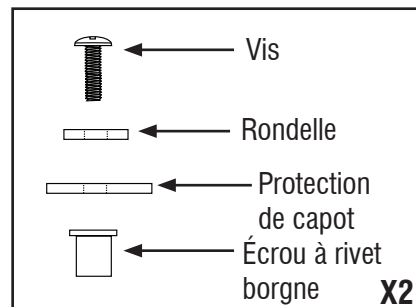
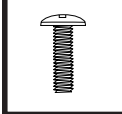

3

Exposez 2 pouces (5 cm) de la bande autocollante à chaque extrémité des brides de protection de capot. Vérifiez que les extrémités décollées de la bande sont accessibles.

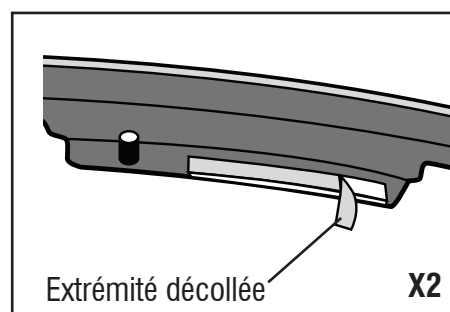
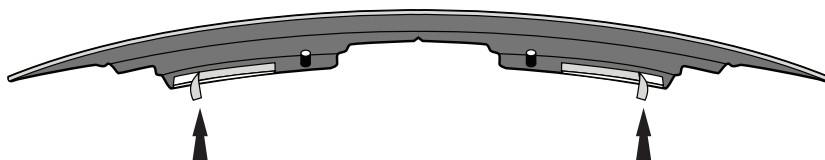

4

Mettez la protection de capot en place sur le capot. Assurez-vous que les écrous de rivet borgnes sur la protection de capot soient correctement alignés avec les trous du capot.

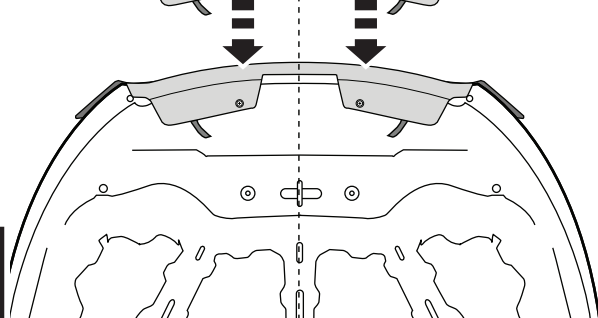
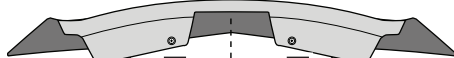

5

REMARQUE : respectez l'alignement ci-dessous afin de guider le protecteur de capot et son écrou à rivet borgne dans l'orifice adéquat du capot.

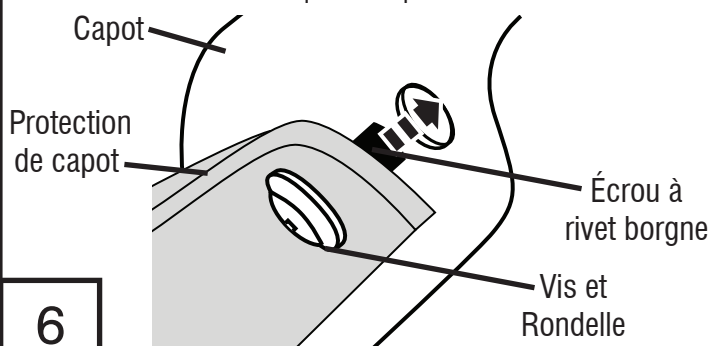

6



Une fois que l'écrou de rivet borgne est inséré dans l'orifice du capot, fixez la protection de capot en serrant la vis dans l'écrou à rivet borgne. Répétez la même procédure pour l'autre fixation.

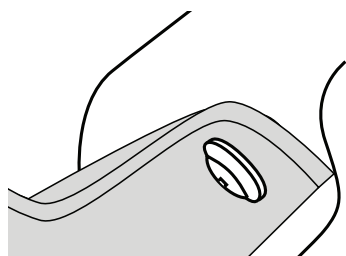

7

REMARQUE : NE PAS SERRER À L'EXCÈS

Pressez la protection de capot sur la lèvres inférieure (bord d'attaque) du capot tout en retirant le dos adhésif de bande autocollante.

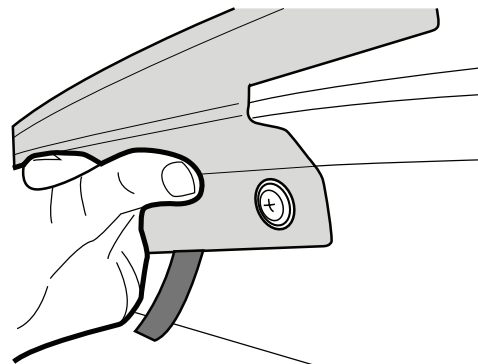

8

Étapes d'installation

REMARQUE : La méthode d'application peut être légèrement différente de celle représentée par les illustrations.

Retirez l'excès de bande autocollante en tirant les extrémités décollées.

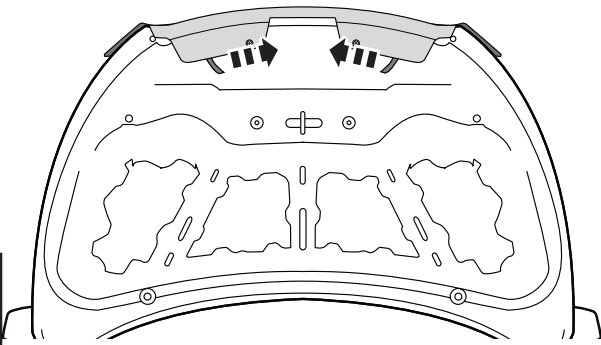

9

Exercez une pression sur le rebord afin de vous assurer que la bande adhésive colle bien.

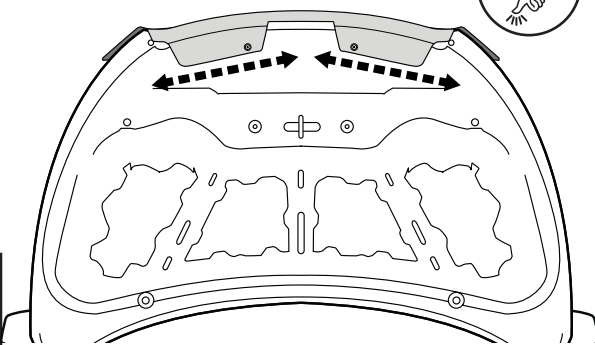

10

Fermez le capot et posez (4) gommés aux endroits pré-nettoyés sur la surface peinte du capot.

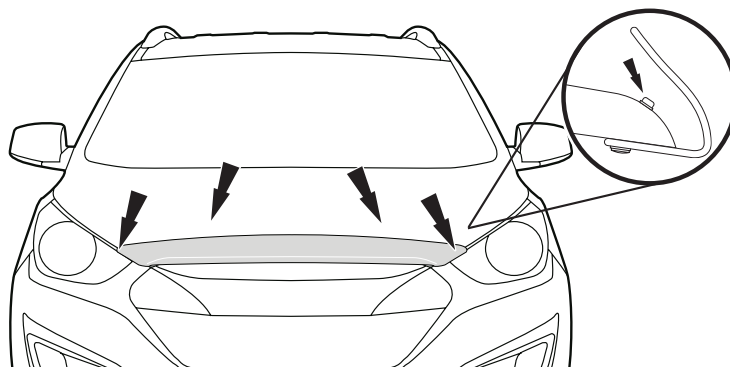

11

Entretien et nettoyage

- Laver exclusivement avec de l'eau savonneuse et sécher avec un chiffon propre.

Félicitations !

Vous avez acheté l'un des nombreux produits de qualité Auto Ventshade™ fabriqués par Lund International, Inc. Nous sommes extrêmement fiers de nos produits et souhaitons que vous tiriez des années de satisfaction de votre investissement. Nous avons pris toutes les mesures nécessaires pour assurer que ce produit est d'une qualité supérieure en ce qui concerne l'ajustement, la durabilité, la finition et la facilité d'installation.



Lund International

800-241-7219 • Visitez notre site lundinternational.com

© 2013 Lund International, Inc. Tous droits réservés.



Auto Ventshade™, le logo Auto Ventshade™ et le logo AVS™ sont des marques déposées de Lund International, Inc.



Instrucciones de instalación

Hoja informativa N.º BF106 Rev. A



Bugflector® - Bugflector II® - Carflector® - Chrome Hood Shield™

Para una instalación adecuada y el mejor ajuste posible, lea todas las instrucciones ANTES de comenzar. Si desea recibir asistencia técnica u obtener piezas faltantes, llame al Servicio al cliente al 1-800-241-7219.

Información importante de seguridad



- PRECAUCIÓN - Antes de conducir, asegúrese de que la visera deflectora esté correctamente anclada al vehículo.
- No utilice servicios automáticos de limpieza de vehículos que utilizan cepillos.
- No utilice limpiadores al solvente de ningún tipo.
- Compruebe periódicamente que todos los componentes estén ajustados.

Contenido

NOTA: El producto real puede variar de la ilustración.



Cubierta del capó



Tornillo para metales x2



Remache de tuerca ciego x2



Arandela x2



Paño con alcohol



Soporte (4)

Herramientas necesarias



Equipo de limpieza de vehículos

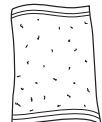

Toalla limpia

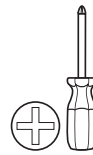

Destornillador Phillips

Preparación antes de pintar o instalar

- Se recomienda realizar un ajuste de prueba para asegurar el posicionamiento y ajuste correctos.
- Compruebe que las piezas se ajusten correctamente antes de pintarlas, ya que no aceptaremos la devolución de piezas modificadas o pintadas.
- Lave los canales de la ventanilla del vehículo para quitar los desechos y la suciedad.
- Seque los canales de la ventanilla con una toalla limpia.

Pasos de instalación

NOTA: El uso real puede variar levemente de ilustraciones.

Abra el capó.

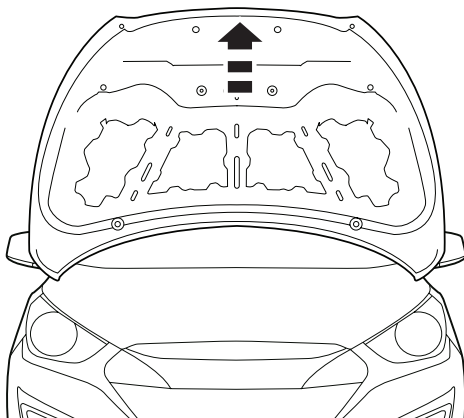

1

Limpie el borde anterior del capó con un paño con alcohol.

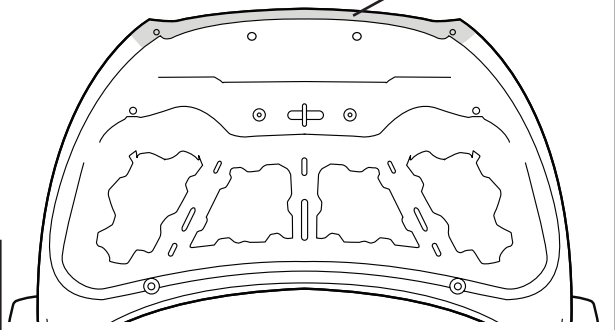

2

Pasos de instalación

NOTA: El uso real puede variar levemente de ilustraciones.

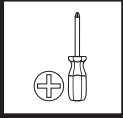
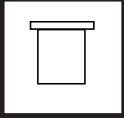

Instale (2) remaches de tuerca ciegos en los rebordes de la cubierta del capó con (2) tornillos para metales y (2) arandelas. Ajuste manualmente solo en este paso.

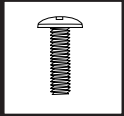

3

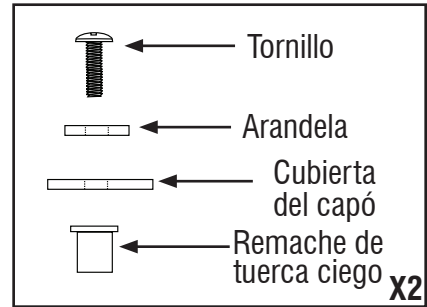
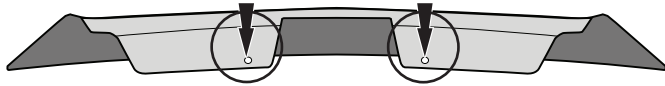

Retire 2" (5 cm) de cinta protectora de cada extremo de los rebordes de la cubierta del capó. Asegúrese de que los extremos sueltos se encuentren accesibles.

4

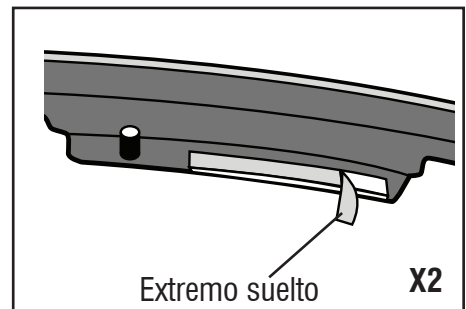
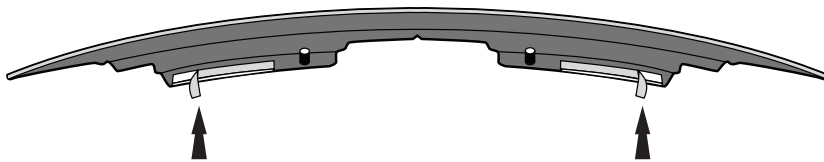

Ubique la cubierta del capó sobre el capó. Asegúrese de que los remaches de tuerca ciegos de la cubierta del capó estén alineados correctamente con los orificios del capó.

5

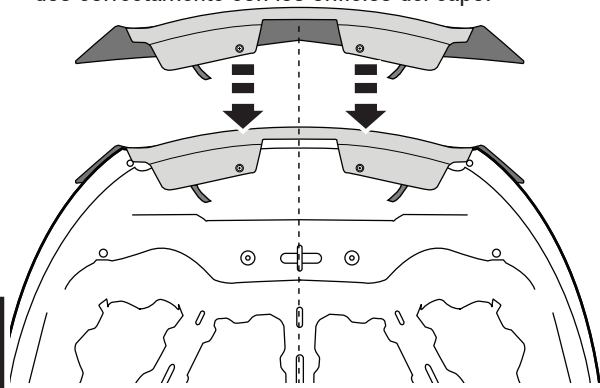

NOTA: Observe la alineación desde la vista lateral para orientar la cubierta del capó con su remache de tuerca ciego sujetado en el orificio apropiado del capó.

6

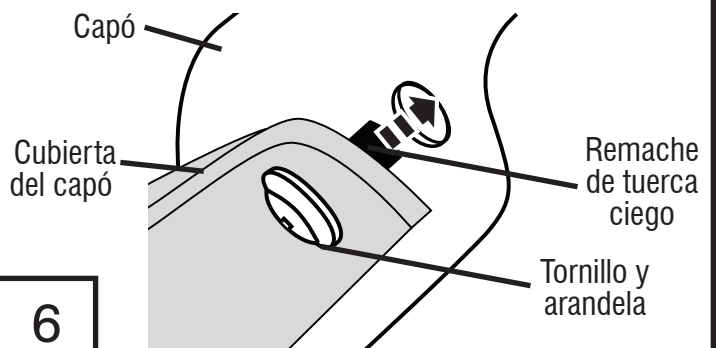

Con el remache de tuerca ciego insertado en el orificio del capó, asegure la cubierta del capó en el capó al ajustar el tornillo para expandir el remache de tuerca ciego. Repita el procedimiento con el sujetador restante.

7

NOTA: NO AJUSTE DEMASIADO.

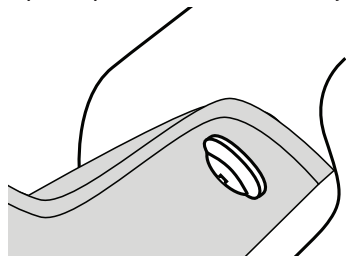

8

Presione y mantenga presionada la cubierta del capó contra el reborde de la parte inferior (borde anterior) del capó mientras retira la cinta.

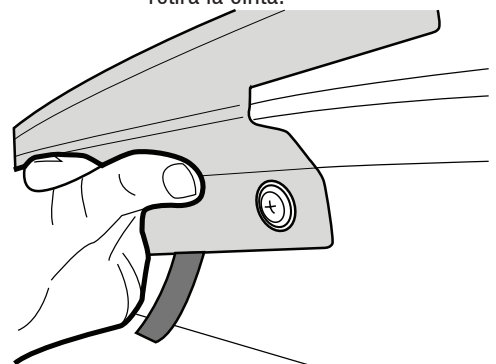

Pasos de instalación

NOTA: El uso real puede variar levemente de ilustraciones.

Retire la cinta protectora restante tirando de los extremos sueltos.

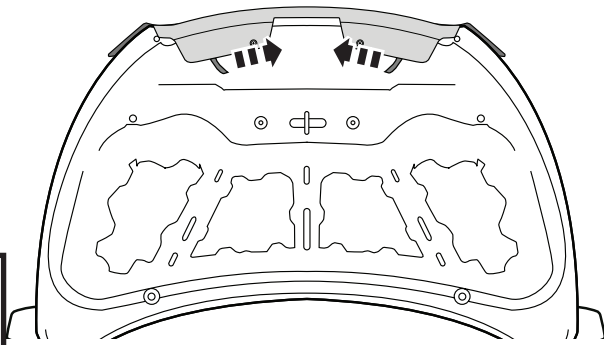

9

Aplique presión en el reborde para asegurarse de que la cinta se adhiera correctamente.

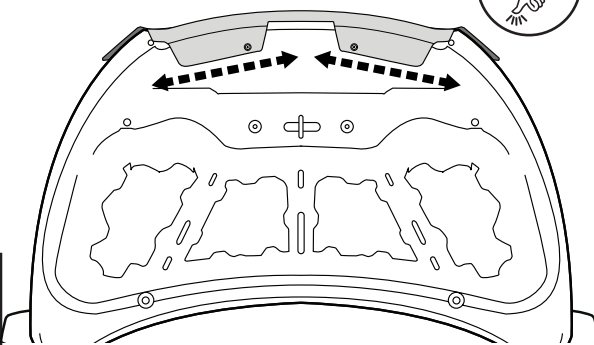

10

Cierre el capó e instale (4) topos de goma en las partes limpias sobre la superficie pintada del capó.

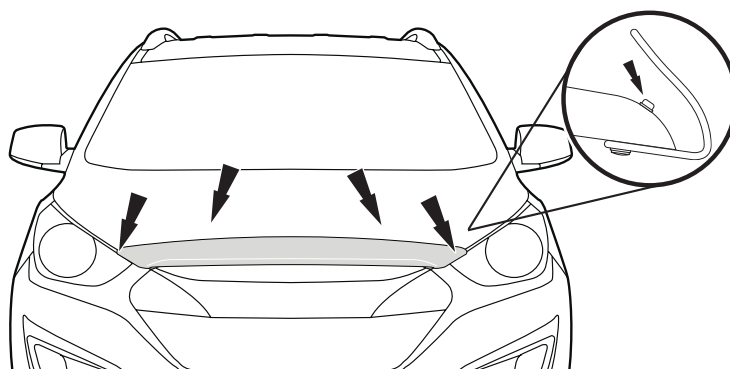

11

Cuidado y limpieza

- Limpie solamente con agua jabonosa tibia y seque con un paño limpio.

Felicidades

Usted ha comprado uno de los tantos artículos de calidad de Auto Ventshade™ ofrecidos por Lund International, Inc. Nuestros productos son nuestro mayor orgullo. Deseamos que disfrute de años de satisfacción con su inversión. Hemos realizado todos los esfuerzos para asegurarnos de que su producto sea de la mejor calidad en cuanto a ajuste, durabilidad, acabado y facilidad de instalación.



Lund International

800-241-7219 • Visite nuestro sitio Web: lundinternational.com

© 2013 Lund International, Inc. Todos los derechos reservados.



Auto Ventshade™, el logo de Auto Ventshade™ y el logo de AVS™ son marcas comerciales de Lund International, Inc.

