



BRONCO 2021+

FENDER FLARE SET 4 DOORS

INNER SHELL

PART / PARTE / PIÈCE #:
FRONT LH: 614.07 / FRONT RH: 614.06
REAR LH: 614.13 / REAR RH: 614.12
REAR DOOR LH: 614.19 / REAR DOOR RH: 614.18

OUTER SHELL

PART / PARTE / PIÈCE #:
FRONT LH: 614.05 / FRONT RH: 614.04
REAR LH: 614.11 / REAR RH: 614.10
REAR DOOR LH: 614.17 / REAR DOOR RH: 614.16

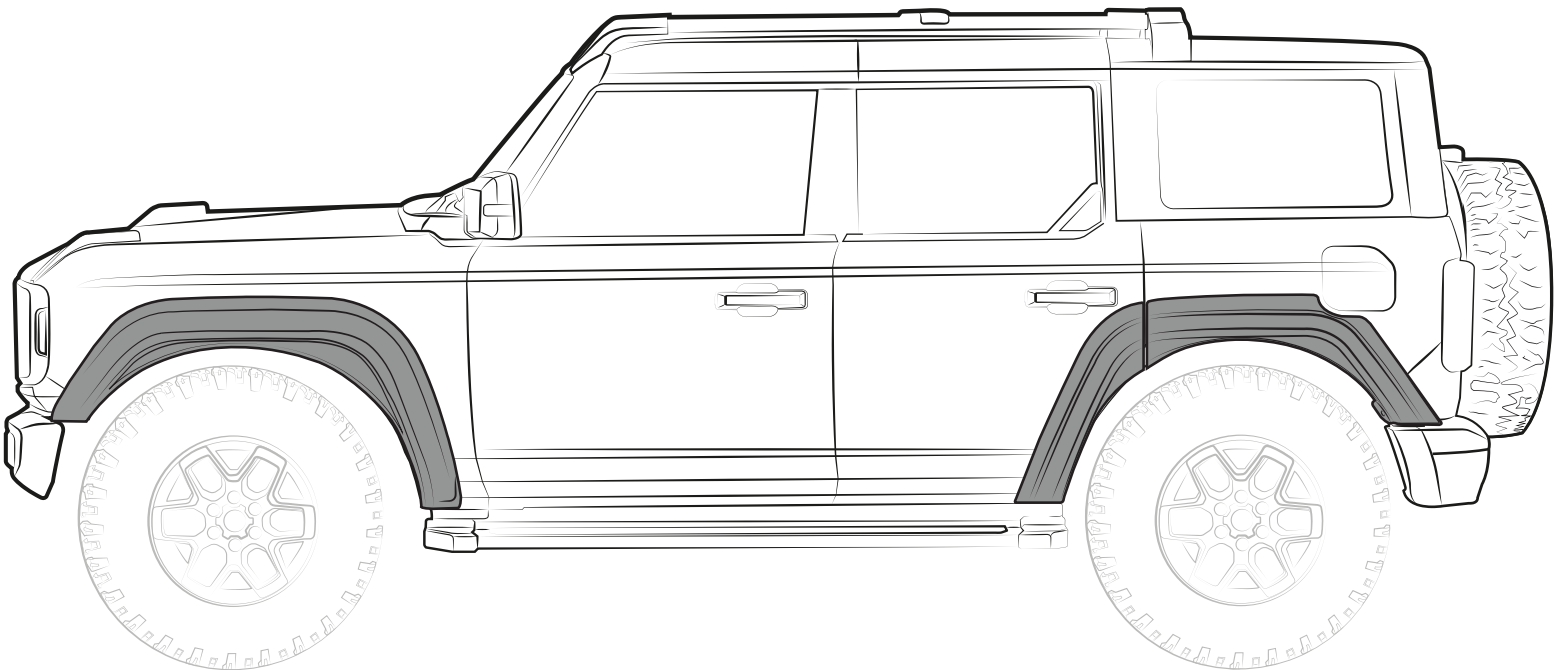

**INSTALLATION MANUAL
MANUAL DE INSTALACIÓN
GUIDE D'INSTALLATION**



ENGLISH / ESPAÑOL / FRANÇAIS

BEFORE INSTALLATION / ANTES DE INSTALAR / AVANT L'INSTALLATION



Wash and clean properly
Lave y limpie el vehículo
Lavez et nettoyez le véhicule



Read this manual carefully.
Lea con atención el manual.
Lisez attentivement avant de commencer.

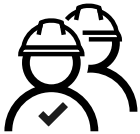

Professional installation recommended.
2 people are recommended for proper installation.

Se recomienda instalar por profesionales.
2 personas son recomendadas para una instalación apropiada.



The ideal temperature range of the part and the vehicle, 16°C (60°F) a 40°C (104°F) this guarantees a correct assembly.

La temperatura ideal de la pieza y el vehículo, 16°C (60°F) a 40°C (104°F) garantiza el ensamble correcto.

Installation professionnelle recommandée. 2 personnes sont recommandées pour une installation correcte.

Pour une adhérence optimale, la température de surface et de la pièce doit être située 16°C (60°F) à 40°C (104°F).

TOOLS / HERRAMIENTAS / OUTILS

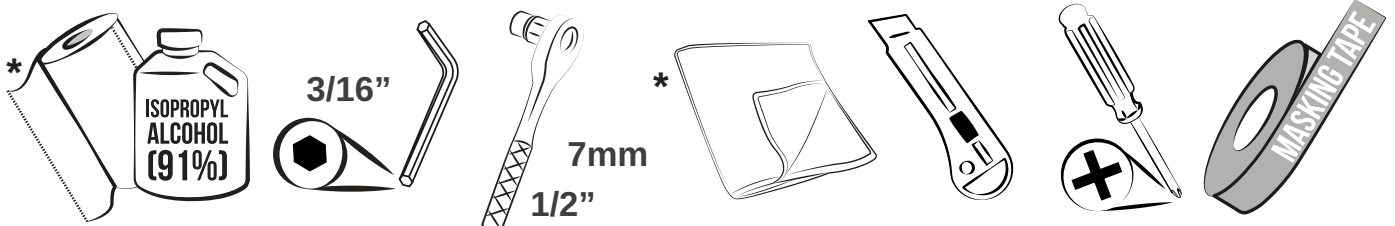

*Paper towels / Toallas de papel / Essuie-tout bleu.

*Microfiber cloth / Paño de microfibra / chiffon en microfibra.

2

CHECK LIST / CONTENIDO DEL KIT / CONTENU DU KIT

FENDER FLARE SET 4 DOORS

PART / PARTE / PIÈCE #:

INNER SHEEL

FRONT LH: 614.07 / FRONT RH: 614.06

REAR LH: 614.13 / REAR RH: 614.12

REAR DOOR LH: 614.19 / REAR DOOR RH: 614.18

OUTER SHELL

FRONT LH: 614.05 / FRONT RH: 614.04

REAR LH: 614.11 / REAR RH: 614.10

REAR DOOR LH: 614.17 / REAR DOOR RH: 614.16

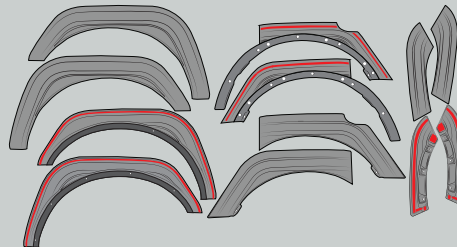

1 SET

A

Grease pencil /

Lápiz de cera /
Crayon à graisse



1PC

B

Adhesion promoter /
Promotor de adhesión /
Promoteur d'adhésion



3 PCS

C

Push pin / Grapas /
Agrafe sapin Würth
#517



20 PCS

D

Push pin Würth / Grapa plástica /
Agrafe sapin Würth
#4B004D



2 PCS

E

U - Clip
U04



14 PCS

F

Nickel-plated button head allen screw /
Tornillo allen cabeza de botón niquelado /
Vis Allen à tête bouton nickelée 5/16"x 1/2"



6 PCS

G

Stainless steel locknut / Tuerca hexagonal de
seguridad inoxidable / Boulon à tête hexagonal
inoxydable 5/16"



6 PCS

H

Brackets / Soportes / Supports métalliques
Z34



6 PCS

I

FENDER FLARE SET - 4 DOORS

INSTALLATION MANUAL / MANUAL DE INSTALACIÓN / GUIDE D'INSTALLATION

FRONT INNER SHELL INSTALLATION

1 REMOVE OEM PART / RETIRE LA PIEZA ORIGINAL / RETIREZ LA PIÈCE D'ORIGINE

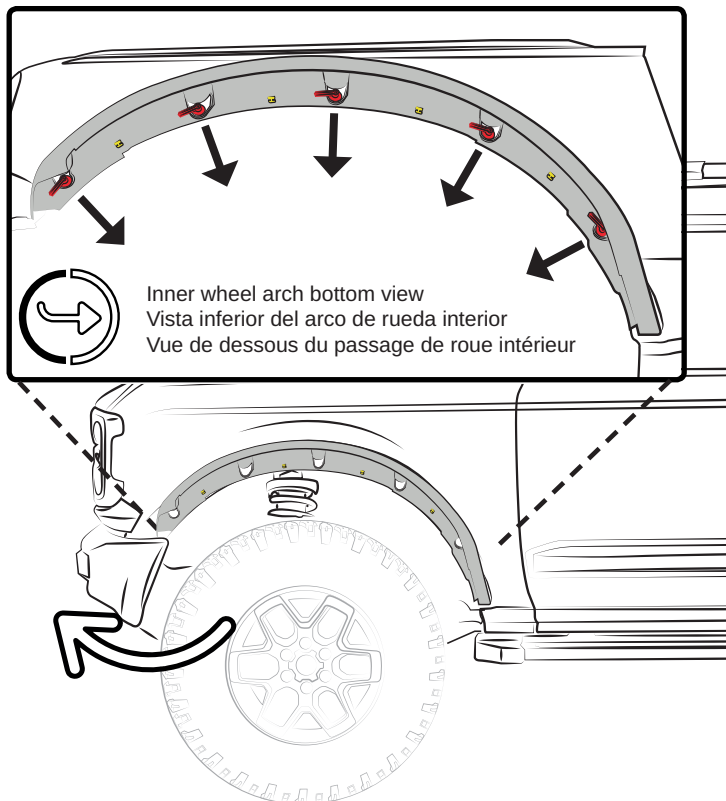

REMOVE AND SAVE THE FACTORY TRIM PINS AND PUSH PIN. TURN 1/4 TO RIGHT TO RELEASE AND REMOVE.

REMOVE OEM PART.

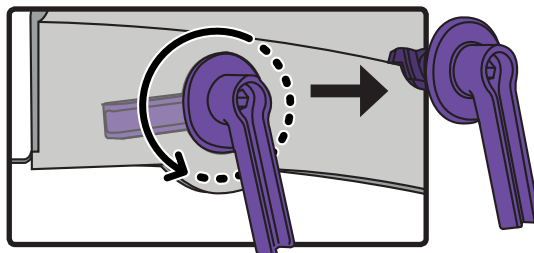

3

ESPAÑOL

Retire y guarde las fijaciones originales. Gire la palanca 1/4 de vuelta a la derecha para liberar y retirar.

Retire la pieza original.

FRANÇAIS

Retirez et gardez les goupilles d'origine. Tournez à droite 1/4 pour libérer et retirer.

Retirez la pièce d'origine.

2 CLEAN / LIMPIE / NETTOYEZ

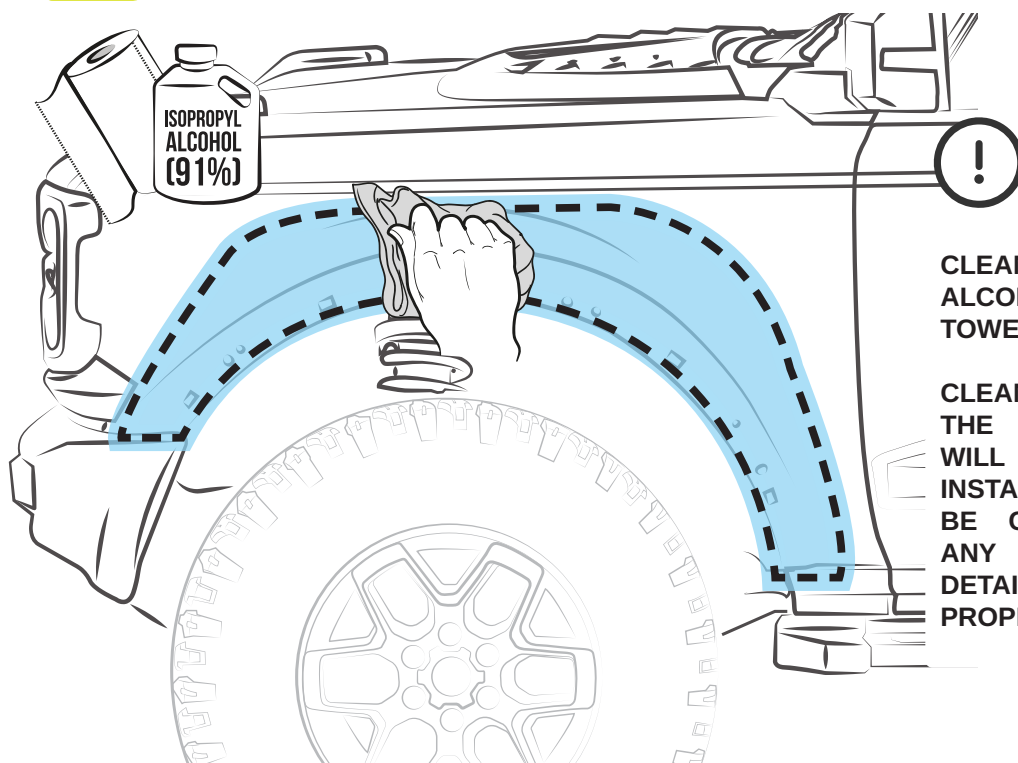

CLEAN WITH ISOPROPYL ALCOHOL (91%) AND PAPER TOWELS. DRY THOROUGHLY!

CLEAN ALL AREAS WHERE THE DOUBLE SIDED TAPE WILL MAKE CONTACT. ALL INSTALLATION AREAS MUST BE COMPLETELY FREE OF ANY DETERGENT, WAX OR DETAILING RESIDUE FOR PROPER ADHESION.

ESPAÑOL

Limpie con alcohol isopropílico (91%) y toallas de papel. ¡Seque completamente!
Limpie todas las áreas donde la cinta doble cara tendrá contacto. **Todas las áreas de instalación deben estar completamente libres de detergentes, ceras, residuos o detalles para una adecuada adhesión.**

FRANÇAIS

Nettoyez avec de l'alcool isopropylique (91%) et essuie-tout bleu. Séchez soigneusement!
Nettoyez toutes les zones où le ruban adhésif double face entrera en contact. **Toutes les zones d'installation doivent être complètement exemptes de tout résidu de détergent, de cire ou de détails pour une bonne adhérence.**

3 TEST FIT THE FRONT FENDER FLARE INNER SHELL

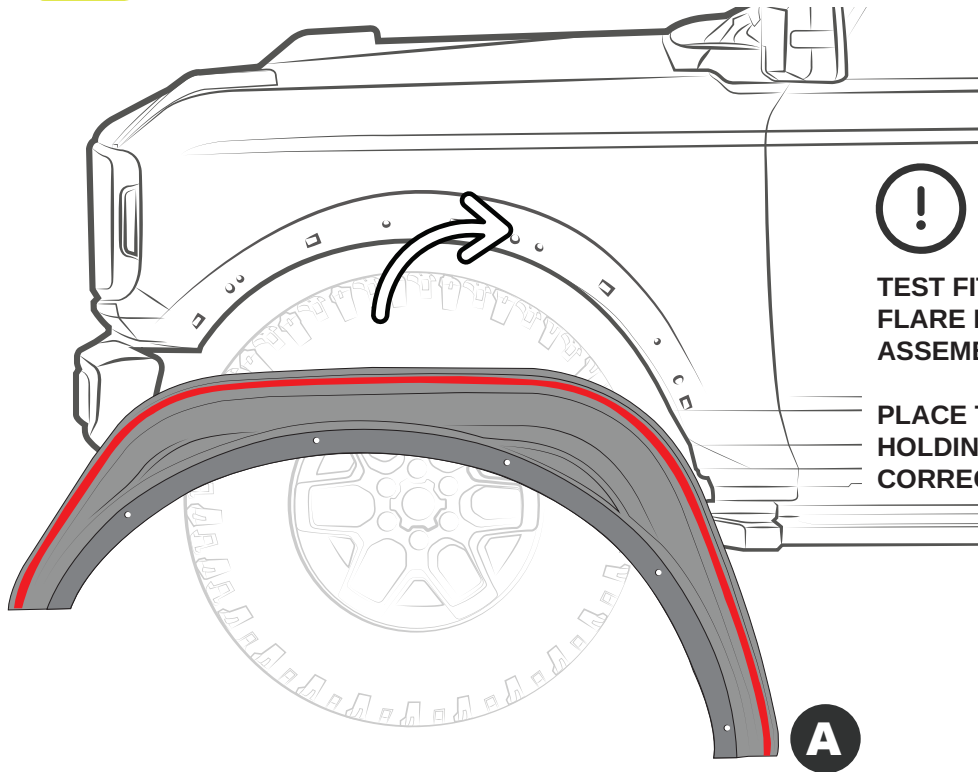

TEST FIT THE FRONT FENDER FLARE INNER SHELL AND VERIFY ASSEMBLY.

PLACE THE PART IN POSITION, HOLDING FIRMLY TO ENSURE IT FITS CORRECTLY.

A

4

ESPAÑOL

Pre-instale el Fender Flare interno delantero y verifique el ensamble.

Coloque la pieza en posición y sosténgala firmemente para asegurar el ensamble correcto.

FRANÇAIS

Testez l'ajustement le Fender Flare intérieur avant et vérifiez l'assemblage.

Placez la pièce en position et maintenez-la fermement pour assurer qu'elle est correctement ajustée.

4 ALIGN & MARK / ALINEE & MARQUE / ALIGNEZ & MARQUEZ

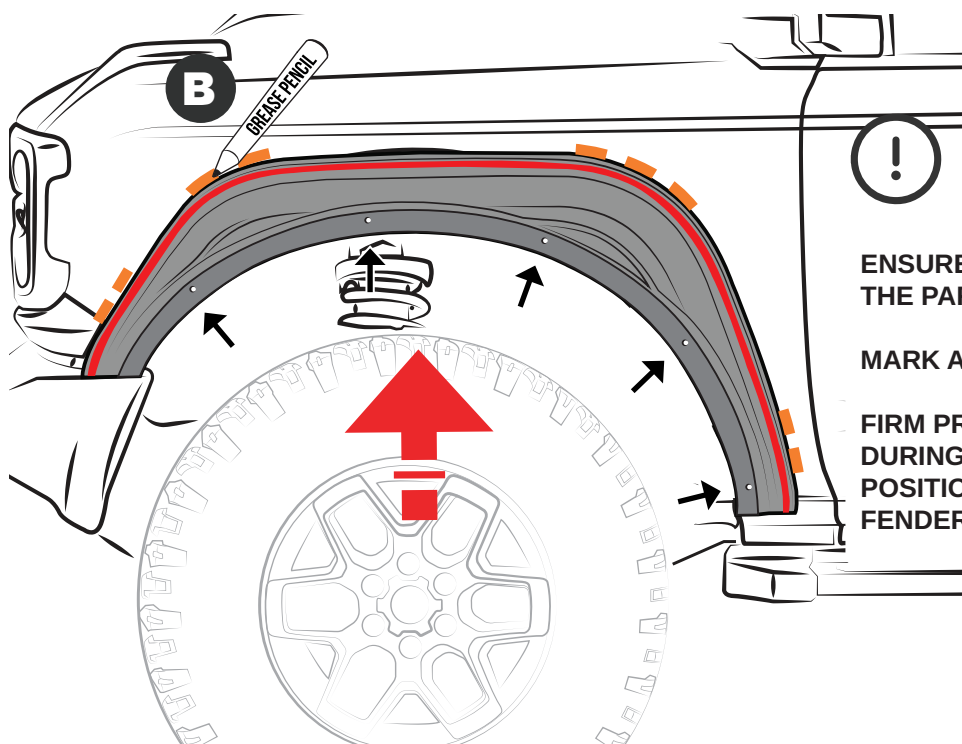

ENSURE THAT THE HOLES MATCH THE PART AND THE VEHICLE.

MARK AS SHOWN.

FIRM PRESSURE MUST BE APPLIED DURING MARKING TO ENSURE POSITIONING OF THE FRONT FENDER FLARE INNER SHELL.

ESPAÑOL

Asegure que los orificios de fijación coincidan entre la pieza y el vehículo.

Marque como muestra.

Presione firmemente mientras marca para asegurar la posición del Fender Flare delantero interno.

FRANÇAIS

S'assurez que les trous de fixation correspondent à la pièce et au véhicule.

Marquez comme indiqué.

Appuyez fermement pendant le marquage pour assurer le positionnement de l'avant Fender Flare intérieur.

FENDER FLARE SET - 4 DOORS

INSTALLATION MANUAL / MANUAL DE INSTALACIÓN / GUIDE D'INSTALLATION

5 REMOVE THE FRONT FENDER FLARE INNER SHELL

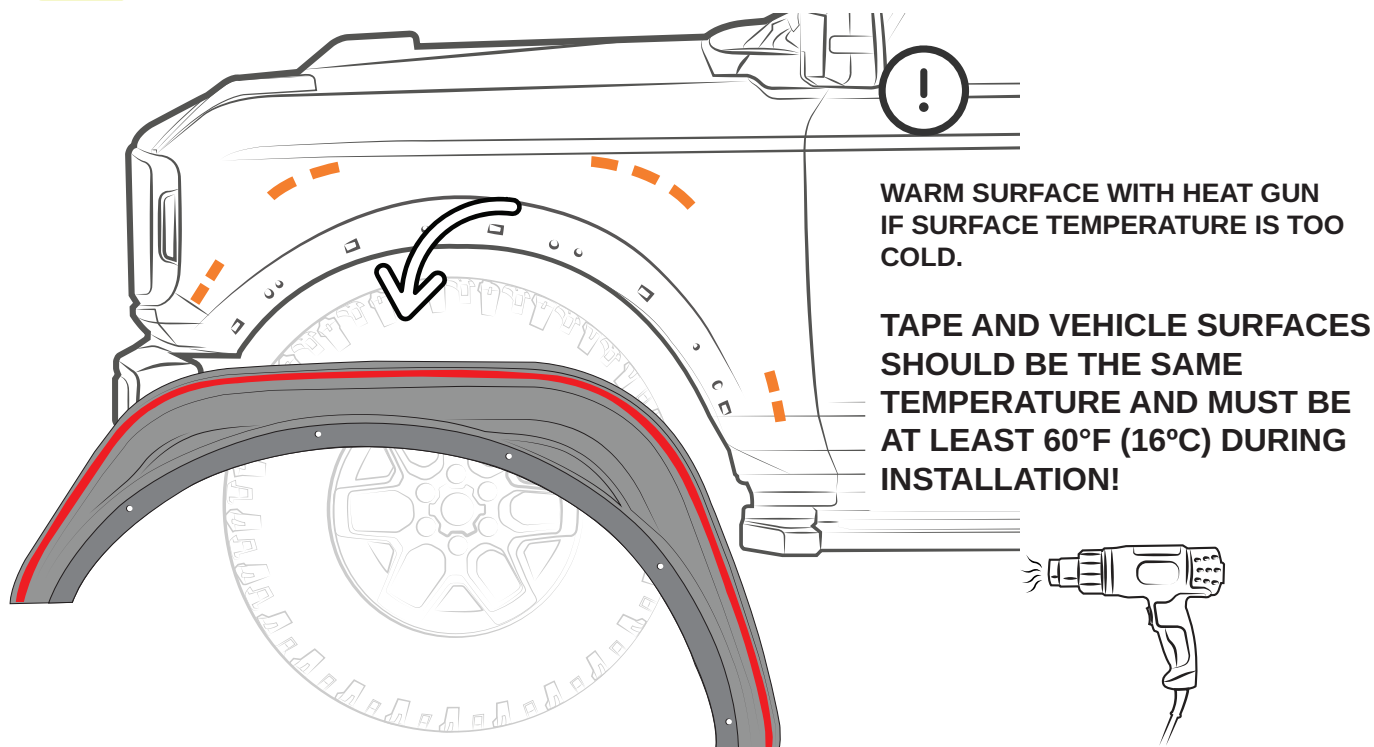

ESPAÑOL

Retire el Fender Flare interno delantero.
Utilice una pistola de calor si la temperatura de la superficie está demasiado fría.
La cinta y la superficie del vehículo deben tener la misma temperatura y deben estar al menos a 60°F (16°C) durante la instalación.

FRANÇAIS

Retirez le Fender Flare intérieur avant.
Utilisez un décapeur thermique si la température de surface est trop froide.
Le ruban et la surface du véhicule doivent être à la même température et doivent être d'au moins 60 °F (16 °C) lors de l'installation.

6 ADHESION PROMOTER / PROMOTOR DE ADHESIÓN / PROMOTEUR D'ADHÉRENCE

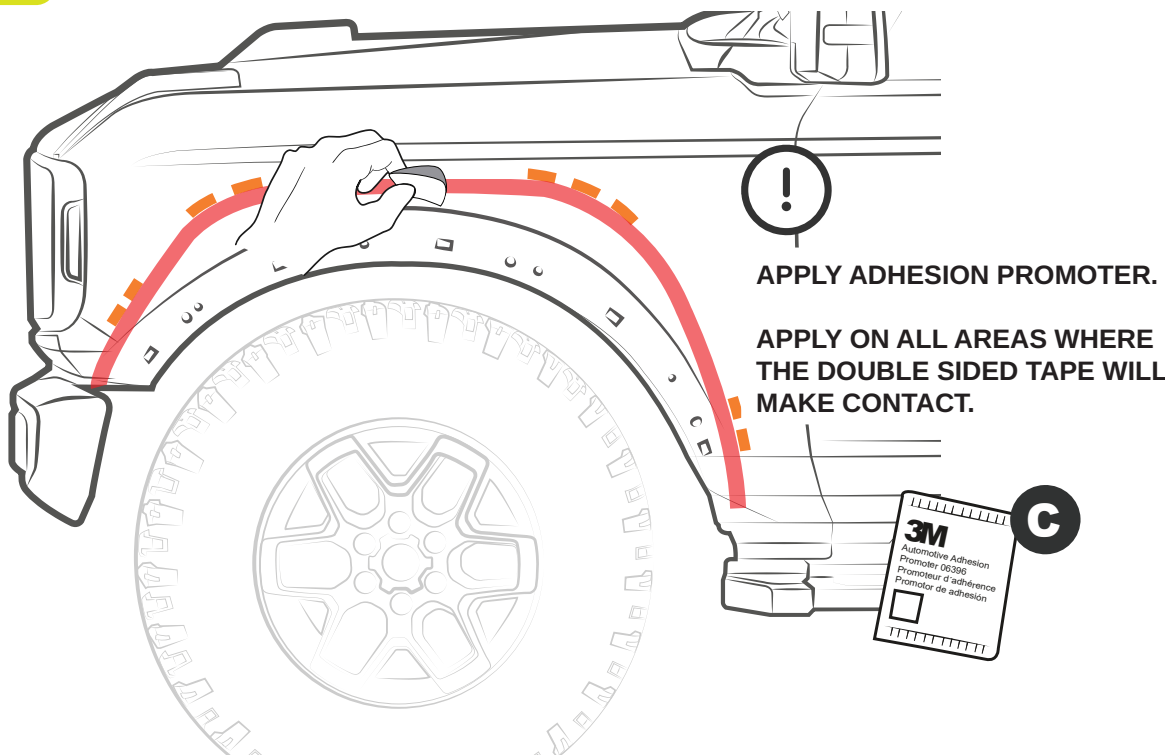

ESPAÑOL

Aplice promotor de adhesión.
Aplice en todas las áreas donde la cinta doble cara tendrá contacto.

FRANÇAIS

Appliquez le promoteur d'adhérence.
Appliquez sur toutes les zones où le ruban adhésif double face entrera en contact.

7 PEEL THE LINER / DESPEGUE LINER / DÉCOLLEZ LA DOUBLURE

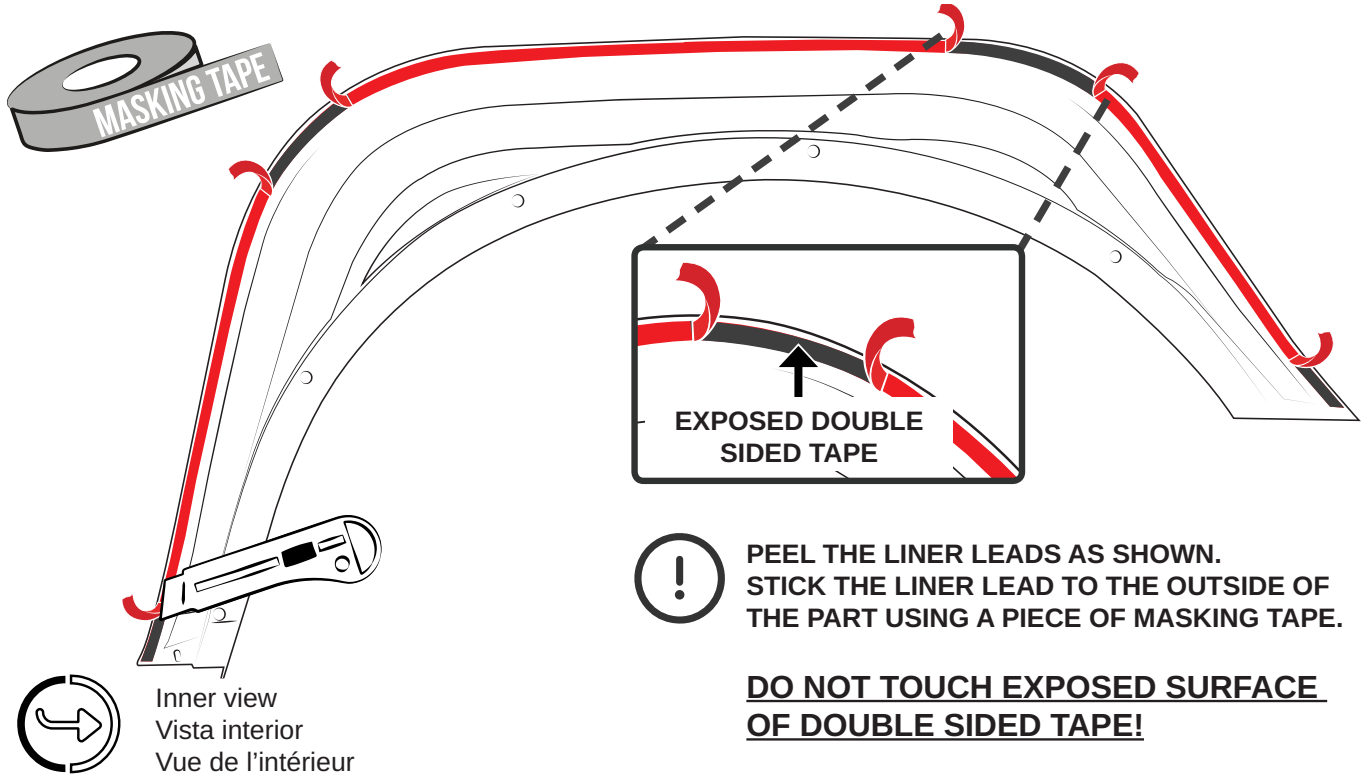

! PEEL THE LINER LEADS AS SHOWN. STICK THE LINER LEAD TO THE OUTSIDE OF THE PART USING A PIECE OF MASKING TAPE.

DO NOT TOUCH EXPOSED SURFACE OF DOUBLE SIDED TAPE!

ESPAÑOL

Despegue las puntas del liner como se indica. Pegue el liner al exterior de la pieza con un trozo de cinta adhesiva.

¡NO TOQUE LA SUPERFICIE EXPUESTA DE LA CINTA DOBLE CARA!

FRANÇAIS

Décollez la pointe de la doublure comme indiqué. Collez les fils de la doublure à l'extérieur de la pièce à l'aide d'un morceau de ruban adhésif.

NE TOUCHEZ PAS LA SURFACE EXPOSÉE DU RUBAN ADHÉSIF DOUBLE FACE!

8 PLACE THE FRONT FENDER FLARE INNER SHELL

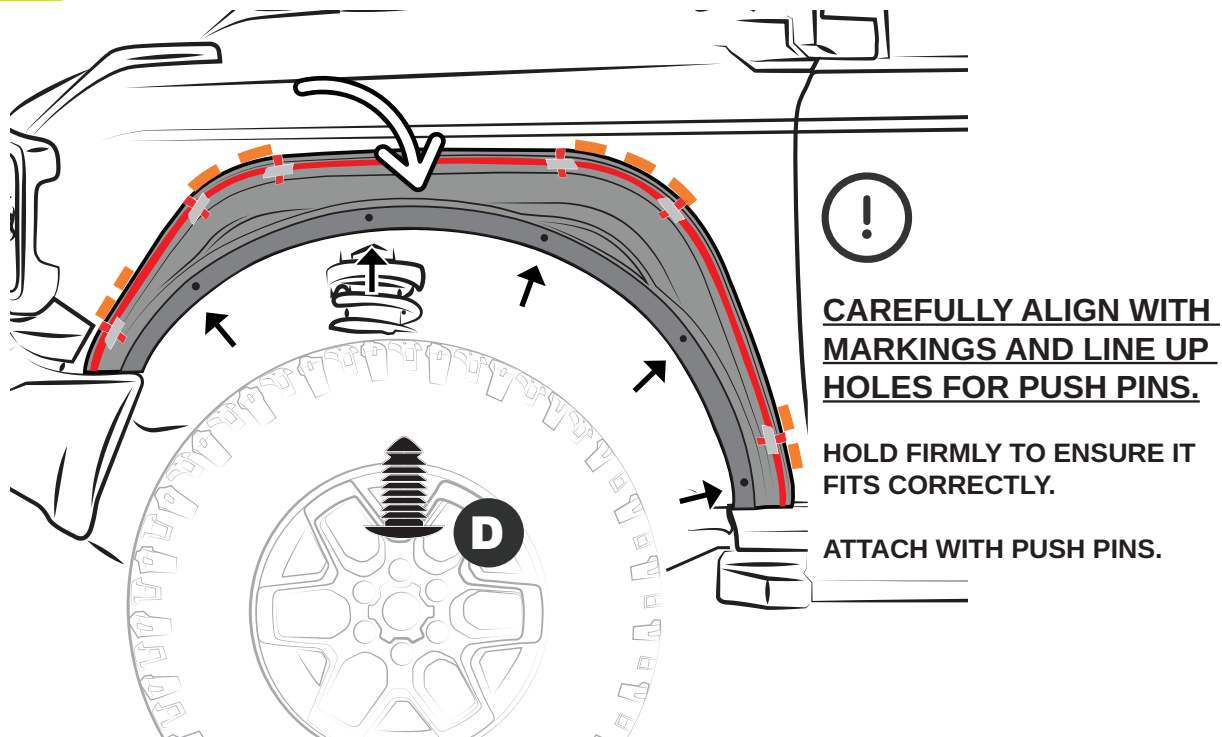

ESPAÑOL

Coloque el Fender Flare delantero interno.

Alinee cuidadosamente con las marcas y verifique la alineación de los orificios para las fijaciones.

Sostenga firmemente para asegurar el ensamble correcto. Asegure con las grapas incluidas.

FRANÇAIS

Placez le intérieure avant du Fender Flare.

Alinez soigneusement avec les marques et vérifiez l'alignement des trous pour les fixations.

Tenez fermement pour assurer qu'elle est correctement ajustée. Fixez avec des agrafes incluses.

FENDER FLARE SET - 4 DOORS

INSTALLATION MANUAL / MANUAL DE INSTALACIÓN / GUIDE D'INSTALLATION

9 REMOVE THE LINER / RETIRE EL LINER / TIREZ LA DOUBLURE

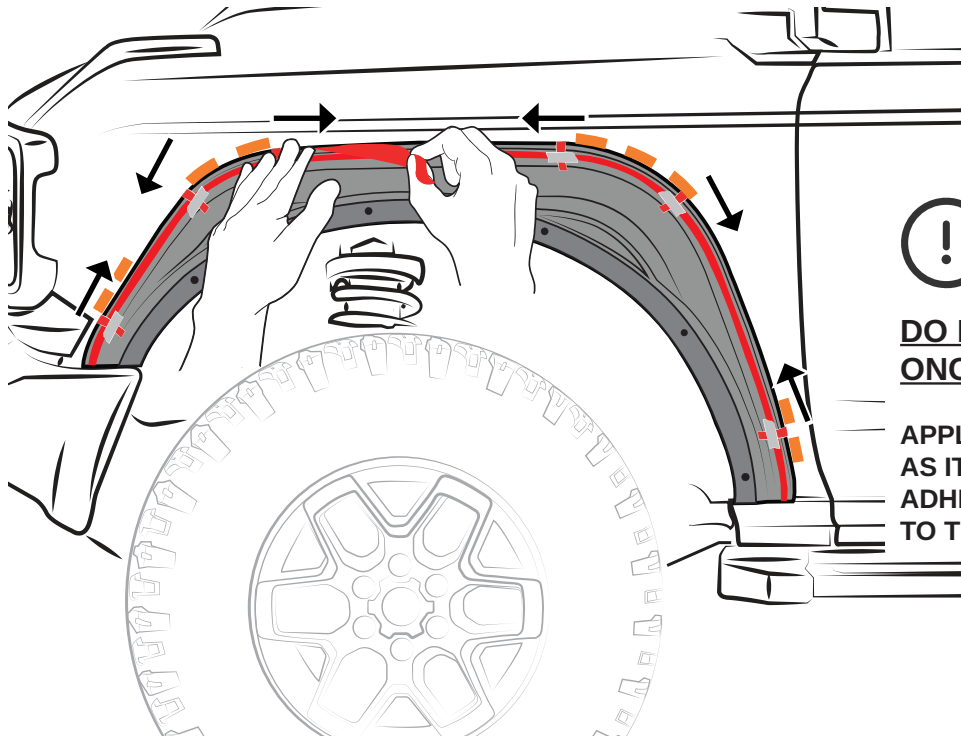

DO NOT REMOVE ALL LINER AT ONCE!

APPLY PRESSURE BEHIND LINER AS IT IS GRADUALLY REMOVED TO ADHERE THE DOUBLE SIDED TAPE TO THE VEHICLE'S SURFACE.

ESPAÑOL

¡NO RETIRE TODO EL LINER DE UNA SOLA VEZ!

Aplice una ligera presión conforme va retirando el liner para asegurar el contacto de la cinta doble cara con la superficie del vehículo.

FRANÇAIS

N'ENLEVEZ PAS TOUT LE DOUBLURE EN MAINTENANT!

Appliquez une légère pression derrière la doublure jusqu'à l'enlever pour coller le ruban adhésif double face à la surface du véhicule.

10 PRESS / PRESIONE / APPUYEZ

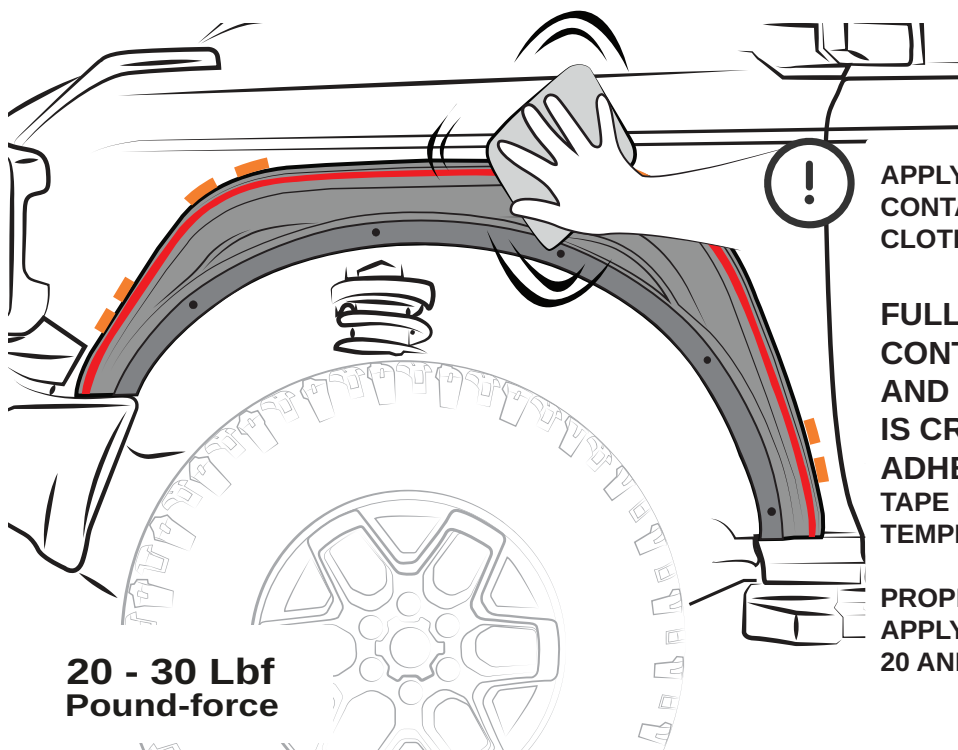

APPLY PRESSURE TO ALL CONTACT AREAS WITH SOFT CLOTH.

FULL AND COMPLETE CONTACT BETWEEN TAPE AND VEHICLE SURFACE IS CRUCIAL FOR GOOD ADHESION PERFORMANCE. TAPE IS PRESSURE AND TEMPERATURE SENSITIVE.

PROPER CONTACT IS ACHIEVED BY APPLYING A PRESSURE BETWEEN 20 AND 30 Lbf (Pound-force).

**20 - 30 Lbf
Pound-force**

ESPAÑOL

Aplice presión en todas las áreas de contacto con un trapo de microfibra.

Un contacto total y completo entre la cinta y la superficie del vehículo es crucial para el correcto desempeño del adhesivo. La cinta es sensible a la presión y a la temperatura. El contacto adecuado se logra aplicando una presión entre 20 y 30 Lbf (Libra - fuerza.)

FRANÇAIS

Appliquez pression sur toute la zone de contact avec un chiffon en microfibre.

Un contact total et complet entre le ruban et la surface du véhicule est crucial pour une bonne performance d'adhérence. Le ruban est sensible à la pression et à la température. Un contact approprié est obtenu en appliquant une pression entre 20 et 30 Lbf (Livre - force).

11 CLEAN / LIMPIE / NETTOYEZ

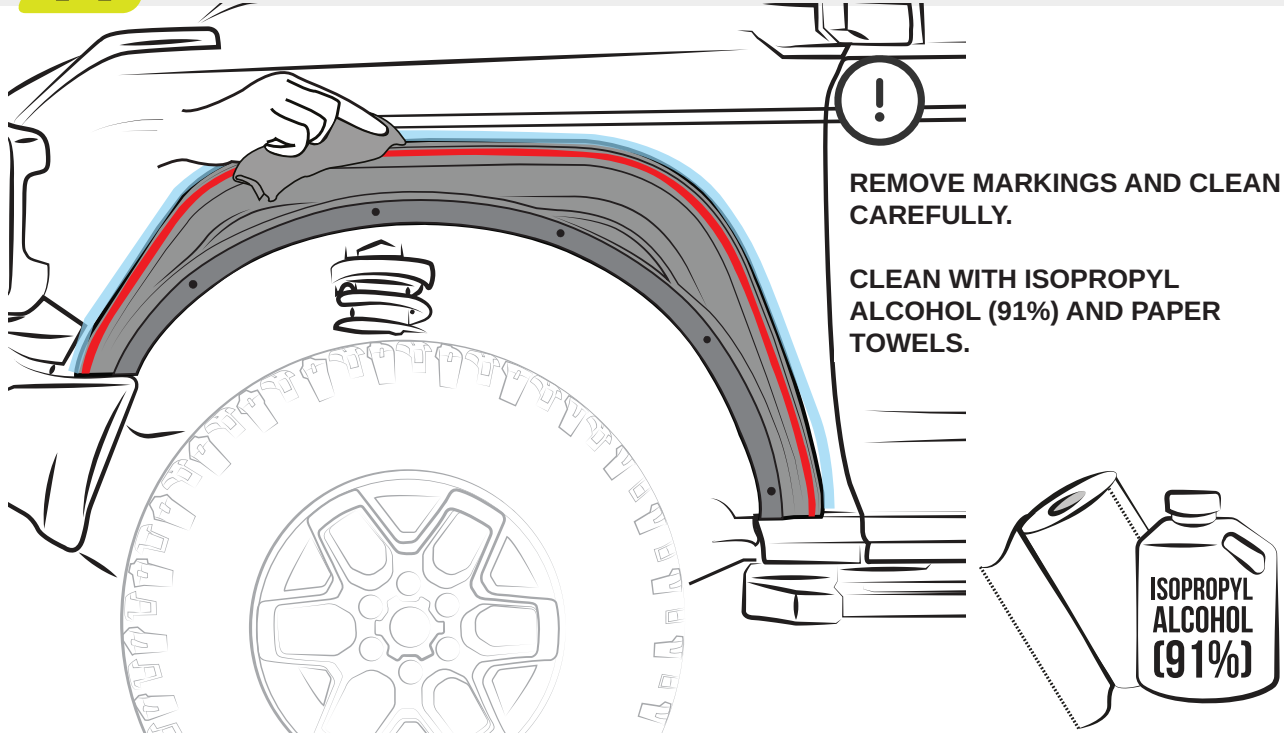

8

ESPAÑOL

Retire las marcas y limpie cuidadosamente.
Limpie con alcohol isopropílico (91%) y toallas de papel.

FRANÇAIS

Enlevez les marques et nettoyez soigneusement.
Nettoyez avec de l'alcool isopropylique (91%) et essuie-tout bleu.

FRONT OUTER SHELL INSTALLATION

12 PEEL THE LINER / DESPEGUE LINER / DÉCOLLEZ LA DOUBLURE

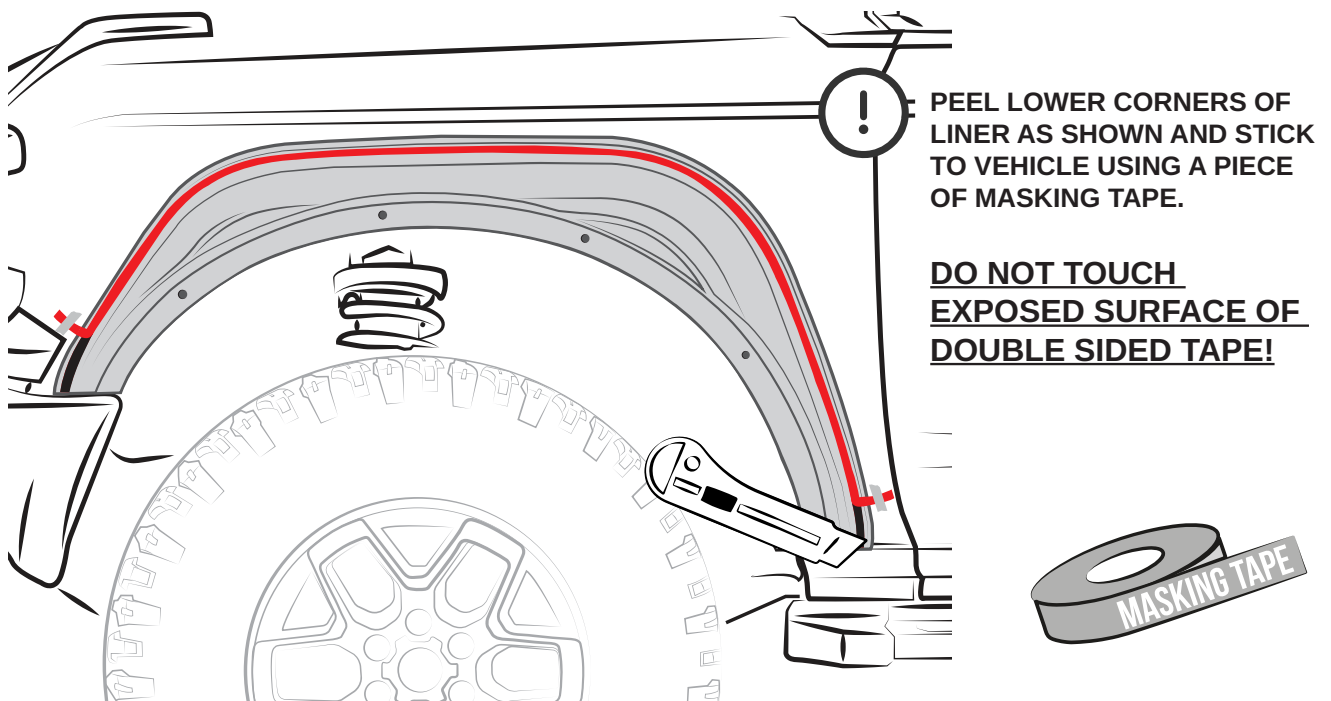

ESPAÑOL

Despegue las puntas del liner inferiores como se indica y pegue el liner al exterior del vehículo con un trozo de cinta adhesiva.

¡NO TOQUE LA SUPERFICIE EXPUESTA DE LA CINTA DOBLE CARA!

FRANÇAIS

Décollez la totalité du revêtement de la partie intérieure comme indiqué.

NE TOUCHEZ PAS LA SURFACE EXPOSÉE DU RUBAN ADHÉSIF DOUBLE FACE!

FENDER FLARE SET - 4 DOORS

INSTALLATION MANUAL / MANUAL DE INSTALACIÓN / GUIDE D'INSTALLATION

13 CLEAN AND APPLY ADHESION PROMOTER

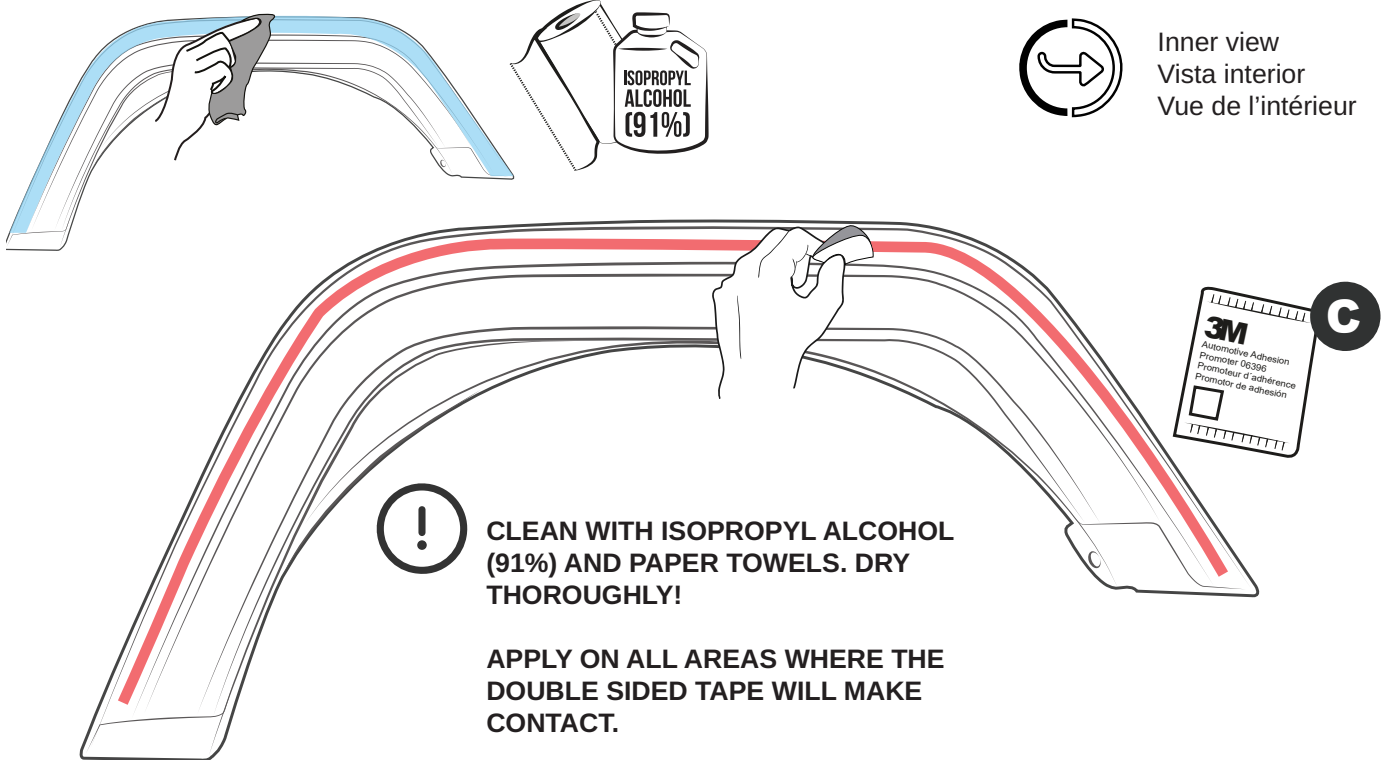

ESPAÑOL

Limpie y aplique promotor de adhesión.
Limpie la zona de instalación con alcohol isopropílico (91%) y toallas de papel. ¡Seque completamente!
Aplique el promotor de adhesión en todas las áreas donde la cinta doble cara tendrá contacto.

FRANÇAIS

Nettoyez et appliquez le promoteur d'adhérence.
Nettoyez la zone d'installation avec de l'alcool isopropylique (91%) et essuie-tout bleu. Séchez soigneusement!
Appliquez le promoteur sur toutes les zones où le ruban adhésif double face entrera en contact.

14 PLACE THE FRONT FENDER FLARE OUTER SHELL

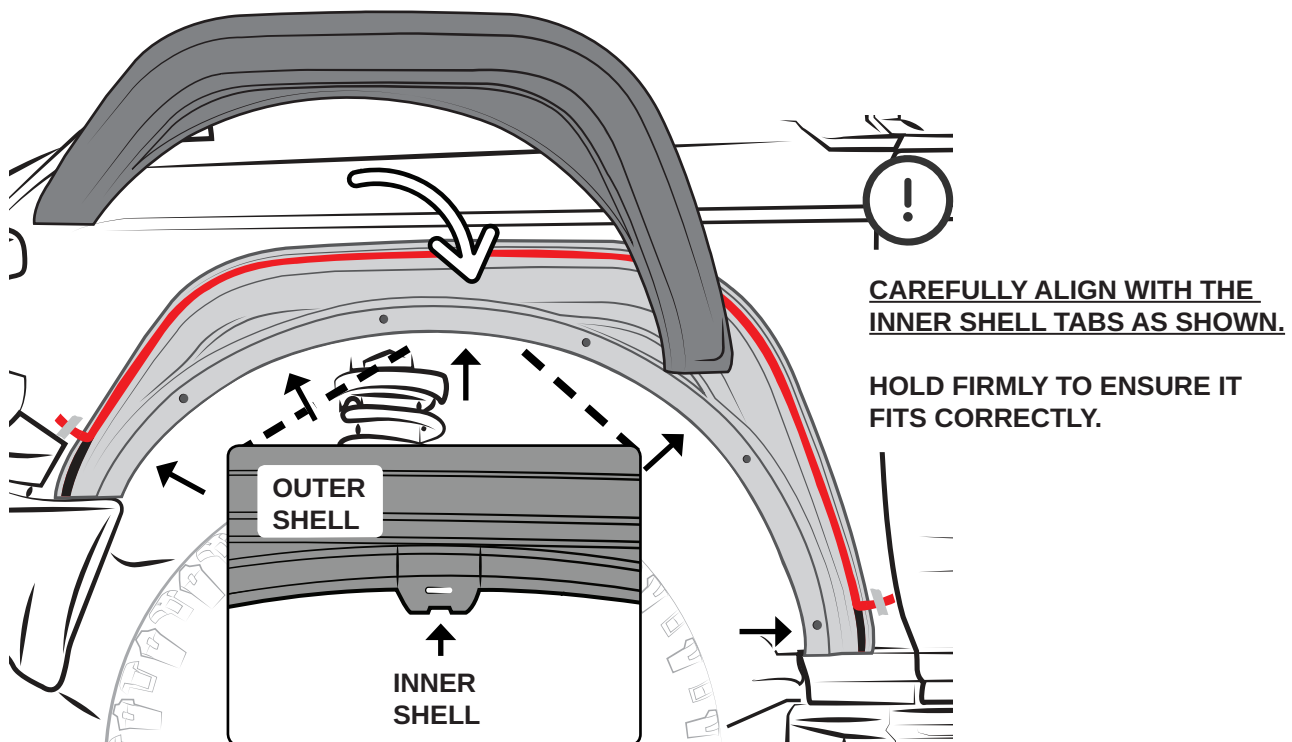

ESPAÑOL

Coloque el Fender Flare delantero externo.
Alinee cuidadosamente con las pestañas de la pieza interior como se muestra.
Sostenga firmemente para asegurar el ensamble correcto.

FRANÇAIS

Placez le Fender Flare extérieur avant.
Alignez soigneusement avec les languettes de la pièce intérieure comme indiqué.
Tenez fermement pour assurer qu'elle est correctement ajustée.

15 REMOVE THE LINER / RETIRE EL LINER / TIREZ LA DOUBLURE

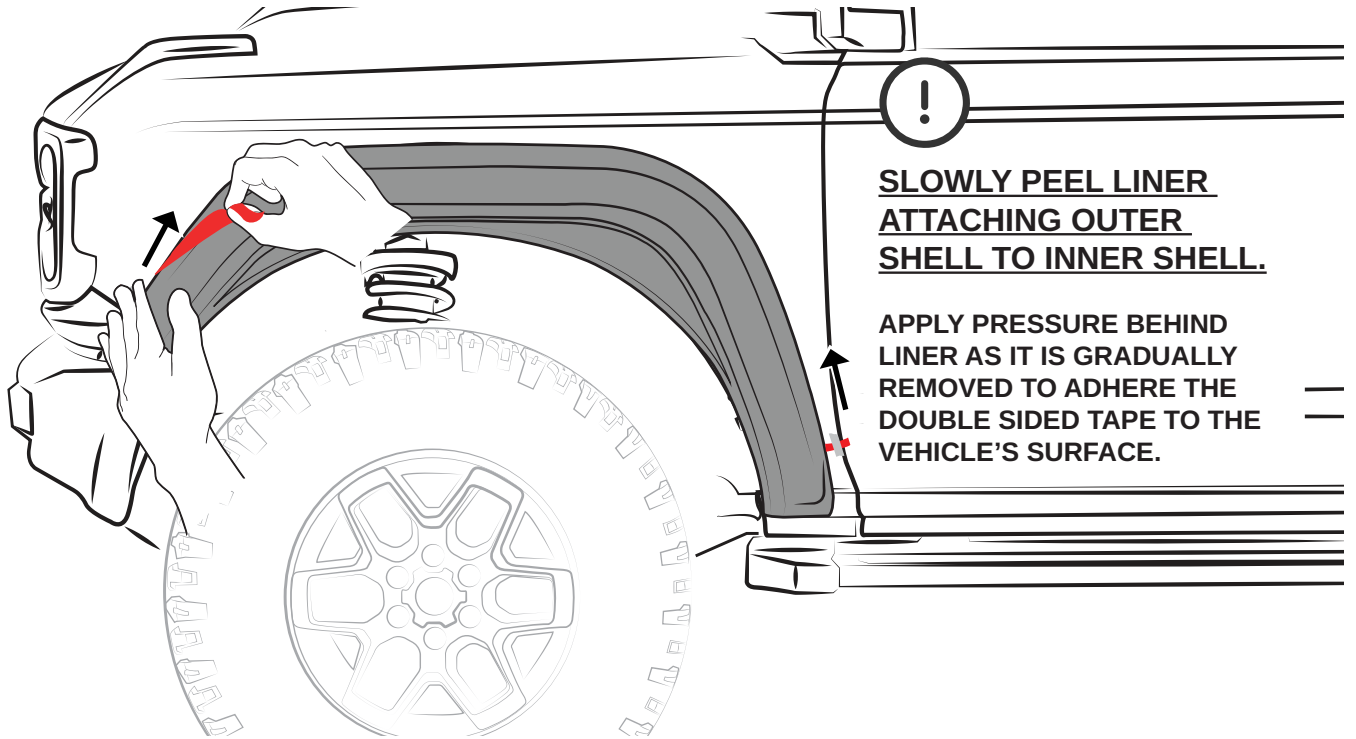

SLOWLY PEEL LINER ATTACHING OUTER SHELL TO INNER SHELL.

APPLY PRESSURE BEHIND LINER AS IT IS GRADUALLY REMOVED TO ADHERE THE DOUBLE SIDED TAPE TO THE VEHICLE'S SURFACE.

10

ESPAÑOL

RETIRE LENTAMENTE EL LINER PARA ADHERIR LA PIEZA INTERIOR CON LA EXTERIOR.

Aplique una ligera presión conforme va retirando el liner para asegurar el contacto de la cinta doble cara con la superficie del vehículo.

FRANÇAIS

RETIREZ LENTEMENT LA DOUBLURE POUR ADHÉRER LA PIÈCE INTÉRIEURE À LA PIÈCE EXTÉRIEURE.

Appliquez une légère pression derrière la doublure jusqu'à l'enlever pour coller le ruban adhésif double face à la surface du véhicule.

16 PRESS / PRESIONE / APPUYEZ

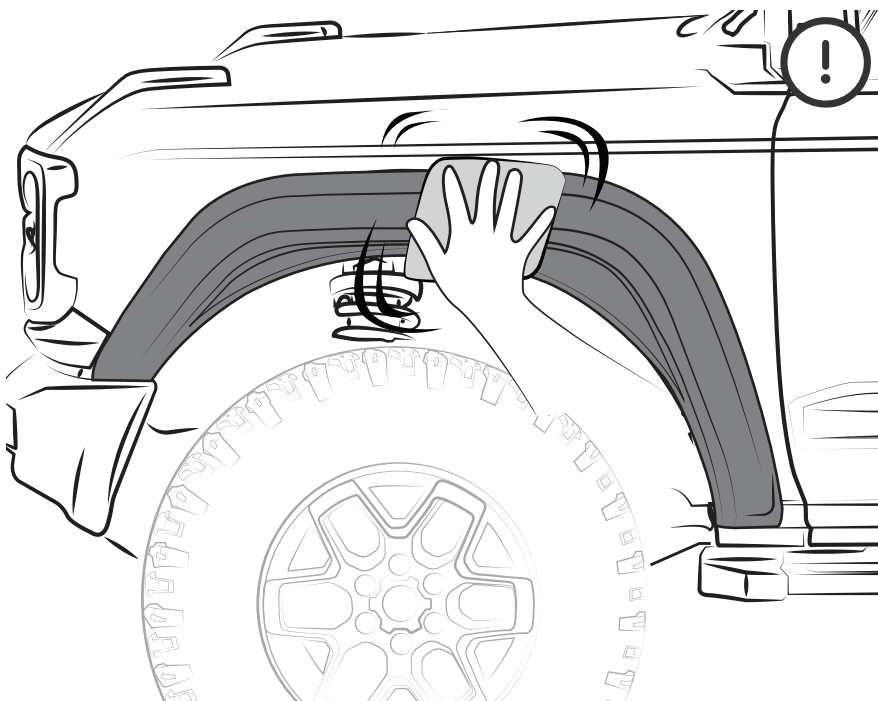

APPLY PRESSURE TO ALL CONTACT AREAS WITH SOFT CLOTH.

FULL AND COMPLETE CONTACT BETWEEN TAPE AND VEHICLE SURFACE IS CRUCIAL FOR GOOD ADHESION PERFORMANCE. TAPE IS PRESSURE AND TEMPERATURE SENSITIVE.

PROPER CONTACT IS ACHIEVED BY APPLYING A PRESSURE BETWEEN 20 AND 30 Lbf (Pound-force).

**20 - 30 Lbf
Pound-force**

ESPAÑOL

Aplique presión en todas las áreas de contacto con un trapo de microfibras.

Un contacto total y completo entre la cinta y la superficie del vehículo es crucial para el correcto desempeño del adhesivo. La cinta es sensible a la presión y a la temperatura. El contacto adecuado se logra aplicando una presión entre 20 y 30 Lbf (Libra - fuerza.)

FRANÇAIS

Appliquez pression sur toute la zone de contact avec un chiffon en microfibre.

Un contact total et complet entre le ruban et la surface du véhicule est crucial pour une bonne performance d'adhérence. Le ruban est sensible à la pression et à la température. Un contact approprié est obtenu en appliquant une pression entre 20 et 30 Lbf (Livre - force).

FENDER FLARE SET - 4 DOORS

INSTALLATION MANUAL / MANUAL DE INSTALACIÓN / GUIDE D'INSTALLATION

17 PLACE U-CLIPS / COLOQUE LOS U-CLIPS / PLACEZ LES U-CLIPS

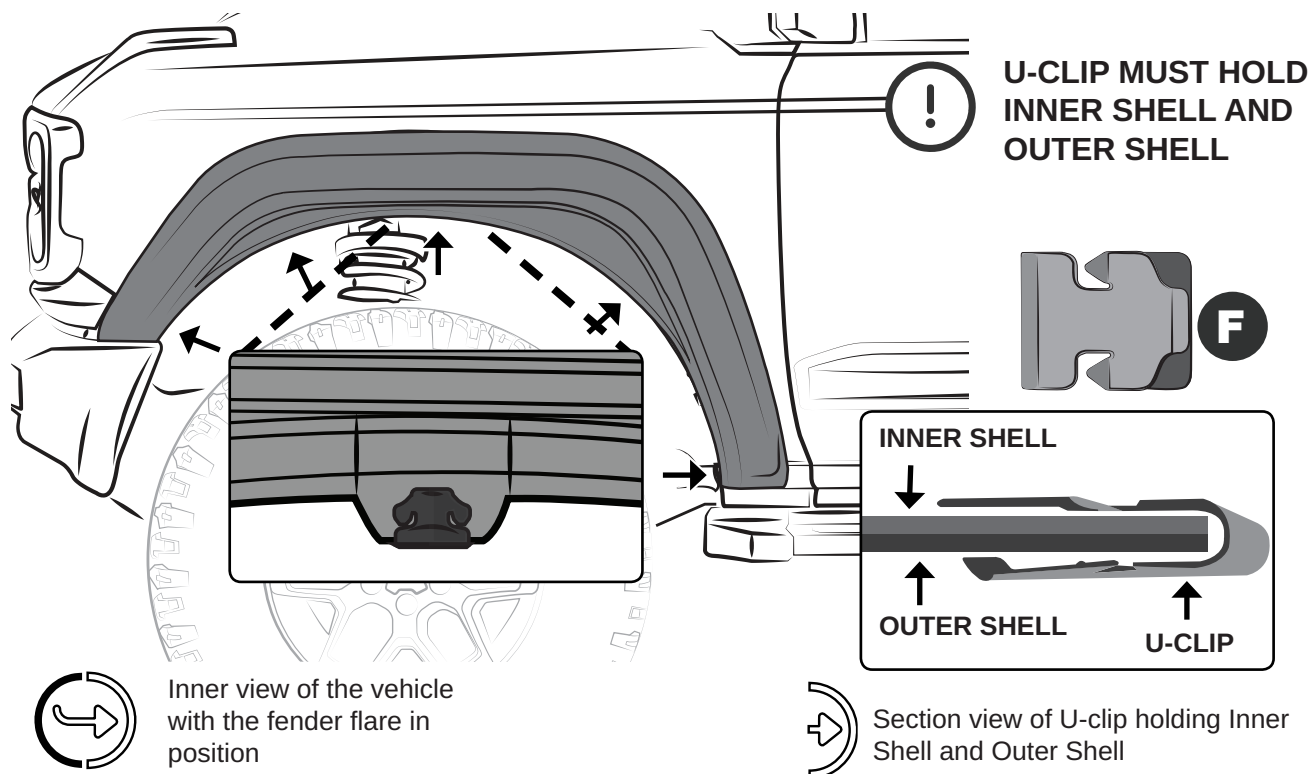

ESPAÑOL

El U-Clip debe sostener el Fender Flare interno y el Fender Flare externo.

- Vista interior del vehículo con el fender flare en posición.
- Vista en sección del interior del U-clip sosteniendo el Inner Shell y el Outer Shell.

FRANÇAIS

Le U-Clip doit contenir la Fender Flare intérieure et la Fender Flare extérieure.

- Vue de l'intérieur du véhicule avec fender flare en position.
- Vue en coupe du clip en U maintenant la fender intérieure et la fender extérieure.

18 CLEAN / LIMPIE / NETTOYEZ

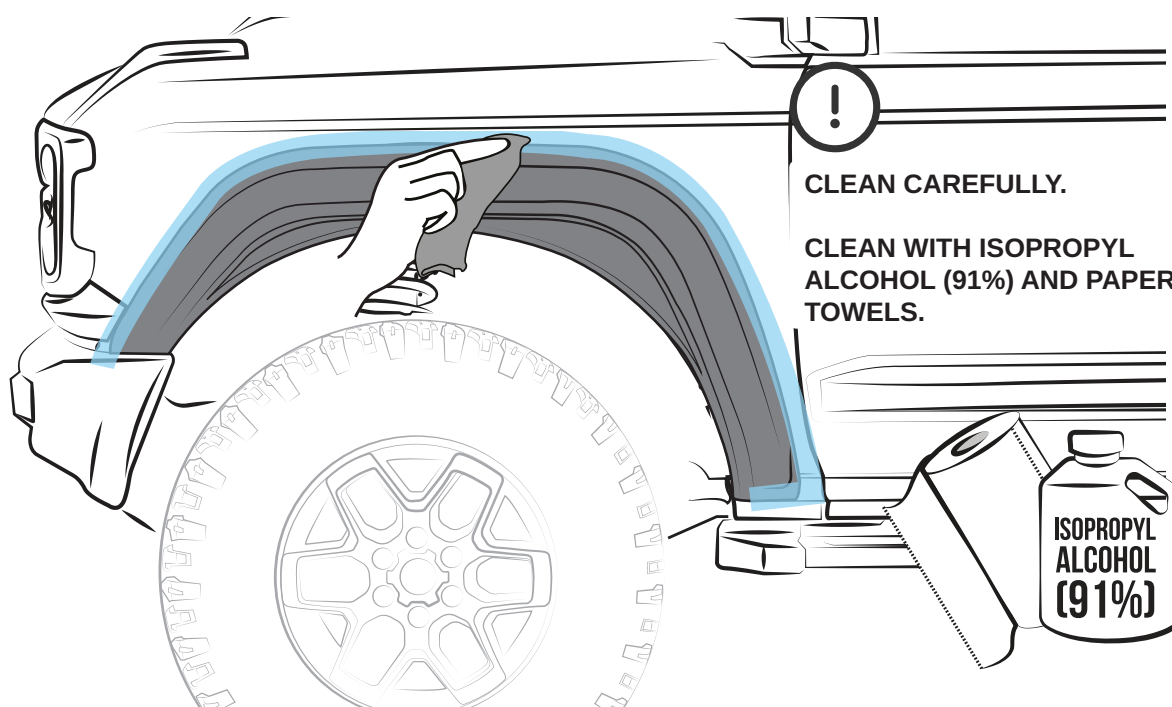

ESPAÑOL

Limpie cuidadosamente.

Limpie con alcohol isopropílico (91%) y toallas de papel.

FRANÇAIS

Nettoyez soigneusement.

Nettoyez avec de l'alcool isopropylique (91%) et essuie-tout bleu.

REAR INNER SHELL INSTALLATION

1 REMOVE OEM PART / RETIRE LA PIEZA ORIGINAL / RETIREZ LA PIÈCE D'ORIGINE

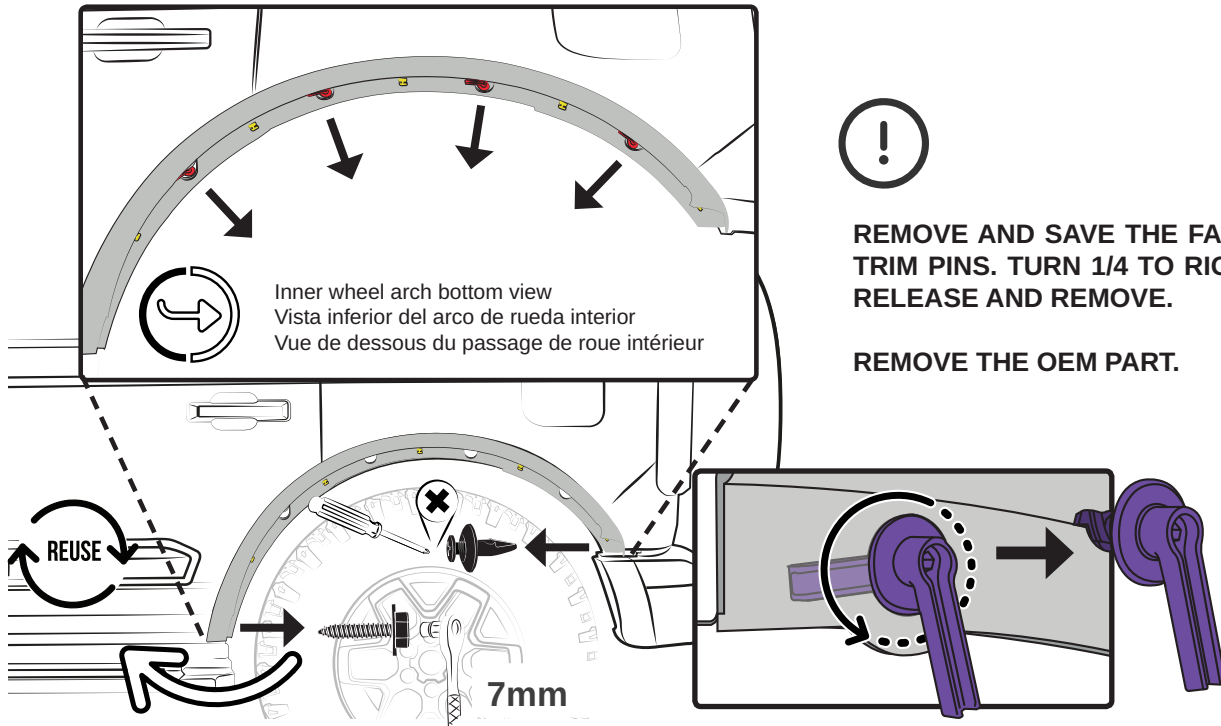

ESPAÑOL

Retire y guarde las fijaciones originales. Gire la palanca 1/4 de vuelta a la derecha para liberar y retirar.

Retire la pieza original.

FRANÇAIS

Retirez et gardez les goupilles d'origine. Tournez à droite 1/4 pour libérer et retirer.

Retirez la pièce d'origine.

2 CLEAN / LIMPIE / NETTOYEZ

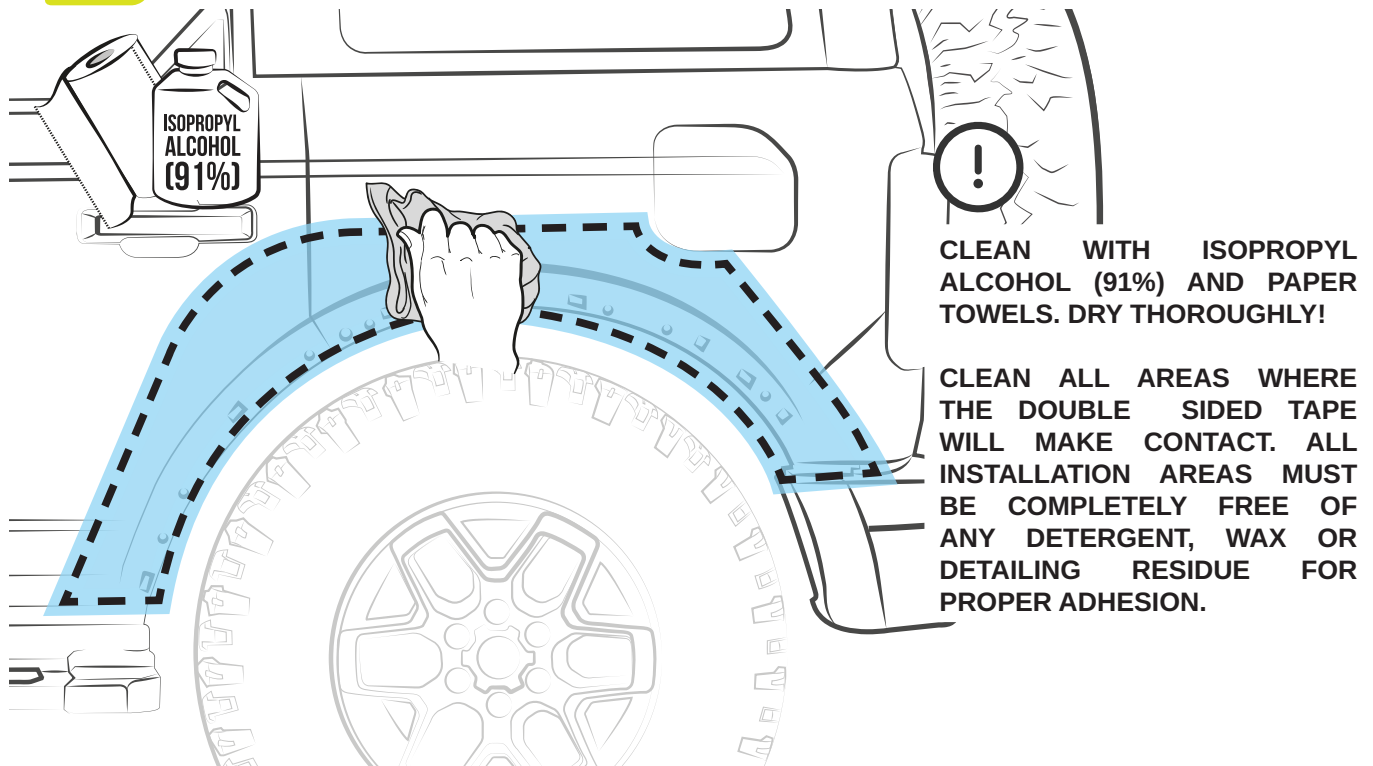

ESPAÑOL

Limpie con alcohol isopropílico (91%) y toallas de papel. ¡Seque completamente!

Limpie todas las áreas donde la cinta doble cara tendrá contacto. **Todas las áreas de instalación deben estar completamente libres de detergentes, ceras, residuos o detalles para una adecuada adhesión.**

FRANÇAIS

Nettoyez avec de l'alcool isopropylique (91%) et essuie-tout bleu. Séchez soigneusement!

Nettoyez toutes les zones où le ruban adhésif double face entrera en contact. **Toutes les zones d'installation doivent être complètement exemptes de tout résidu de détergent, de cire ou de détails pour une bonne adhérence.**

FENDER FLARE SET - 4 DOORS

INSTALLATION MANUAL / MANUAL DE INSTALACIÓN / GUIDE D'INSTALLATION

3 TEST FIT THE REAR FENDER FLARE INNER SHELL

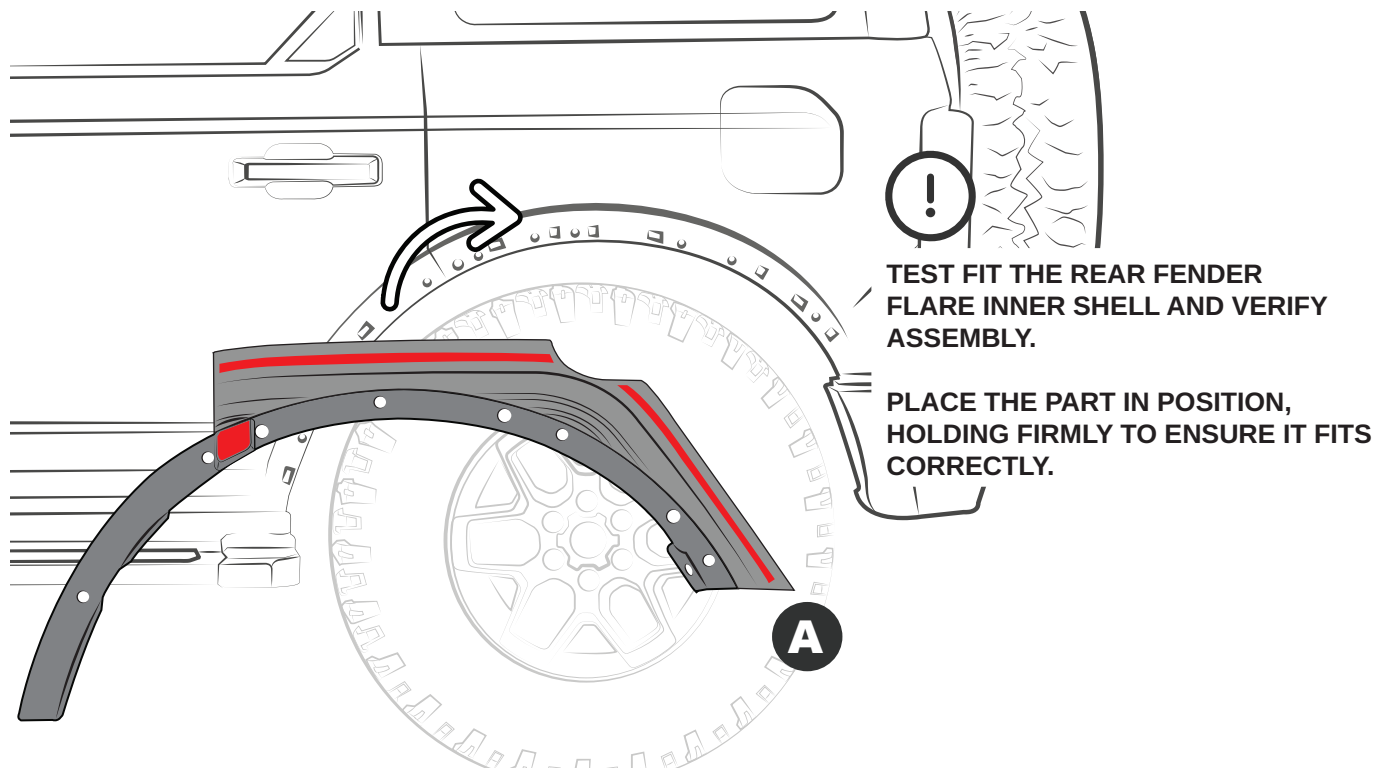

ESPAÑOL

Pre-instale el Fender Flare trasero interno y verifique el ensamble.

Coloque la pieza en posición y sosténgala firmemente para asegurar el ensamble correcto.

FRANÇAIS

Testez l'ajustement le Fender Flare intérieure arrière et vérifiez l'assemblage.

Placez la pièce en position et maintenez-la fermement pour assurer qu'elle est correctement ajustée.

13

4 ALIGN & MARK / ALINEE & MARQUE / ALIGNEZ & MARQUEZ

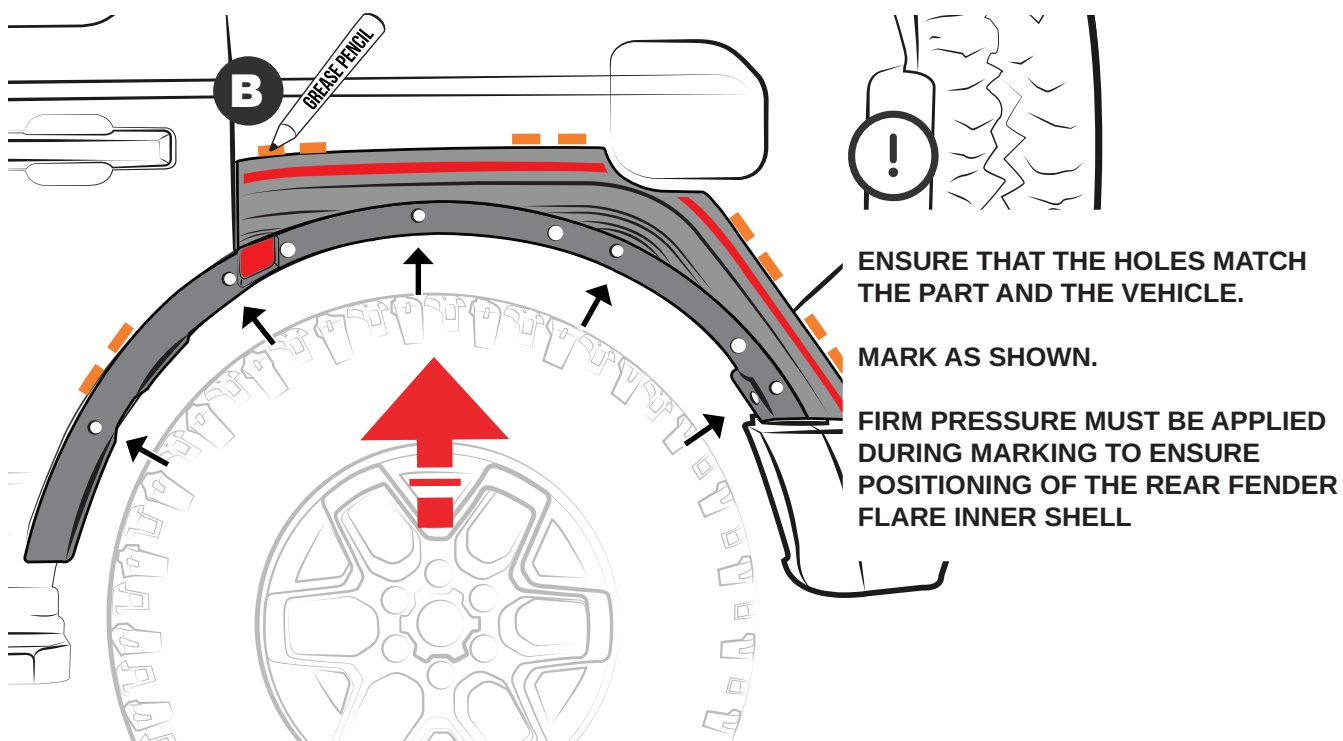

ESPAÑOL

Asegure que los orificios de fijación coincidan entre la pieza y el vehículo.

Marque como muestra.

Presione firmemente mientras marca para asegurar la posición del Fender Flare trasero interno.

FRANÇAIS

S'assurez que les trous de fixation correspondent à la pièce et au véhicule.

Marquez comme indiqué.

Appuyez fermement pendant le marquage pour assurer la position de Fender Flare intérieur arrière.

5 REMOVE THE REAR FENDER FLARE INNER SHELL

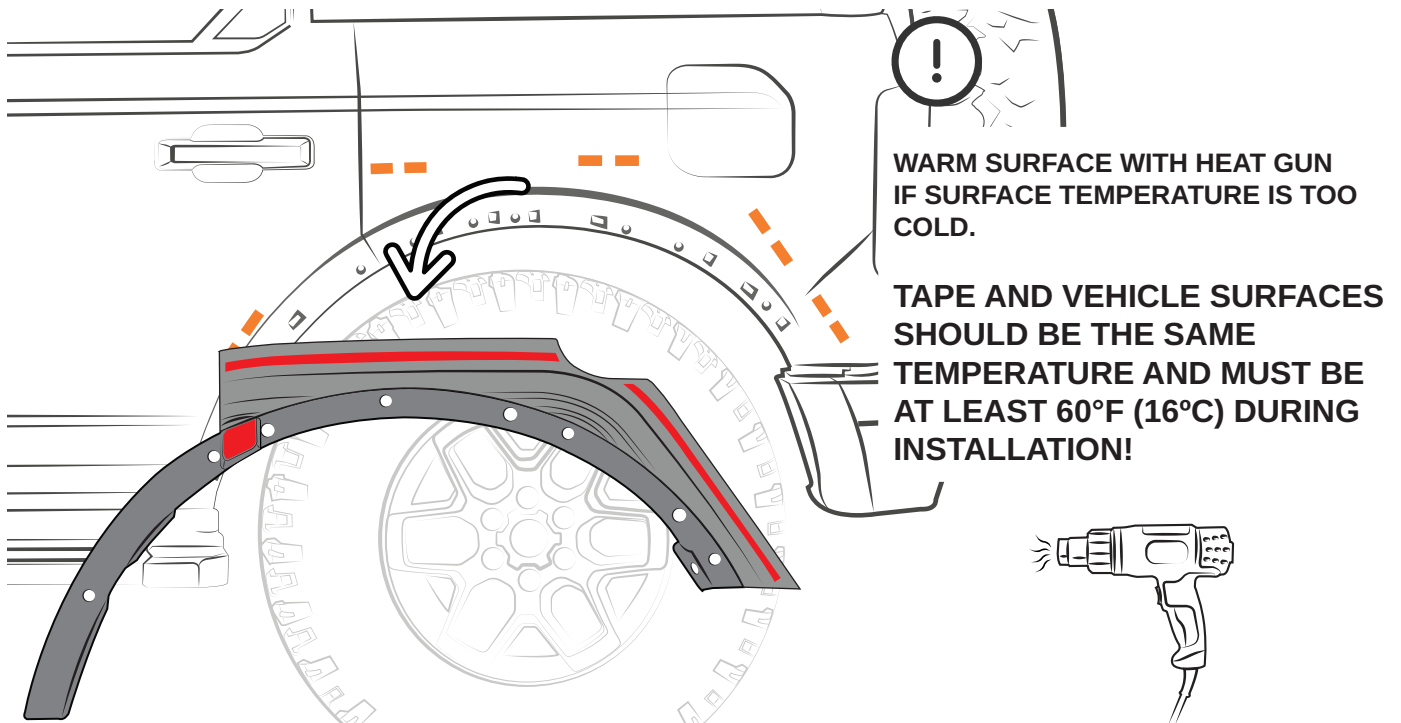

14

ESPAÑOL

Retire el Fender Flare trasero interno.
 Utilice una pistola de calor si la temperatura de la superficie está demasiado fría.
 La cinta y la superficie del vehículo deben tener la misma temperatura y deben estar al menos a 60°F (16°C) durante la instalación.

FRANÇAIS

Retirez le Fender Flare intérieure arrière.
 Utilisez un décapeur thermique si la température de surface est trop froide.
 Le ruban et la surface du véhicule doivent être à la même température et doivent être d'au moins 60 °F (16 °C) lors de l'installation.

6 PEEL THE LINER / DESPEGUE LINER / DÉCOLLEZ LA DOUBLURE

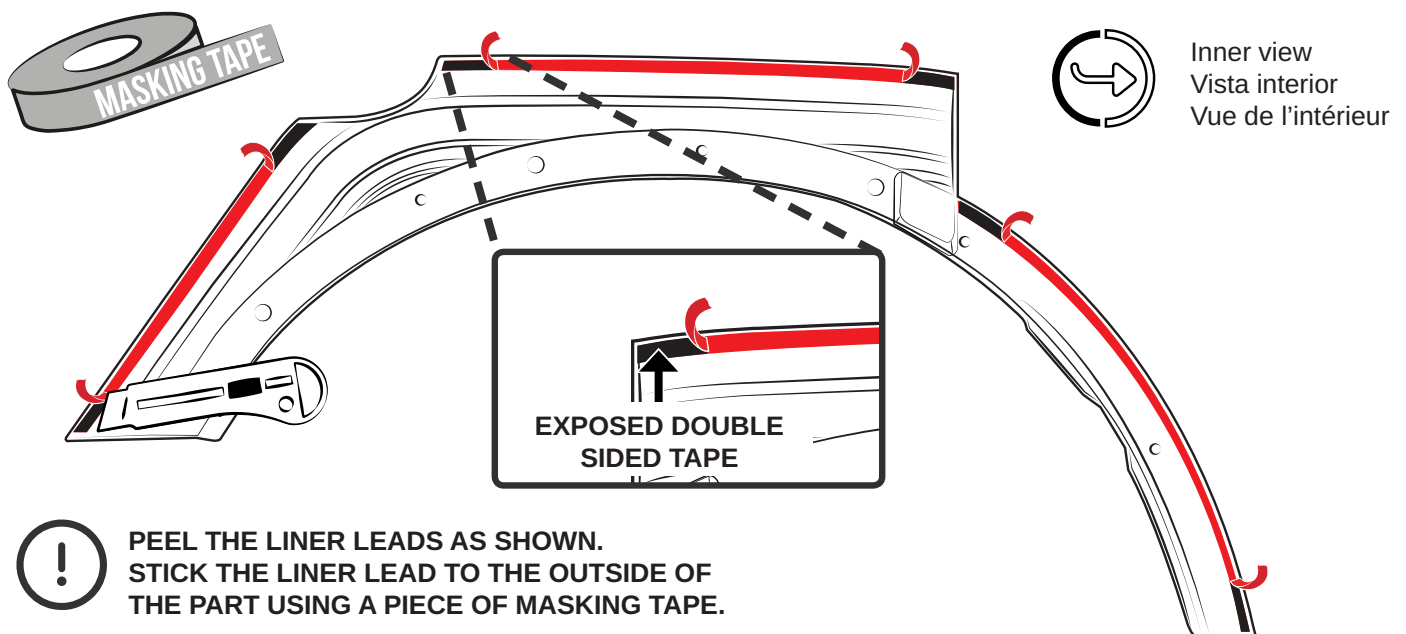

PEEL THE LINER LEADS AS SHOWN. STICK THE LINER LEAD TO THE OUTSIDE OF THE PART USING A PIECE OF MASKING TAPE.

DO NOT TOUCH EXPOSED SURFACE OF DOUBLE SIDED TAPE!

ESPAÑOL

Despegue las puntas del liner como se indica. Pegue el liner al exterior de la pieza con un trozo de cinta adhesiva.

¡NO TOQUE LA SUPERFICIE EXPUESTA DE LA CINTA DOBLE CARA!

FRANÇAIS

Découlez la pointe de la doublure comme indiqué. Collez les fils de la doublure à l'extérieur de la pièce à l'aide d'un morceau de ruban adhésif.

NE TOUCHEZ PAS LA SURFACE EXPOSÉE DU RUBAN ADHÉSIF DOUBLE FACE!

FENDER FLARE SET - 4 DOORS

INSTALLATION MANUAL / MANUAL DE INSTALACIÓN / GUIDE D'INSTALLATION

7

ADHESION PROMOTER / PROMOTOR DE ADHESIÓN / PROMOTEUR D'ADHÉRENCE

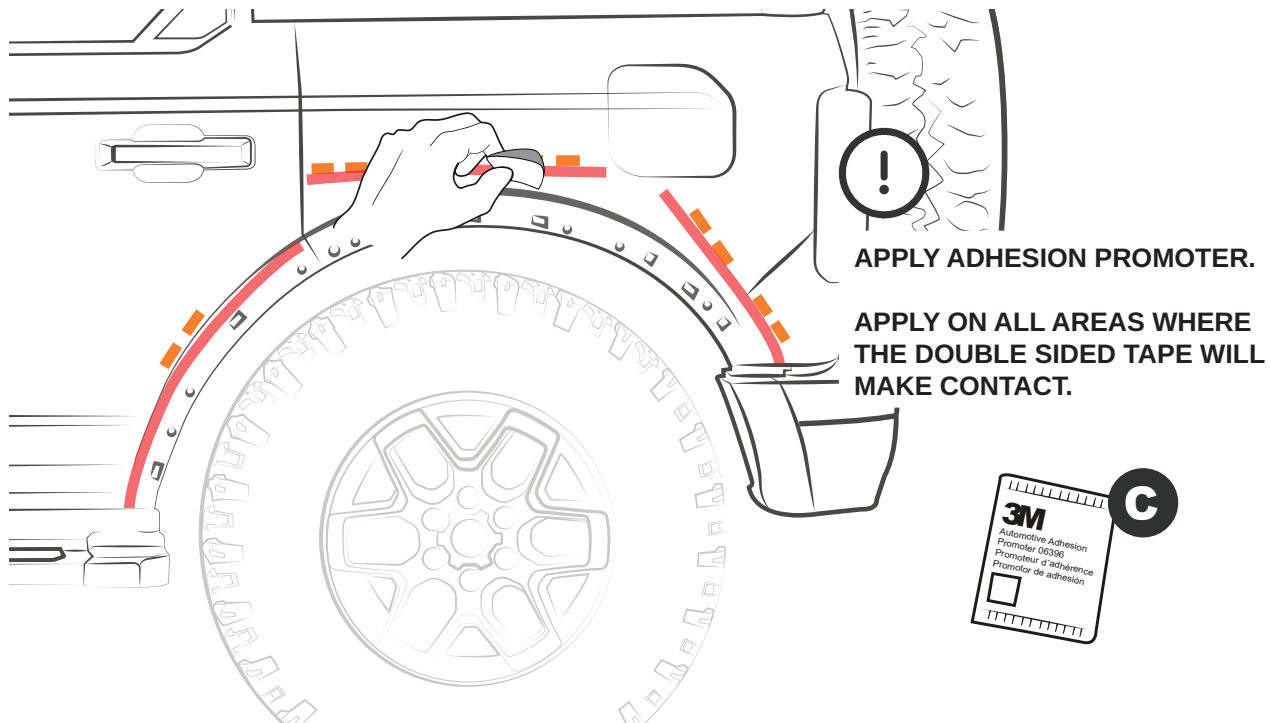

ESPAÑOL

Aplice promotor de adhesión.

Aplice en todas las áreas donde la cinta doble cara tendrá contacto.

FRANÇAIS

Appliquez le promoteur d'adhérence.

Appliquez sur toutes les zones où le ruban adhésif double face entrera en contact.

15

8

PLACE THE REAR FENDER FLARE INNER SHELL

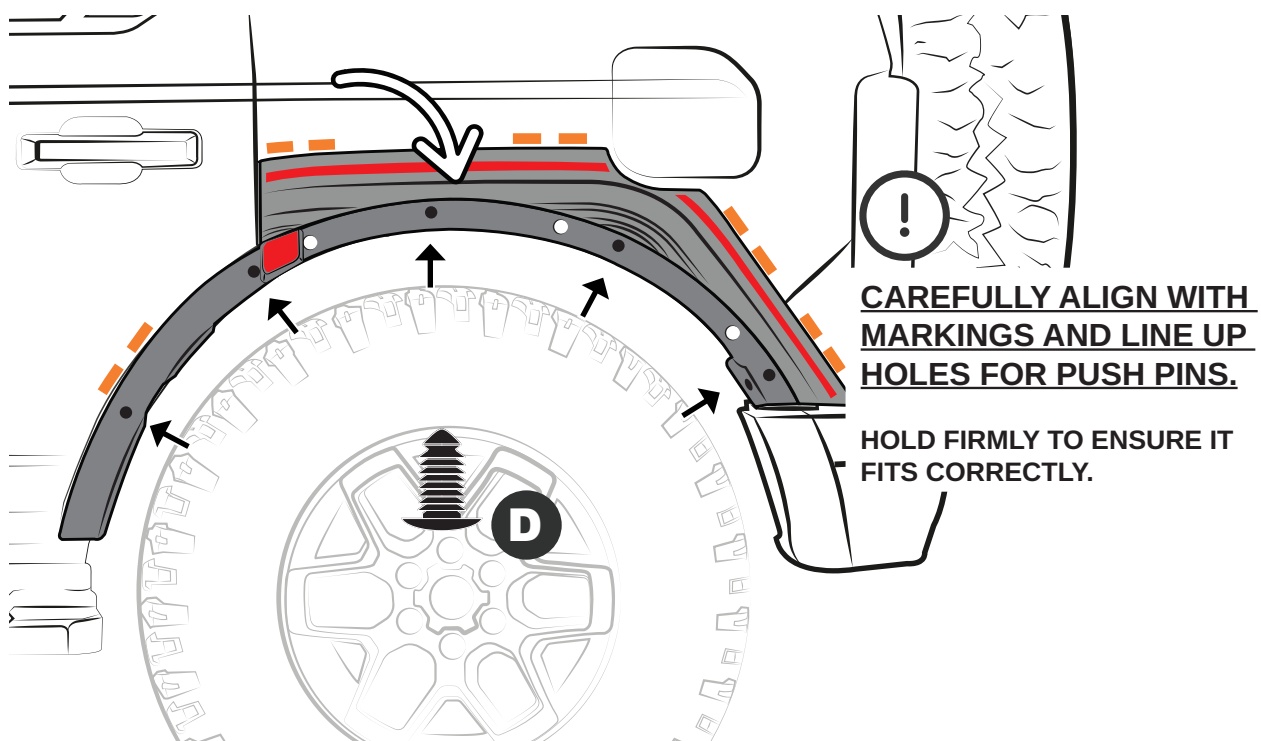

ESPAÑOL

Coloque el Fender Flare trasero interno.
Alinee cuidadosamente con las marcas y con los barrenos para las grapas incluidas.

Sostenga firmemente para asegurar el ensamble correcto.

FRANÇAIS

Placez le Fender Flare arrière intérieur.
Alignez soigneusement avec les repères et alignez les trous pour avec des agrafes incluses.

Tenez fermement pour assurer qu'elle est correctement ajustée.

9 REMOVE THE LINER / RETIRE EL LINER / TIREZ LA DOUBLURE

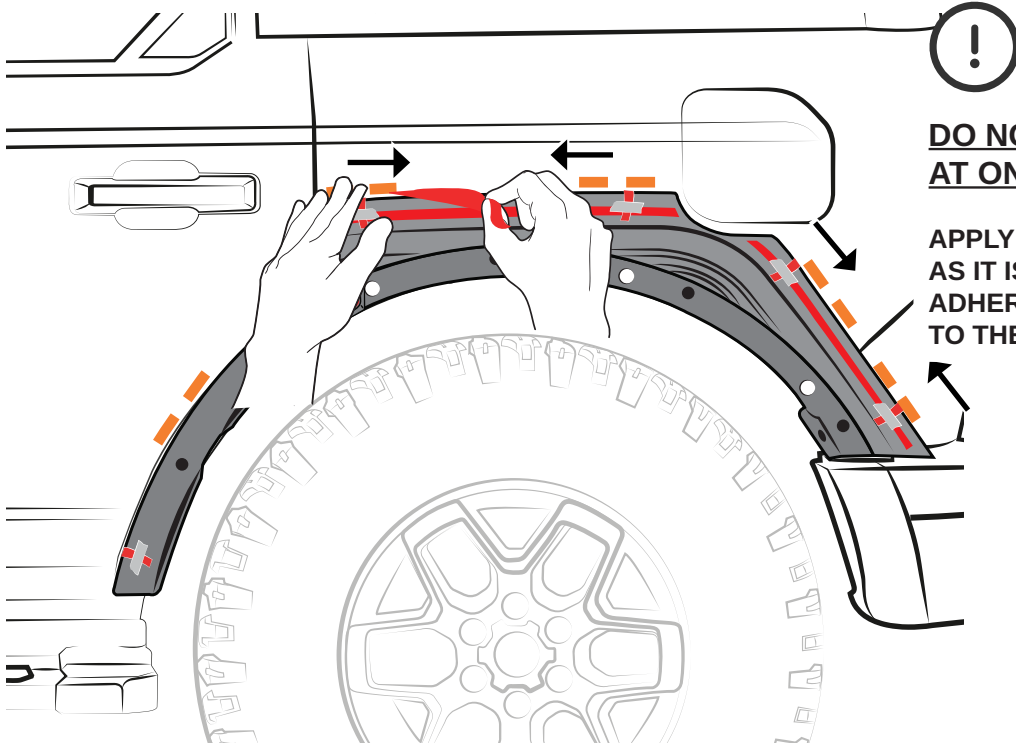

DO NOT REMOVE ALL LINER AT ONCE!

APPLY PRESSURE BEHIND LINER AS IT IS GRADUALLY REMOVED TO ADHERE THE DOUBLE SIDED TAPE TO THE VEHICLE'S SURFACE.

16

ESPAÑOL

¡NO RETIRE TODO EL LINER DE UNA SOLA VEZ!

Aplice una ligera presión conforme va retirando el liner para asegurar el contacto de la cinta doble cara con la superficie del vehículo.

FRANÇAIS

N'ENLEVEZ PAS TOUT LE DOUBLURE EN MAINTENANT!

Appliquez une légère pression derrière la doublure jusqu'à l'enlever pour coller le ruban adhésif double face à la surface du véhicule.

10 PRESS / PRESIONE / APPUYEZ

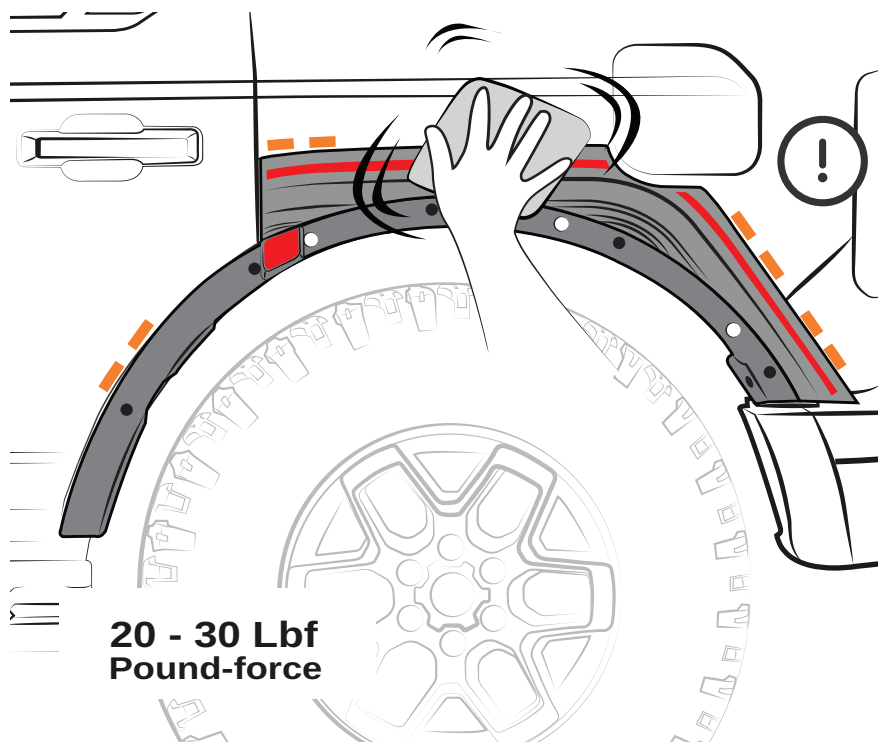

**20 - 30 Lbf
Pound-force**

APPLY PRESSURE TO ALL CONTACT AREAS WITH SOFT CLOTH.

FULL AND COMPLETE CONTACT BETWEEN TAPE AND VEHICLE SURFACE IS CRUCIAL FOR GOOD ADHESION PERFORMANCE. TAPE IS PRESSURE AND TEMPERATURE SENSITIVE.

PROPER CONTACT IS ACHIEVED BY APPLYING A PRESSURE BETWEEN 20 AND 30 Lbf / Pound-force.

ESPAÑOL

Aplice presión en todas las áreas de contacto con un trapo de microfibra.

Un contacto total y completo entre la cinta y la superficie del vehículo es crucial para el correcto desempeño del adhesivo. La cinta es sensible a la presión y a la temperatura. El contacto adecuado se logra aplicando una presión entre 20 y 30 Lbf / Libra - fuerza.

FRANÇAIS

Appliquez pression sur toute la zone de contact avec un chiffon en microfibre.

Un contact total et complet entre le ruban et la surface du véhicule est crucial pour une bonne performance d'adhérence. Le ruban est sensible à la pression et à la température. Un contact approprié est obtenu en appliquant une pression entre 20 et 30 Lbf / Livre - force.

FENDER FLARE SET - 4 DOORS

INSTALLATION MANUAL / MANUAL DE INSTALACIÓN / GUIDE D'INSTALLATION

11 CLEAN / LIMPIE / NETTOYEZ

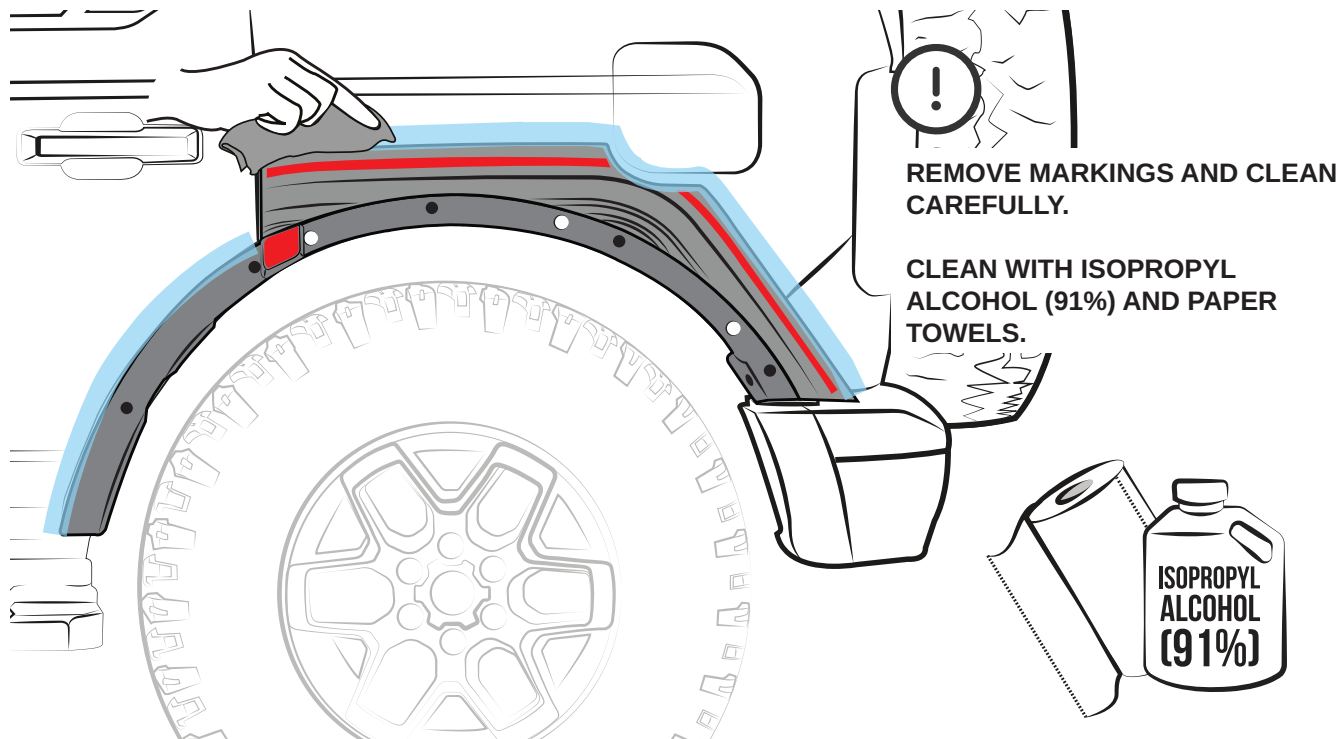

ESPAÑOL

Retire las marcas y limpie cuidadosamente.

Limpie con alcohol isopropílico (91%) y toallas de papel.

FRANÇAIS

Enlevez les marques et nettoyez soigneusement.

Nettoyez avec de l'alcool isopropylique (91%) et essuie-tout bleu.

17

REAR OUTER SHELL INSTALLATION

12 PEEL THE LINER / DESPEGUE LINER / DÉCOLLEZ LA DOUBLURE

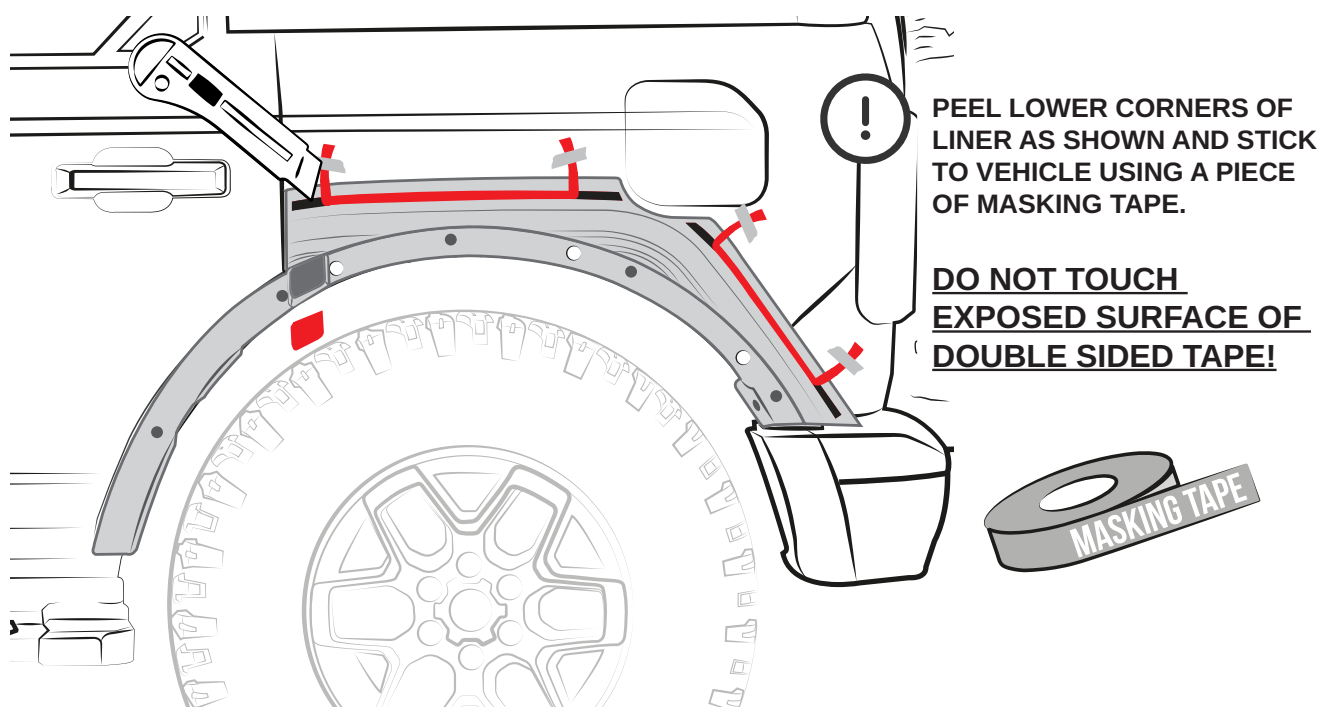

ESPAÑOL

Despegue las puntas del liner inferiores como se indica y pegue el liner al exterior al vehículo con un trozo de cinta adhesiva.

¡NO TOQUE LA SUPERFICIE EXPUESTA DE LA CINTA DOBLE CARA!

FRANÇAIS

Décollez la totalité du revêtement de la partie intérieure comme indiqué.

NE TOUCHEZ PAS LA SURFACE EXPOSÉE DU RUBAN ADHÉSIF DOUBLE FACE!

13 CLEAN AND APPLY ADHESION PROMOTER

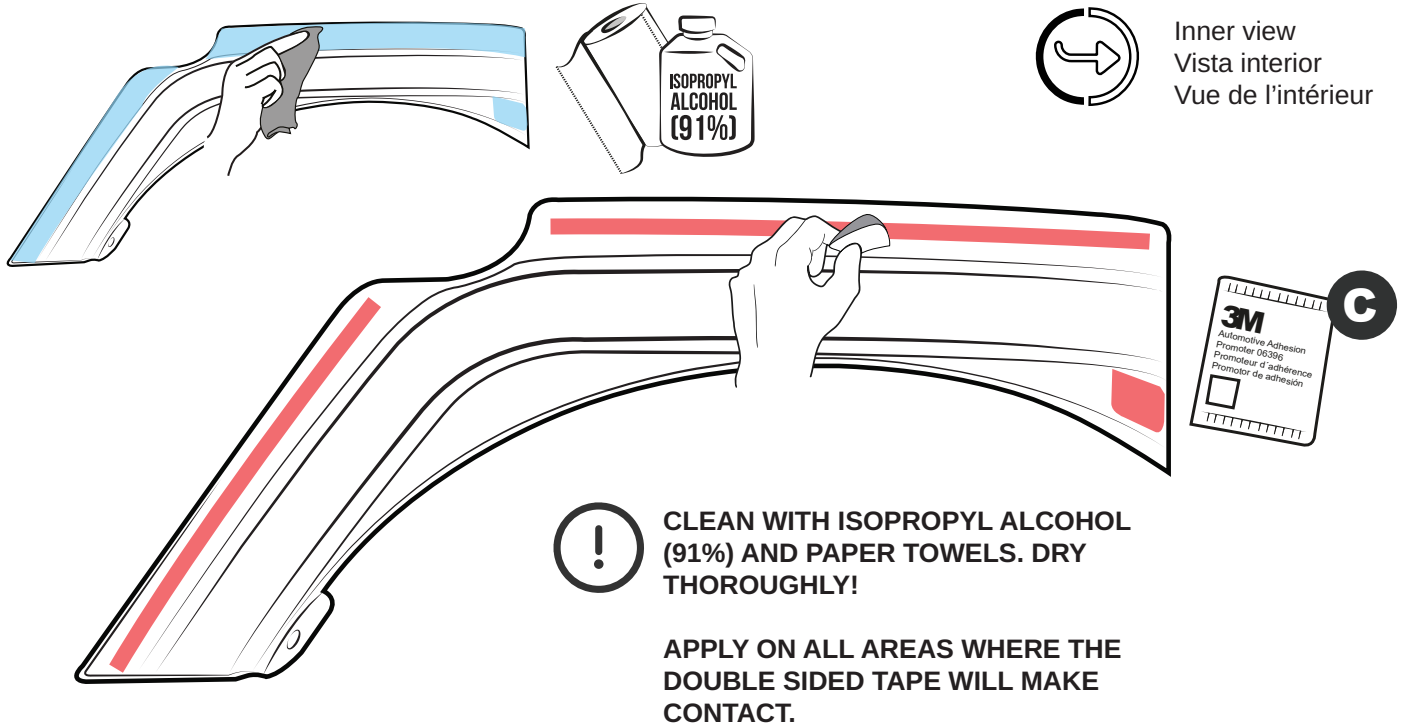

18

ESPAÑOL

Limpie y aplique promotor de adhesión.
Limpie la zona de instalación con alcohol isopropílico (91%) y toallas de papel. ¡Seque completamente!
Aplique el promotor de adhesión en todas las áreas donde la cinta doble cara tendrá contacto.

FRANÇAIS

Nettoyez et appliquez le promoteur d'adhérence.
Nettoyez la zone d'installation avec de l'alcool isopropylique (91%) et essuie-tout bleu. Séchez soigneusement!
Appliquez le promoteur sur toutes les zones où le ruban adhésif double face entrera en contact.

14 PLACE THE REAR FENDER FLARE OUTER SHELL

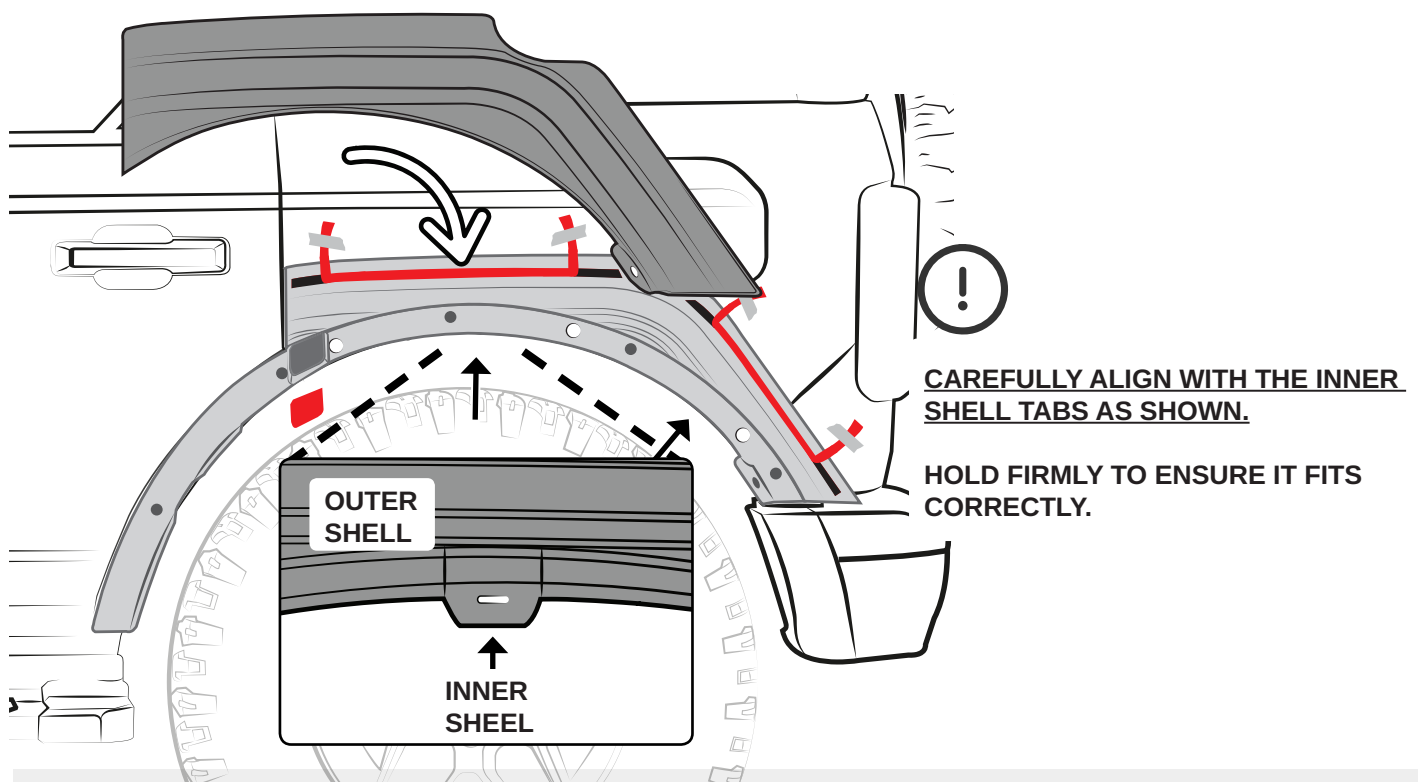

ESPAÑOL

Coloque el Fender Flare trasero externo.
Alinee cuidadosamente con las pestañas de la pieza interior como se muestra.
Sostenga firmemente para asegurar el ensamble correcto.

FRANÇAIS

Placez le Fender Flare arrière externe.
Alinez soigneusement avec les languettes de la coque intérieure comme indiqué.
Tenez fermement pour assurer qu'elle est correctement ajustée.

FENDER FLARE SET - 4 DOORS

INSTALLATION MANUAL / MANUAL DE INSTALACIÓN / GUIDE D'INSTALLATION

15 REMOVE THE LINER / RETIRE EL LINER / TIREZ LA DOUBLURE

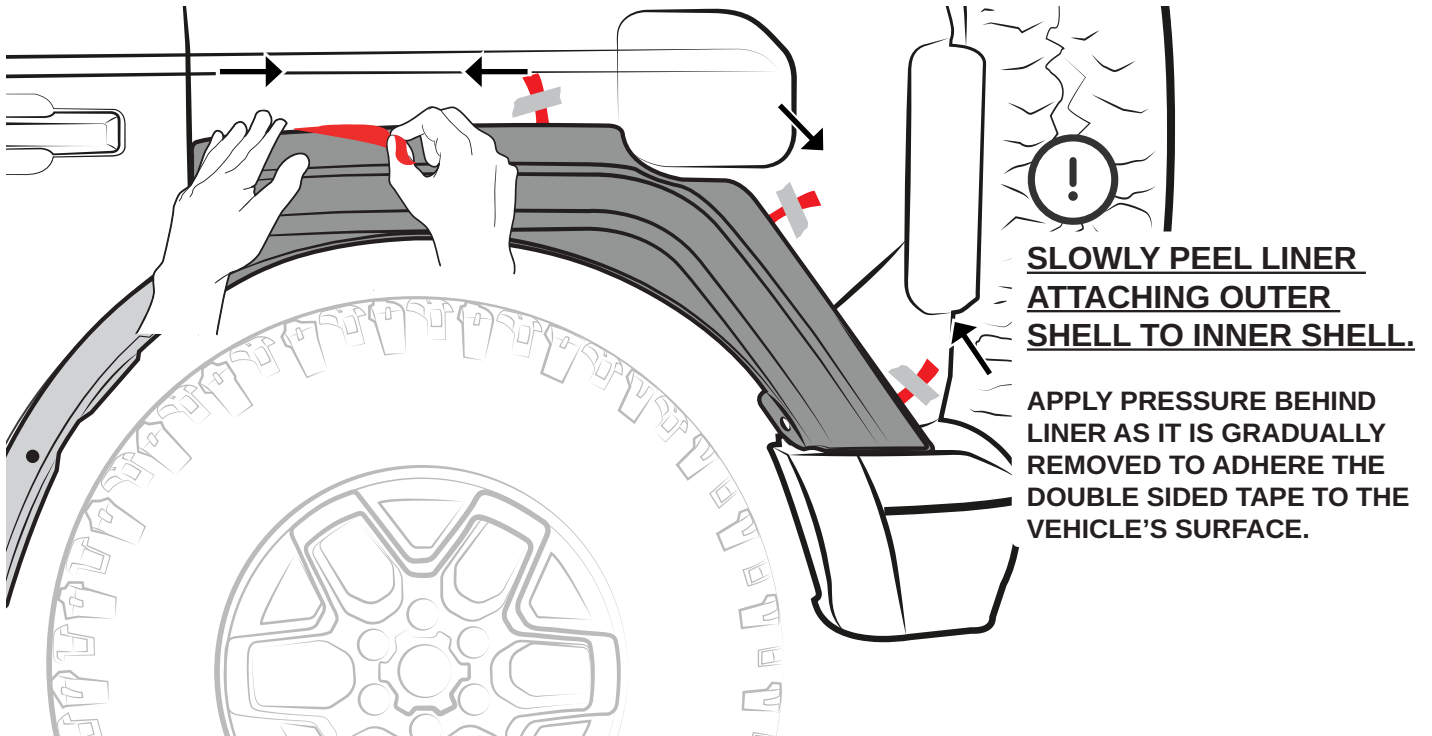

ESPAÑOL

RETIRE LENTAMENTE EL LINER PARA ADHERIR LA PIEZA INTERIOR CON LA EXTERIOR.

Aplice una ligera presión conforme va retirando el liner para asegurar el contacto de la cinta doble cara con la superficie del vehículo.

FRANÇAIS

RETIREZ LENTEMENT LA DOUBLURE POUR ADHÉRER LA PIÈCE INTÉRIEURE À LA PIÈCE EXTÉRIEURE.

Appliquez une légère pression derrière la doublure jusqu'à l'enlever pour coller le ruban adhésif double face à la surface du véhicule.

19

16 PRESS / PRESIONE / APPUYEZ

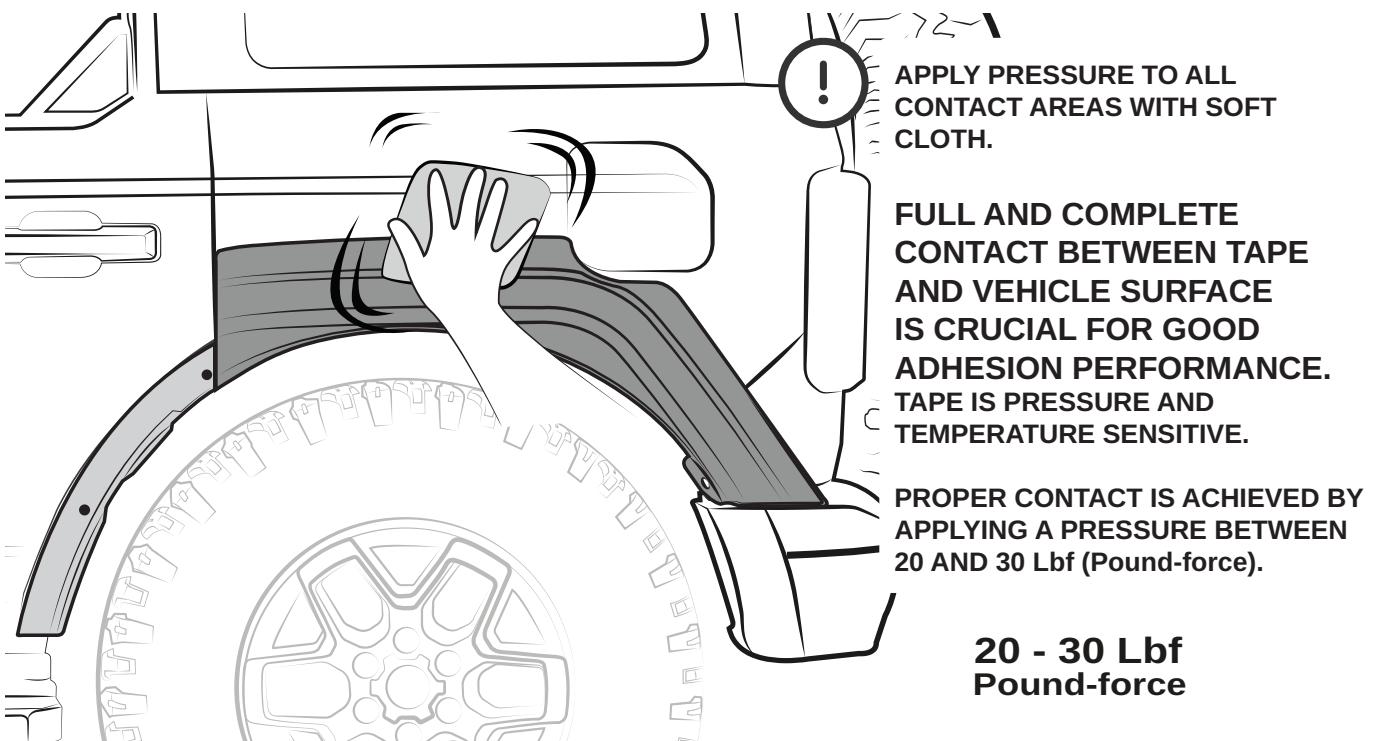

ESPAÑOL

Aplice presión en todas las áreas de contacto con un trapo de microfibra.

Un contacto total y completo entre la cinta y la superficie del vehículo es crucial para el correcto desempeño del adhesivo. La cinta es sensible a la presión y a la temperatura. El contacto adecuado se logra aplicando una presión entre 20 y 30 Lbf (Libra - fuerza.)

FRANÇAIS

Appliquez pression sur toute la zone de contact avec un chiffon en microfibre.

Un contact total et complet entre le ruban et la surface du véhicule est crucial pour une bonne performance d'adhérence. Le ruban est sensible à la pression et à la température. Un contact approprié est obtenu en appliquant une pression entre 20 et 30 Lbf (Livre - force).

17 PLACE U-CLIPS / COLOQUE LOS U-CLIPS / PLACEZ LES U-CLIPS

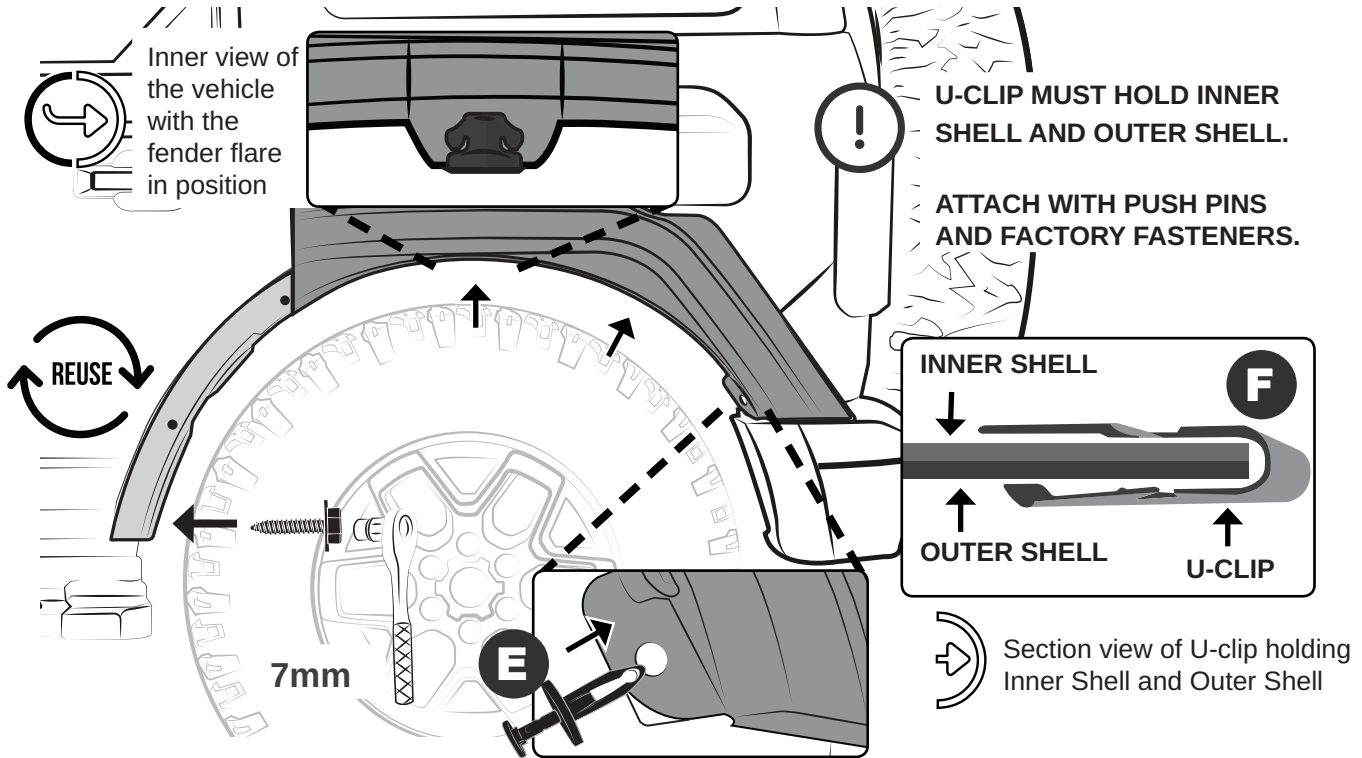

20

ESPAÑOL

El U-Clip debe sostener el fender flare interno y el fender flare externo. Asegure con las grapas incluidas y las fijaciones originales.

- Vista interior del vehículo con el fender flare en posición.
- Vista en sección del interior del U-clip sosteniendo el Inner Shell y el Outer Shell.

FRANÇAIS

Le U-Clip doit contenir la fender flare intérieure et la fender flare extérieure. Fixez avec des agrafes incluses et les vis d'origine.

- Vue de l'intérieur du véhicule avec fender flare en position.
- Vue en coupe du clip en U maintenant la fender intérieure et la fender extérieure.

REAR INNER DOOR INSTALLATION

1 CLEAN / LIMPIE / NETTOYEZ

- * Open the rear door for proper installation
- Abra la puerta trasera para una adecuada instalación
- Ouvrir la porte pour une installation correcte

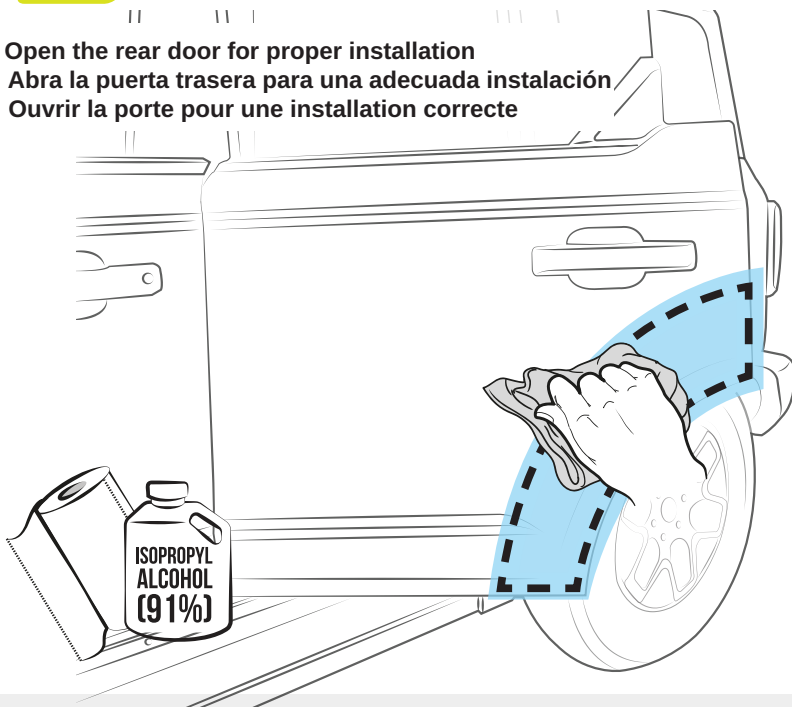

CLEAN WITH ISOPROPYL ALCOHOL (91%) AND PAPER TOWELS. DRY THOROUGHLY!

CLEAN ALL AREAS WHERE THE DOUBLE SIDED TAPE WILL MAKE CONTACT. ALL INSTALLATION AREAS MUST BE COMPLETELY FREE OF ANY DETERGENT, WAX OR DETAILING RESIDUE FOR PROPER ADHESION.

ESPAÑOL

Limpie con alcohol isopropílico (91%) y toallas de papel. ¡Seque completamente!

Limpie todas las áreas donde la cinta doble cara tendrá contacto. **Todas las áreas de instalación deben estar completamente libres de detergentes, ceras, residuos o detalles para una adecuada adhesión.**

FRANÇAIS

Nettoyez avec de l'alcool isopropylique (91%) et essuie-tout bleu. Séchez soigneusement!

Nettoyez toutes les zones où le ruban adhésif double face entrera en contact. **Toutes les zones d'installation doivent être complètement exemptes de tout résidu de détergent, de cire ou de détails pour une bonne adhérence.**

FENDER FLARE SET - 4 DOORS

INSTALLATION MANUAL / MANUAL DE INSTALACIÓN / GUIDE D'INSTALLATION

2 TEST FIT THE REAR INNER DOOR

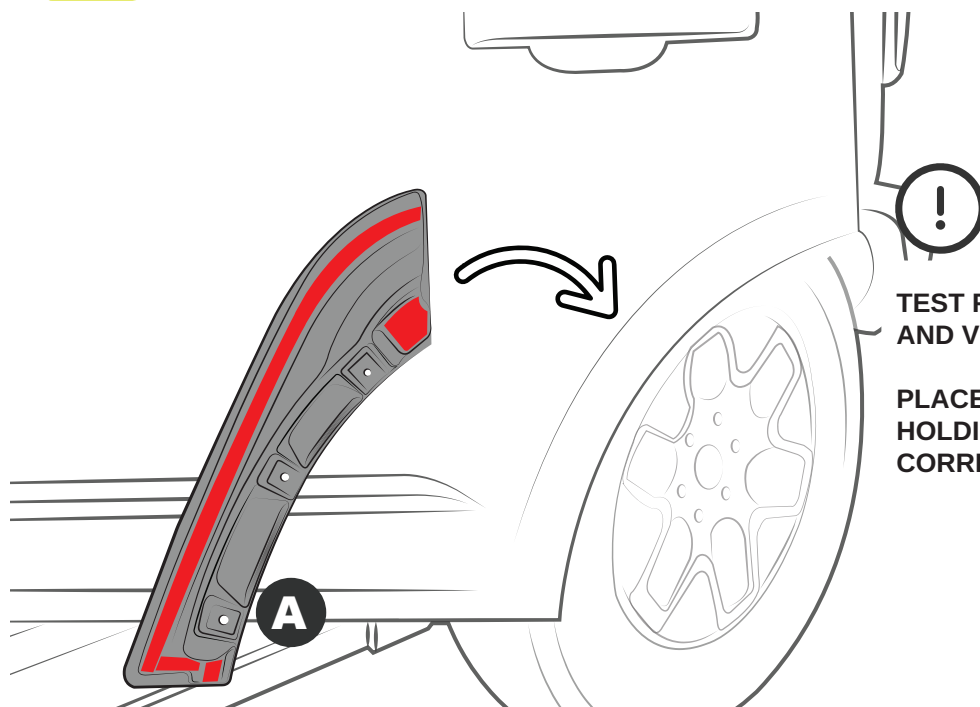

TEST FIT THE REAR INNER DOOR AND VERIFY ASSEMBLY.

PLACE THE PART IN POSITION, HOLDING FIRMLY TO ENSURE IT FITS CORRECTLY.

ESPAÑOL

Pre-instale la extensión trasera interna de la puerta y verifique el ensamble.

Coloque la pieza en posición y sosténgala firmemente para asegurar el ensamble correcto.

FRANÇAIS

Testez l'ajustement l'extension intérieure de la porte arrière et vérifiez l'assemblage.

Placez la pièce en position et maintenez-la fermement pour assurer qu'elle est correctement ajustée.

21

3 ALIGN & MARK / ALINEE & MARQUE / ALIGNEZ & MARQUEZ

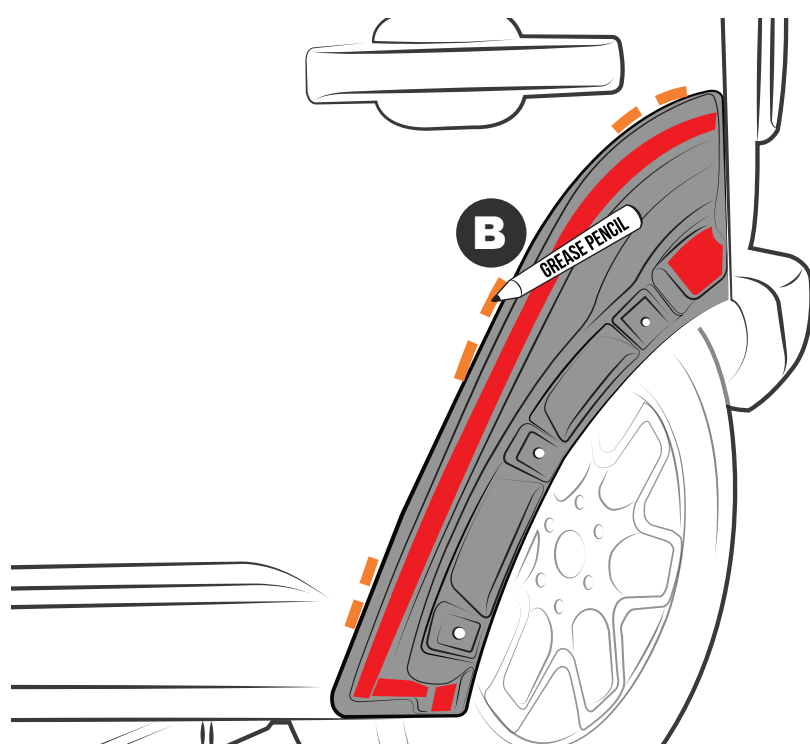

ENSURE THAT THE HOLES MATCH THE PART AND THE VEHICLE.

MARK AS SHOWN.

FIRM PRESSURE MUST BE APPLIED DURING MARKING TO ENSURE POSITIONING OF THE REAR DOOR INNER.

ESPAÑOL

Asegure que los orificios de fijación coincidan entre la pieza y el vehículo.

Marque como muestra.

Presione firmemente mientras marca para asegurar la posición de la extensión interna trasera de la puerta.

FRANÇAIS

S'assurez que les trous de fixation correspondent à la pièce et au véhicule.

Marquez comme indiqué.

Appuyez fermement pendant le marquage pour assurer la position de l'extension de la porte intérieure arrière.

4 REMOVE THE REAR INNER DOOR

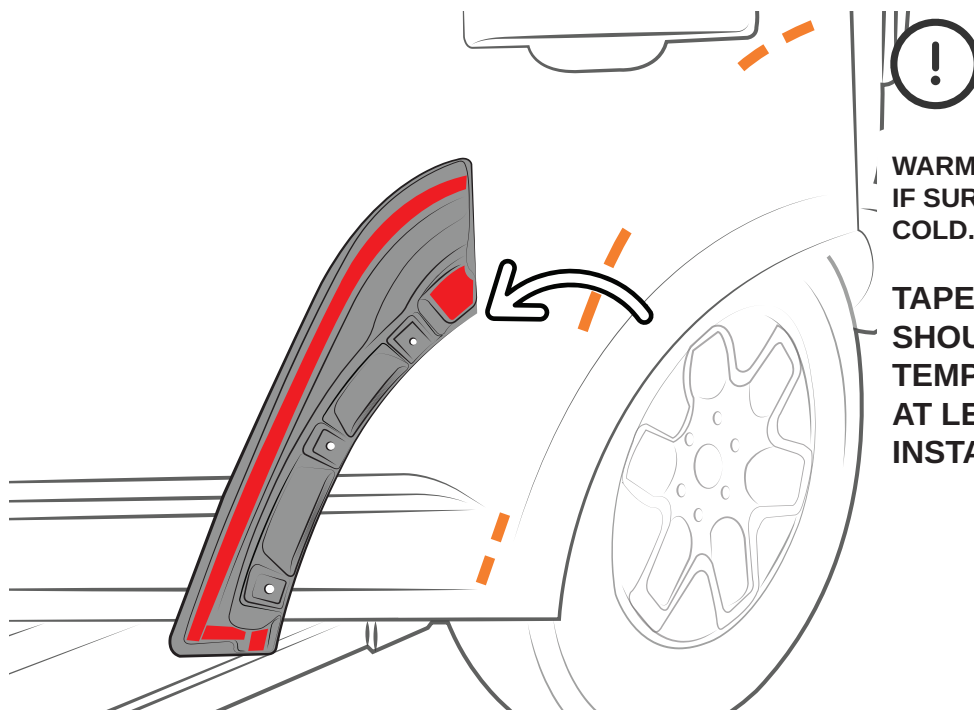

WARM SURFACE WITH HEAT GUN IF SURFACE TEMPERATURE IS TOO COLD.

TAPE AND VEHICLE SURFACES SHOULD BE THE SAME TEMPERATURE AND MUST BE AT LEAST 60°F (16°C) DURING INSTALLATION!

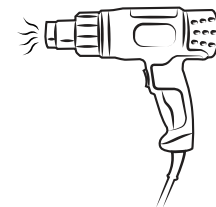

22

ESPAÑOL

Retire la extensión trasera interna de la puerta.
Utilice una pistola de calor si la temperatura de la superficie está demasiado fría.
La cinta y la superficie del vehículo deben tener la misma temperatura y deben estar al menos a 60°F (16°C) durante la instalación.

FRANÇAIS

Retirez l'extension intérieure de la porte arrière.
Utilisez un décapeur thermique si la température de surface est trop froide.
Le ruban et la surface du véhicule doivent être à la même température et doivent être d'au moins 60 °F (16 °C) lors de l'installation.

5 ADHESION PROMOTER / PROMOTOR DE ADHESIÓN / PROMOTEUR D'ADHÉRENCE

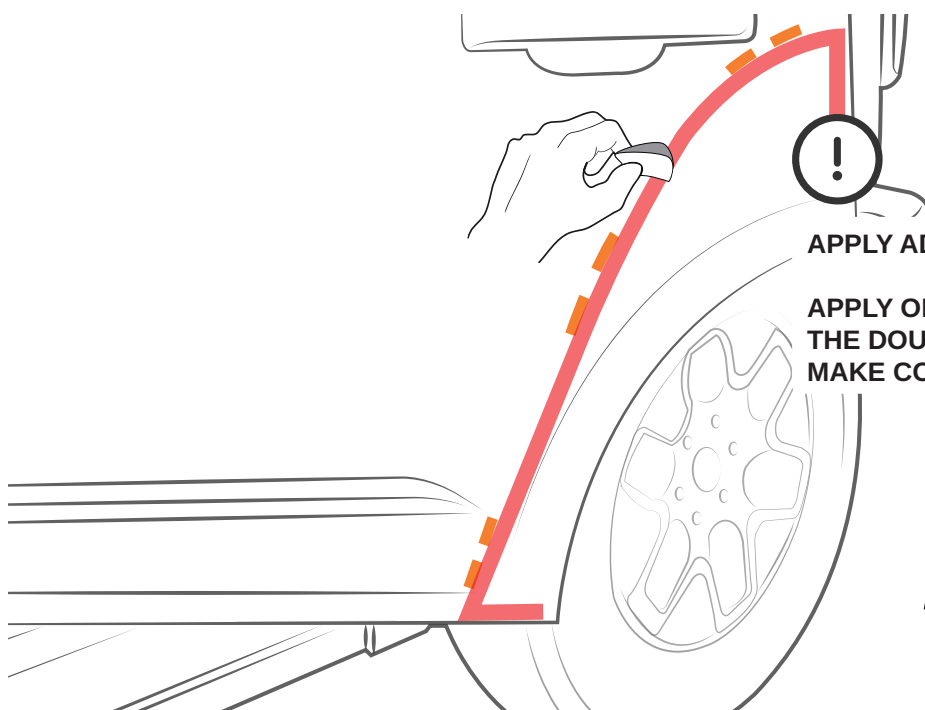

APPLY ADHESION PROMOTER.

APPLY ON ALL AREAS WHERE THE DOUBLE SIDED TAPE WILL MAKE CONTACT.



ESPAÑOL

Aplique promotor de adhesión.
Aplique en todas las áreas donde la cinta doble cara tendrá contacto.

FRANÇAIS

Appliquez le promoteur d'adhérence.
Appliquez sur toutes les zones où le ruban adhésif double face entrera en contact.

FENDER FLARE SET - 4 DOORS

INSTALLATION MANUAL / MANUAL DE INSTALACIÓN / GUIDE D'INSTALLATION

6 PEEL THE LINER / DESPEGUE LINER / DÉCOLLEZ LA DOUBLURE

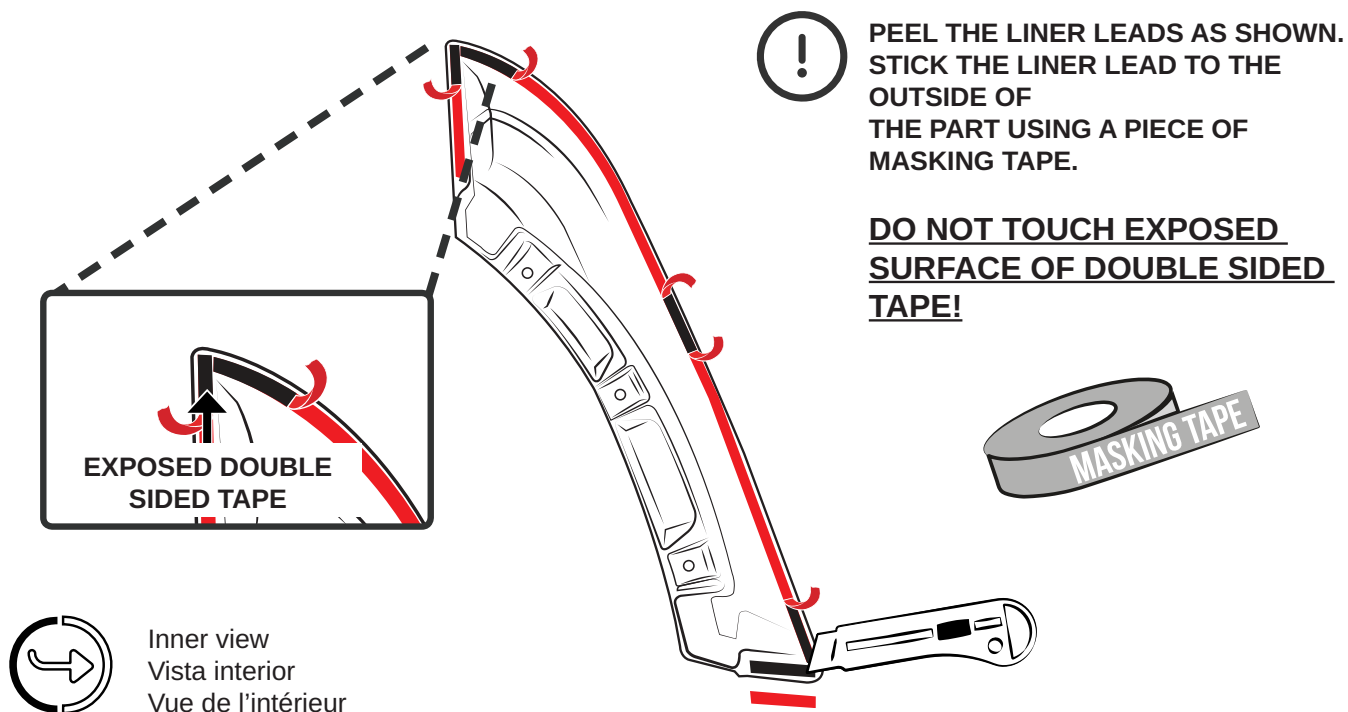

ESPAÑOL

Despegue las puntas del liner como se indica. Pegue el liner al exterior de la pieza con un trozo de cinta adhesiva.

¡NO TOQUE LA SUPERFICIE EXPUESTA DE LA CINTA DOBLE CARA!

FRANÇAIS

Découlez la pointe de la doublure comme indiqué. Collez les fils de la doublure à l'extérieur de la pièce à l'aide d'un morceau de ruban adhésif.

NE TOUCHEZ PAS LA SURFACE EXPOSÉE DU RUBAN ADHÉSIF DOUBLE FACE!

23

7 PLACE THE REAR INNER DOOR

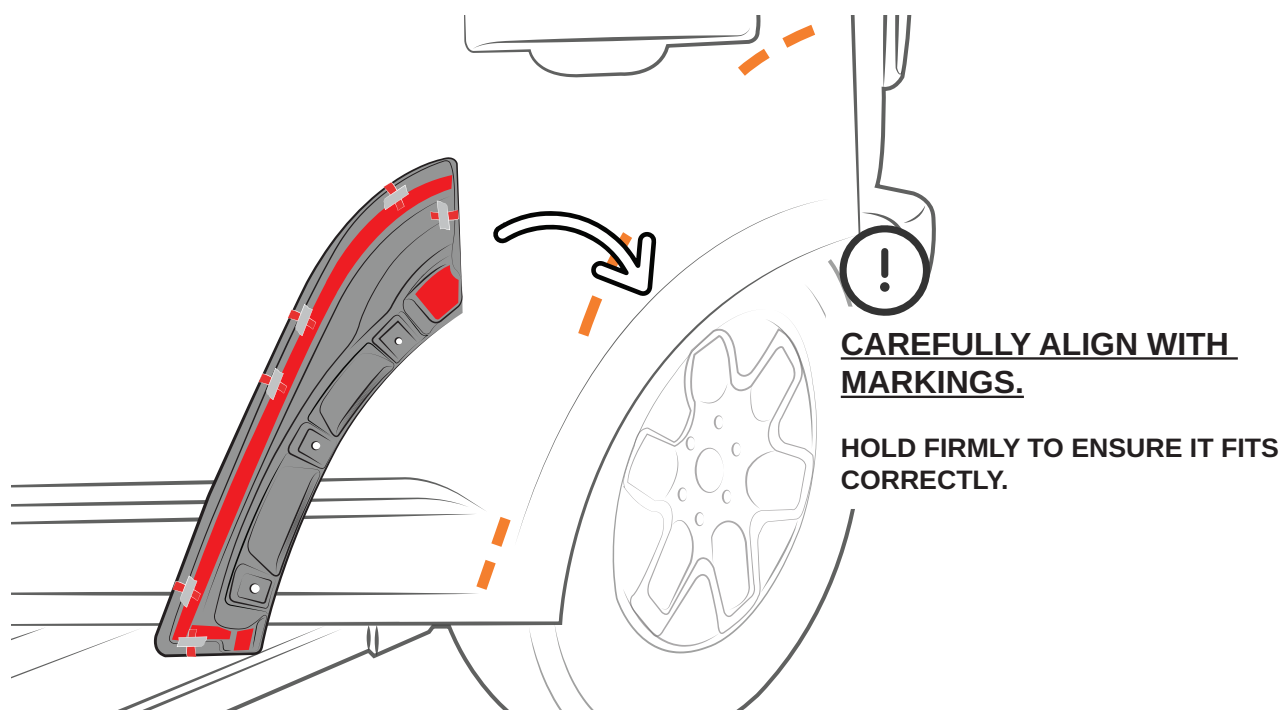

ESPAÑOL

Coloque la extensión trasera interna de la puerta.

Alinee cuidadosamente con las marcas.

Sostenga firmemente para asegurar el ensamble correcto.

FRANÇAIS

Placez l'extension intérieure de la porte arrière.

Soigneusement alignez avec les marques.

Tenez fermement pour assurer qu'elle est correctement ajustée.

8 REMOVE THE LINER / RETIRE EL LINER / TIREZ LA DOUBLURE

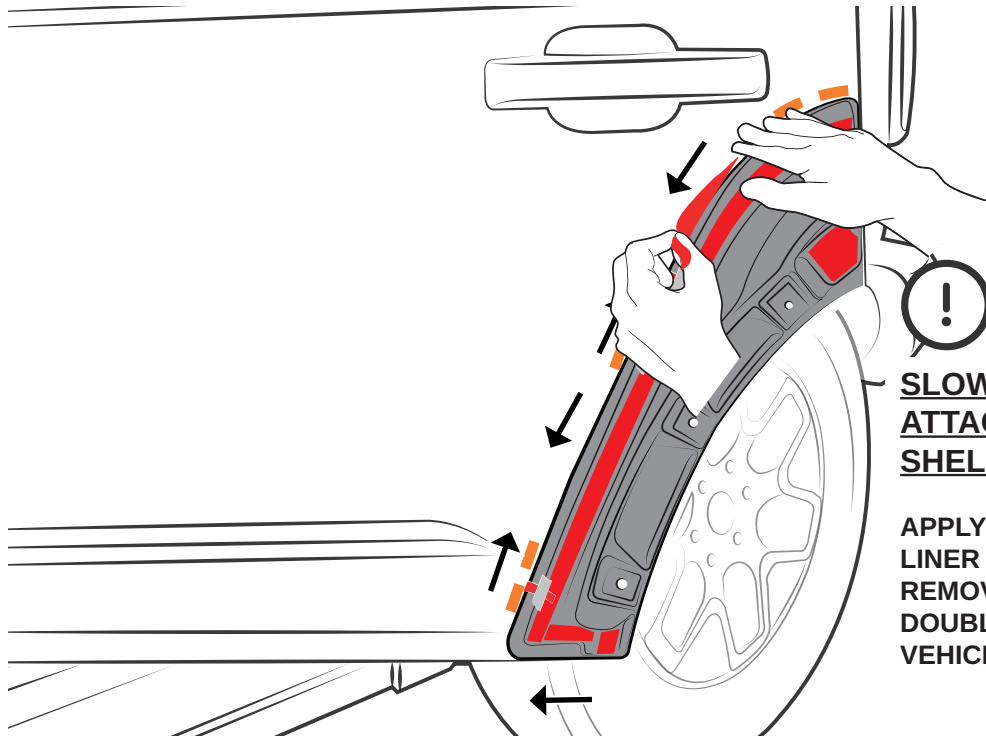

SLOWLY PEEL LINER ATTACHING OUTER SHELL TO INNER SHELL.

APPLY PRESSURE BEHIND LINER AS IT IS GRADUALLY REMOVED TO ADHERE THE DOUBLE SIDED TAPE TO THE VEHICLE'S SURFACE.

24

ESPAÑOL

RETIRE LENTAMENTE EL LINER PARA ADHERIR LA PIEZA INTERIOR CON LA EXTERIOR.

Aplique una ligera presión conforme va retirando el liner para asegurar el contacto de la cinta doble cara con la superficie del vehículo.

FRANÇAIS

RETIREZ LENTEMENT LA DOUBLURE POUR ADHÉRER LA PIÈCE INTÉRIEURE À LA PIÈCE EXTÉRIEURE.

Appliquez une légère pression derrière la doublure jusqu'à l'enlever pour coller le ruban adhésif double face à la surface du véhicule.

9 PRESS / PRESIONE / APPUYEZ

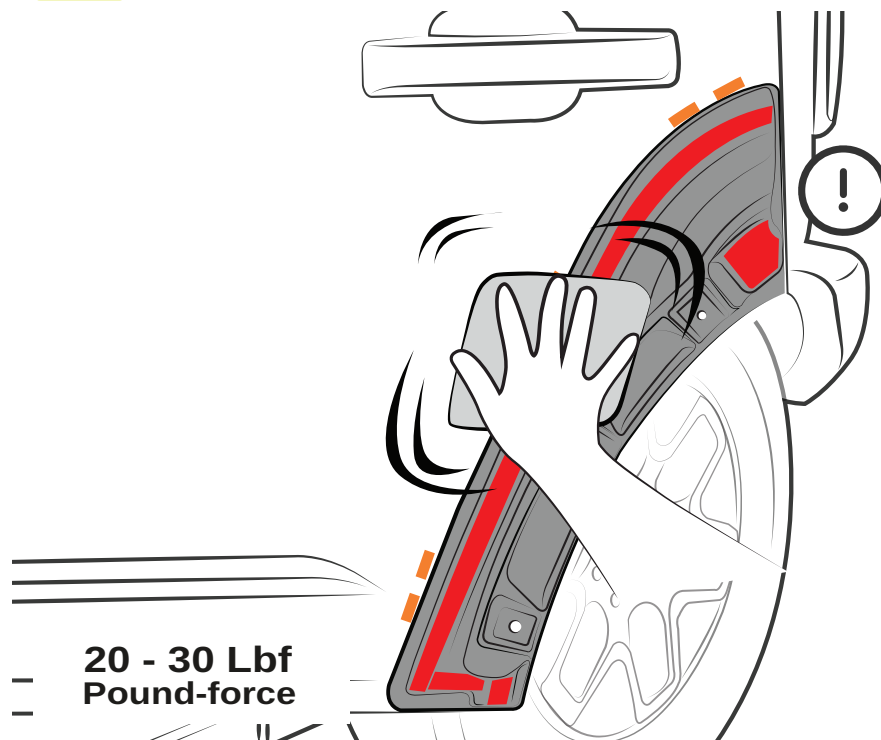

**20 - 30 Lbf
Pound-force**

APPLY PRESSURE TO ALL CONTACT AREAS WITH SOFT CLOTH.

FULL AND COMPLETE CONTACT BETWEEN TAPE AND VEHICLE SURFACE IS CRUCIAL FOR GOOD ADHESION PERFORMANCE. TAPE IS PRESSURE AND TEMPERATURE SENSITIVE.

PROPER CONTACT IS ACHIEVED BY APPLYING A PRESSURE BETWEEN 20 AND 30 Lbf / Pound-force.

ESPAÑOL

Aplique presión en todas las áreas de contacto con un trapo de microfibra.

Un contacto total y completo entre la cinta y la superficie del vehículo es crucial para el correcto desempeño del adhesivo. La cinta es sensible a la presión y a la temperatura. El contacto adecuado se logra aplicando una presión entre 20 y 30 Lbf / Libra - fuerza.

FRANÇAIS

Appliquez pression sur toute la zone de contact avec un chiffon en microfibre.

Un contact total et complet entre le ruban et la surface du véhicule est crucial pour une bonne performance d'adhérence. Le ruban est sensible à la pression et à la température. Un contact approprié est obtenu en appliquant une pression entre 20 et 30 Lbf / Livre - force.

FENDER FLARE SET - 4 DOORS

INSTALLATION MANUAL / MANUAL DE INSTALACIÓN / GUIDE D'INSTALLATION

10 PLACE MOUNTING BRACKETS

! PLACE MOUNTING BRACKETS ON THE INSIDE OF THE VEHICLE. CAREFULLY ALIGN WITH FIXATION HOLES AND SECURE WITH INCLUDED FIXATIONS.

! FOR CORRECT INSTALLATION MAKE SURE THAT THE BUTTON HEAD ALLEN SCREW (I) IS POSITIONED TOWARDS THE INSIDE OF THE VEHICLE AND THE SCREW TIP TOGETHER WITH THE LOCKNUT (H) TOWARDS THE OUTSIDE OF THE VEHICLE.

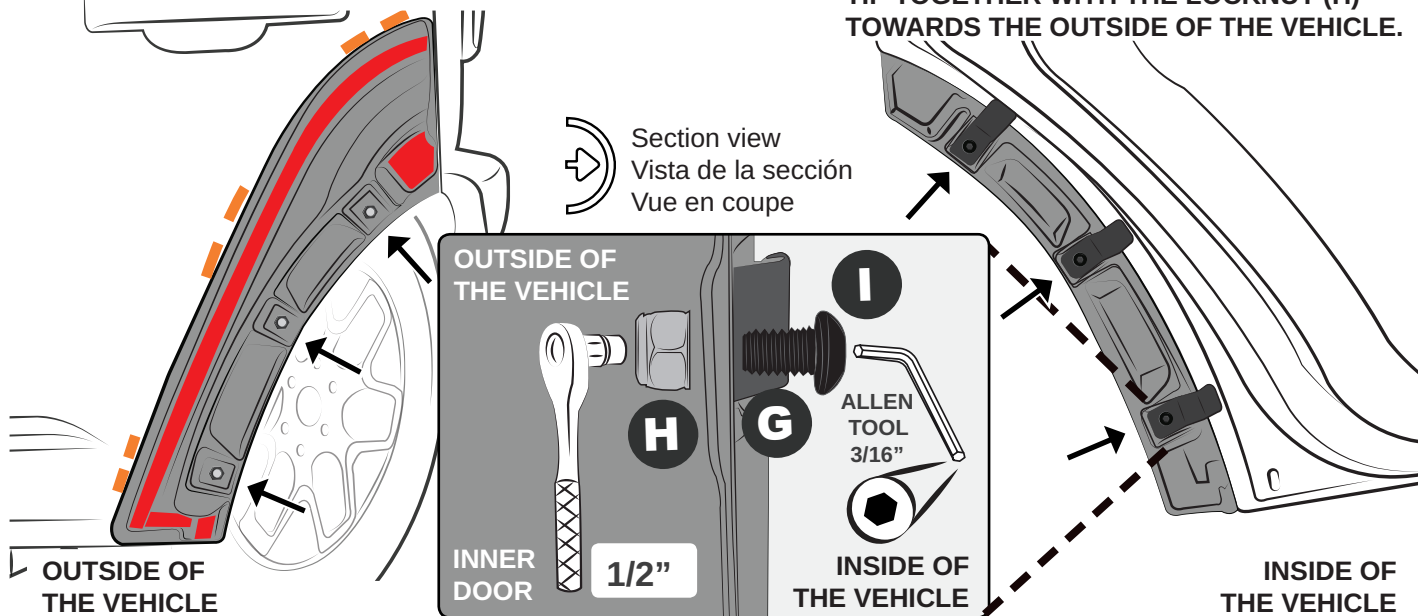

ESPAÑOL

Coloque los soportes de montaje. Coloque los soportes de montaje por dentro. Alinee cuidadosamente con los orificios de fijación y asegure con las fijaciones incluidas. Para una correcta instalación asegúrese de que el tornillo allen de cabeza de botón (I) esté colocado hacia el interior del vehículo y la punta del tornillo junto con la tuerca de seguridad (H) hacia el exterior del vehículo.

FRANÇAIS

Placez les supports de montage. Placez les supports de montage à l'intérieur. Alignez soigneusement avec les trous de fixation et fixez-les avec les fixations incluses. Pour une installation correcte, veillez à ce que la vis Allen à tête de bouton (I) soit positionnée vers l'intérieur du véhicule et la pointe de la vis avec le boulon à tête (H) vers l'extérieur du véhicule.

25

11 CLEAN / LIMPIE / NETTOYEZ

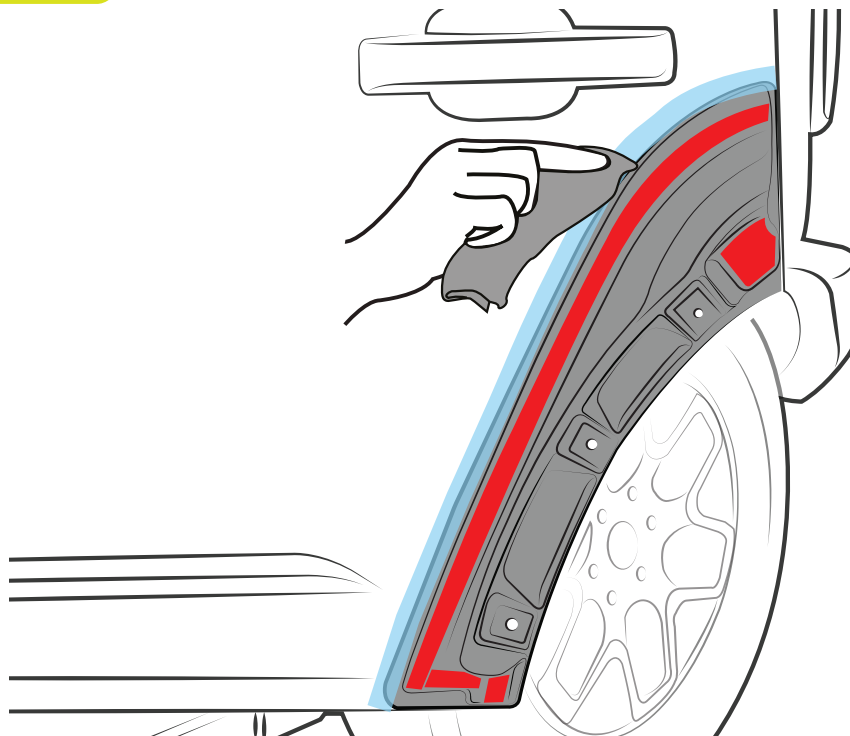

REMOVE MARKINGS AND CLEAN CAREFULLY.

CLEAN WITH ISOPROPYL ALCOHOL (91%) AND PAPER TOWELS.

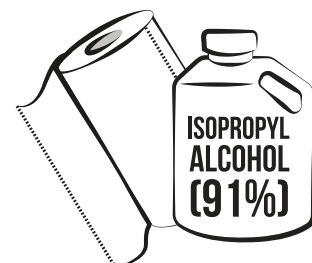

ESPAÑOL

Asegure cuidadosamente con las grapas incluidas y limpie.

Retire las marcas y limpie cuidadosamente. Limpie con alcohol isopropílico (91%) y toallas de papel.

FRANÇAIS

Fixez avec des agrafes incluses et nettoyez.

Enlevez les marques et nettoyez soigneusement. Nettoyez avec de l'alcool isopropylique (91%) et essuie-tout bleu.

REAR OUTER DOOR INSTALLATION

12 PEEL THE LINER / DESPEGUE LINER / DÉCOLLEZ LA DOUBLURE

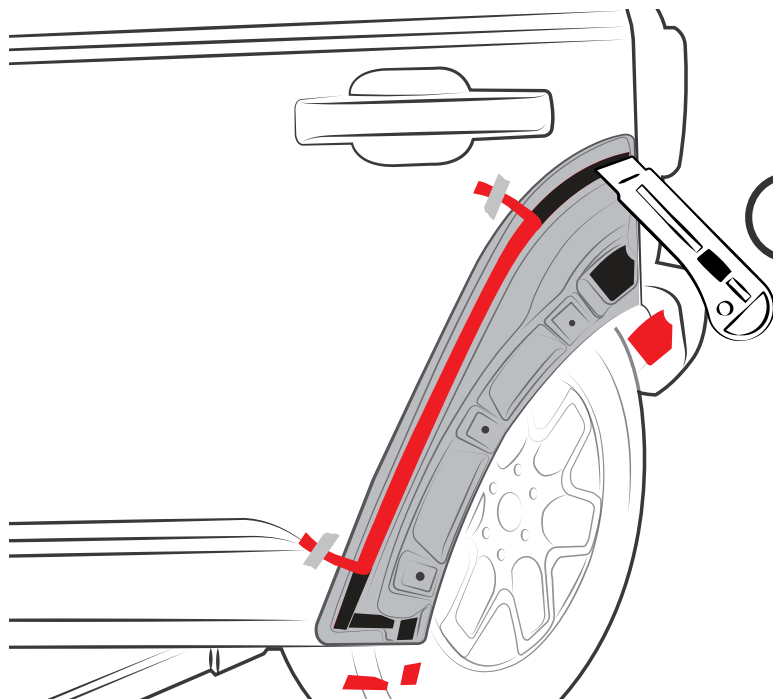

PEEL THE LINER AS SHOWN AND STICK TO VEHICLE USING A PIECE OF MASKING TAPE.

DO NOT TOUCH EXPOSED SURFACE OF DOUBLE SIDED TAPE!



26

ESPAÑOL

Despegue las puntas del liner como se indica y pegue el liner al exterior al vehículo con un trozo de cinta adhesiva.

¡NO TOQUE LA SUPERFICIE EXPUESTA DE LA CINTA DOBLE CARA!

FRANÇAIS

Décollez la totalité du revêtement de la partie intérieure comme indiqué.

NE TOUCHEZ PAS LA SURFACE EXPOSÉE DU RUBAN ADHÉSIF DOUBLE FACE!

13 CLEAN AND APPLY ADHESION PROMOTER



CLEAN WITH ISOPROPYL ALCOHOL (91%) AND PAPER TOWELS. DRY THOROUGHLY!

APPLY ON ALL AREAS WHERE THE DOUBLE SIDED TAPE WILL MAKE CONTACT.

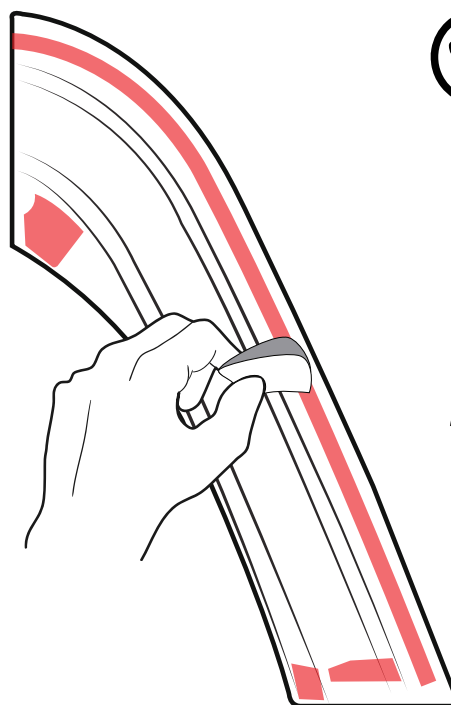

Inner view
Vista interior
Vue de l'intérieur

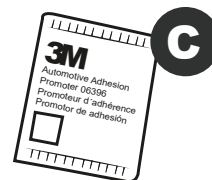

ESPAÑOL

Limpie y aplique promotor de adhesión.

Limpie la zona de instalación con alcohol isopropílico (91%) y toallas de papel. ¡Seque completamente!

Aplique el promotor de adhesión en todas las áreas donde la cinta doble cara tendrá contacto.

FRANÇAIS

Nettoyez et appliquez le promoteur d'adhérence.

Nettoyez agressivement la zone d'installation avec de l'alcool isopropylique (91%) et essuie-tout bleu. Séchez soigneusement!

Appliquez le promoteur sur toutes les zones où le ruban adhésif double face entrera en contact.

FENDER FLARE SET - 4 DOORS

INSTALLATION MANUAL / MANUAL DE INSTALACIÓN / GUIDE D'INSTALLATION

14 PLACE THE REAR OUTER DOOR

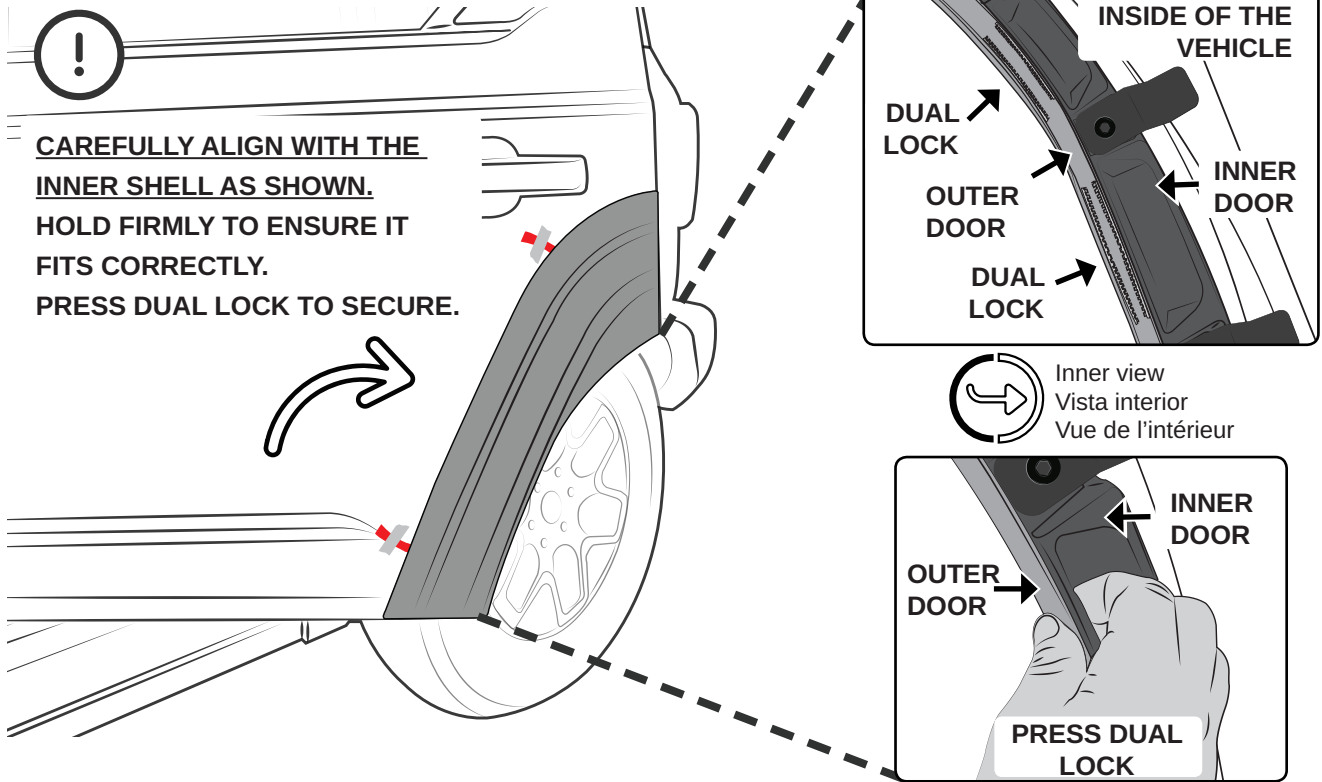

ESPAÑOL

Coloque la extensión trasera externa de la puerta. Alinee cuidadosamente con la pieza interior como se muestra. Sostenga firmemente para asegurar el ensamble correcto.

Presione el Dual Lock para asegurar.

FRANÇAIS

Placez l'extension extérieure de la porte arrière. Alignez soigneusement avec de la pièce intérieure comme indiqué. Tenez fermement pour assurer qu'elle est correctement ajustée.

Appuyez sur le Dual Lock pour le fixer.

27

15 REMOVE THE LINER / RETIRE EL LINER / TIREZ LA DOUBLURE

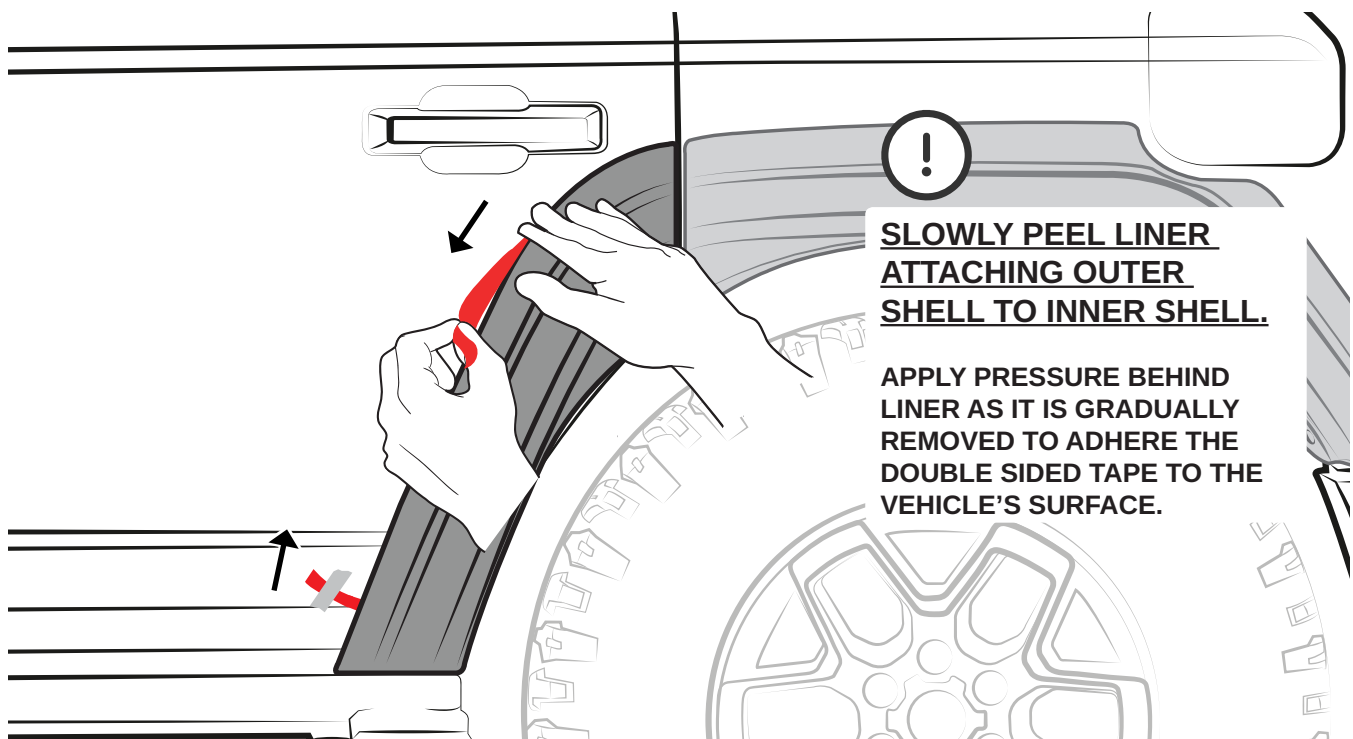

ESPAÑOL

RETIRE LENTAMENTE EL LINER PARA ADHERIR LA PIEZA INTERIOR CON LA EXTERIOR.

Aplique una ligera presión conforme va retirando el liner para asegurar el contacto de la cinta doble cara con la superficie del vehículo.

FRANÇAIS

RETIREZ LENTEMENT LA DOUBLURE POUR ADHÉRER LA PIÈCE INTÉRIEURE À LA PIÈCE EXTÉRIEURE.

Appliquez une légère pression derrière la doublure jusqu'à l'enlever pour coller le ruban adhésif double face à la surface du véhicule.

16 PRESS / PRESIONE / APPUYEZ

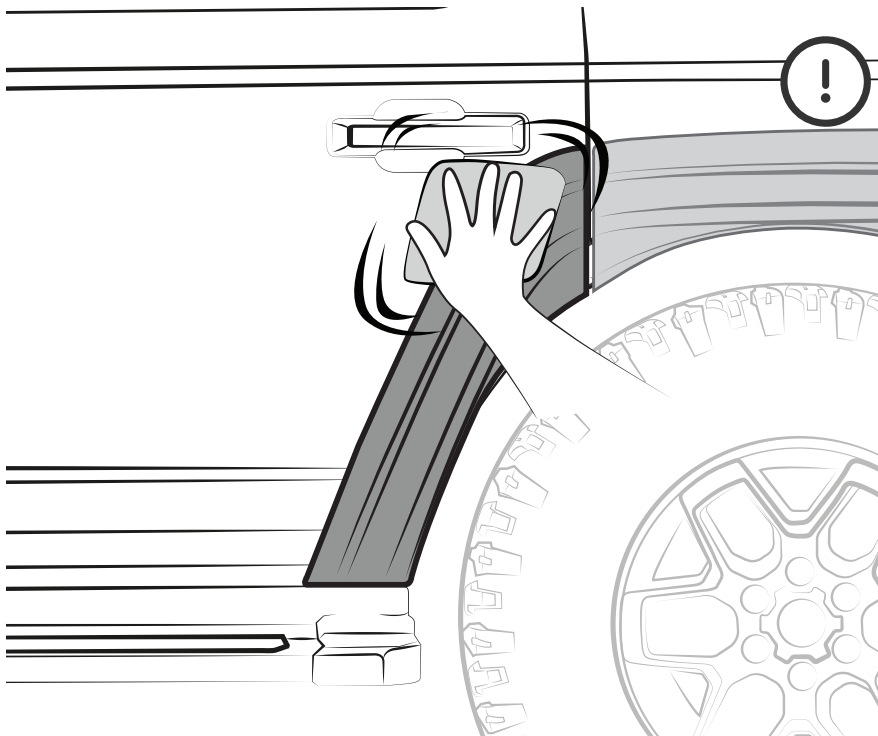

APPLY PRESSURE TO ALL CONTACT AREAS WITH SOFT CLOTH.

FULL AND COMPLETE CONTACT BETWEEN TAPE AND VEHICLE SURFACE IS CRUCIAL FOR GOOD ADHESION PERFORMANCE. TAPE IS PRESSURE AND TEMPERATURE SENSITIVE.

PROPER CONTACT IS ACHIEVED BY APPLYING A PRESSURE BETWEEN 20 AND 30 Lbf (Pound-force).

20 - 30 Lbf
Pound-force

28

ESPAÑOL

Aplice presión en todas las áreas de contacto con un trapo de microfibra.
Un contacto total y completo entre la cinta y la superficie del vehículo es crucial para el correcto desempeño del adhesivo. La cinta es sensible a la presión y a la temperatura. El contacto adecuado se logra aplicando una presión entre 20 y 30 Lbf (Libra - fuerza.)

FRANÇAIS

Appliquez pression sur toute la zone de contact avec un chiffon en microfibre.
Un contact total et complet entre le ruban et la surface du véhicule est crucial pour une bonne performance d'adhérence. Le ruban est sensible à la pression et à la température. Un contact approprié est obtenu en appliquant une pression entre 20 et 30 Lbf (Livre - force).

17 CLEAN / LIMPIE / NETTOYEZ

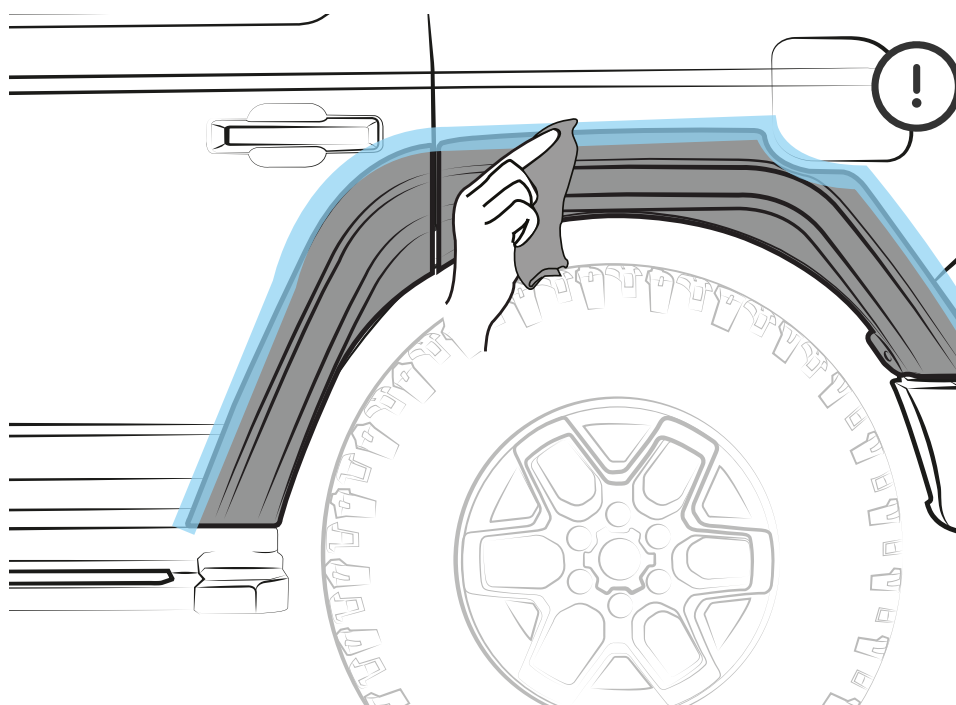

CLEAN CAREFULLY.

CLEAN WITH ISOPROPYL ALCOHOL (91%) AND PAPER TOWELS.

AFTER THE INSTALLATION DO NOT WASH OR PRESSURE WASH.

ISOPROPYL
ALCOHOL
(91%)

ESPAÑOL

Limpie cuidadosamente.
Limpie con alcohol isopropílico (91%) y toallas de papel.
Después de instalar no lave el vehículo.

FRANÇAIS

Nettoyez soigneusement.
Nettoyez avec de l'alcool isopropylique (91%) et essuie-tout bleu.
Après l'installation, ne pas laver le véhicule.

FENDER FLARE SET - 4 DOORS

INSTALLATION MANUAL / MANUAL DE INSTALACIÓN / GUIDE D'INSTALLATION



INSTALLED PARTS
PIEZAS INSTALADAS
PIÈCES INSTALLÉES

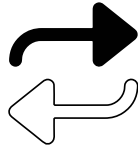

Repeat all steps for RH side
Repita los pasos para el lado derecho
Répétez l'installation sur le côté droit

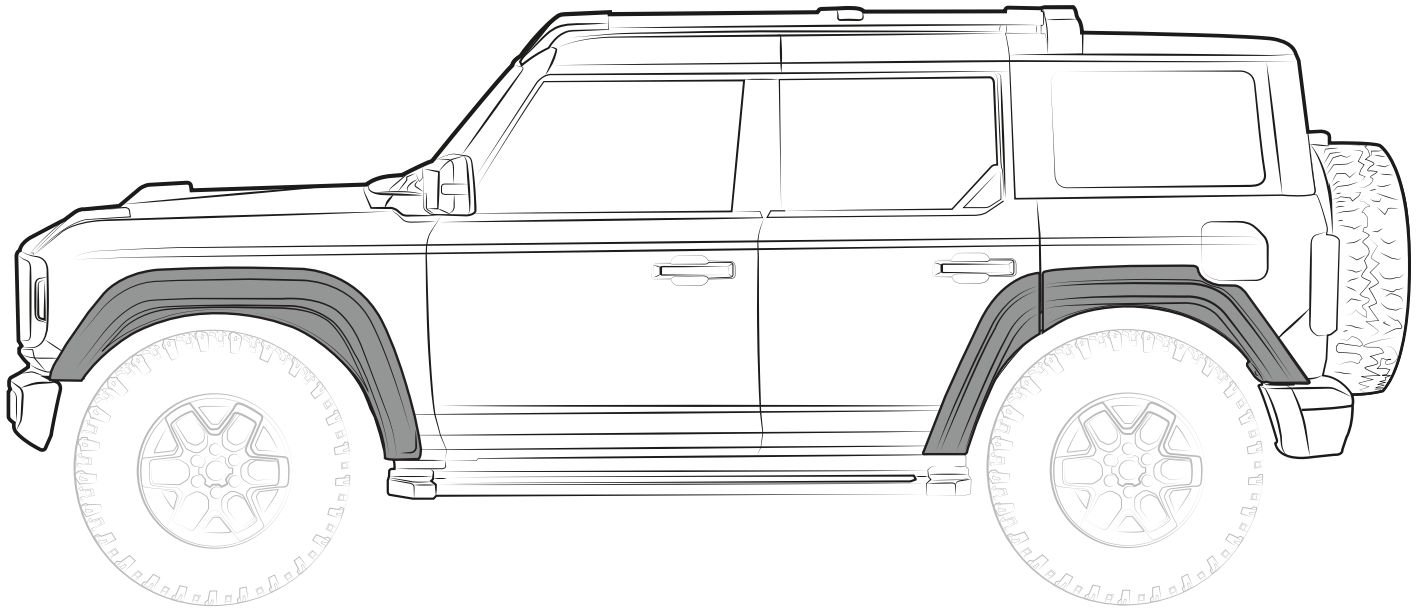

29

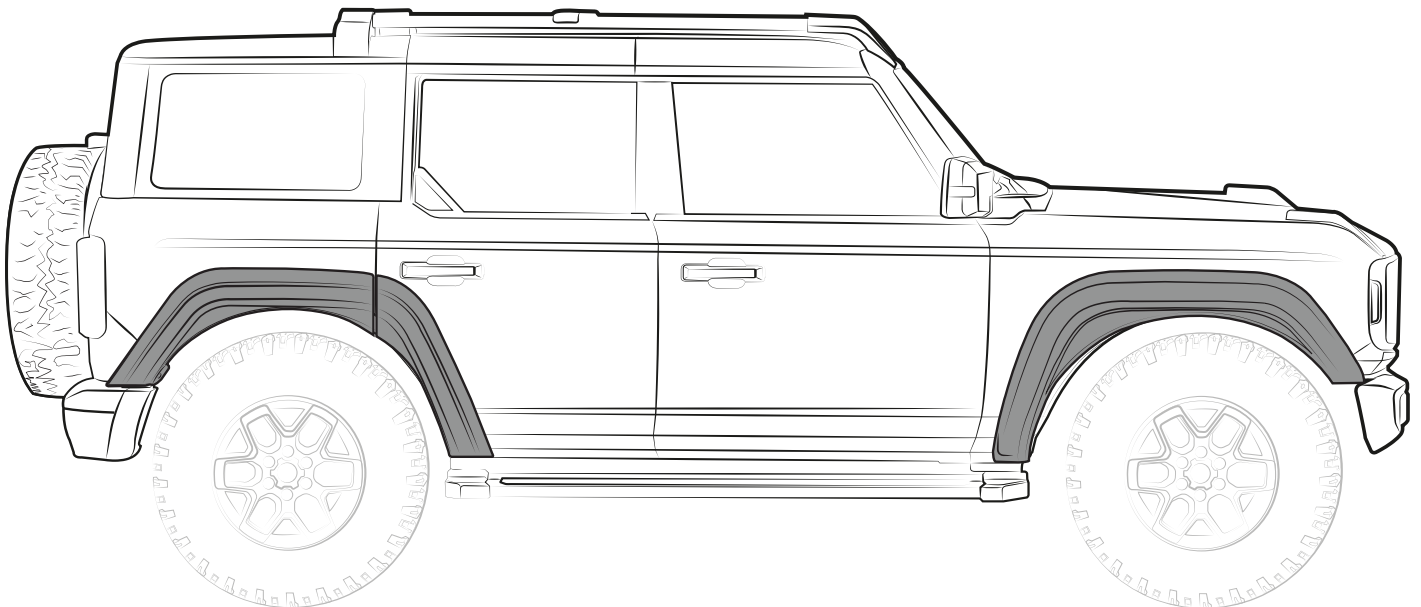

For at least 24 hrs after the installation **DO NOT WASH** or pressure wash and **DRIVE SLOWLY 25mph max.**
Durante 24hrs después de instalar **NO LAVE** el vehículo y **MANEJE DESPACIO** a una velocidad máxima de 40 km/h.
Au moins 24 heures après l'installation, **NE PAS LAVER** et **CONDUISEZ LENTEMENT** à 25mph max pendant.



Warranty Information

BESTOP® 1-YEAR LIMITED WARRANTY

WHAT BESTOP WARRANTS

Subject to the terms and conditions of sale, including any terms and conditions set forth by Bestop, Inc. ("Bestop" or "us" or "we") in our then-current terms of sale on our website (collectively, the "Terms"), Bestop represents and warrants that: the covered products listed in the "Covered Products and Warranty Periods" section (a "Product") will substantially be free from defects in materials and workmanship for the specified warranty periods set forth in that section.

THE WARRANTY IS LIMITED AND CONDITIONAL

This warranty applies to the original purchaser of the Product only. The warranty is valid only as long as the original retail purchaser owns the vehicle upon which the Product is installed. The warranty expires should the Product be removed from the original vehicle or if the original vehicle is transferred to another owner. This warranty is not transferable or assignable. The warranty does not apply to Product bought from auction-style or price-bid websites.

THE LIMITED WARRANTY AND STATED REMEDIES ARE SOLE AND EXCLUSIVE AND IN LIEU OF ALL OTHER WARRANTIES AND REMEDIES, AND COMPANY EXPRESSLY DISCLAIMS ALL IMPLIED OR STATUTORY OR OTHER WARRANTIES, INCLUDING WITHOUT LIMITATIONS WARRANTIES OF MERCHANTABILITY, NON-INFRINGEMENT OR FITNESS FOR A PARTICULAR PURPOSE. IN NO EVENT WILL COMPANY BE LIABLE FOR ANY SPECIAL, INCIDENTAL, CONSEQUENTIAL, PUNITIVE, INDIRECT OR EXEMPLARY DAMAGES OF ANY KIND, INCLUDING LOST PROFITS OR REVENUE, HOWEVER CAUSED, WHETHER FOR BREACH OR REPUDIATION OF CONTRACT, TORT, BREACH OF WARRANTY, NEGLIGENCE, OR OTHERWISE, WHETHER OR NOT COMPANY WAS ADVISED OF THE POSSIBILITY OF SUCH LOSS OR DAMAGES.

Some states do not allow exclusion or limitation, so this may not apply to you. This warranty gives you specific legal rights, and you may have other rights which vary from state to state.

EXCLUSIONS TO THE WARRANTY

The Limited Warranty excludes, and Bestop is not liable in any way for any warranty claims, damages, or defects related to:

- Misuse, abuse, accidents, vandalism, negligence, fire, or improper installation or modification, or improper or inadequate maintenance;
- Failure to comply with any Product documentation, Bestop instructions, or applicable law or regulations; use in extreme conditions
- Force Majeure including but not limited to, earthquake, hurricane, tornado, flooding, or other disasters natural or man-made, civil unrest, strikes, declared or undeclared war, or lack of performance by, or discontinued product of, supply chain partners whose products, software, operations or management is beyond the control of Bestop;
- Damage resulting in breakage (including without limitation, spontaneous breakage, accidental breakage or breakage by any other means) of a Product or any component part;
- Damage to vinyl windows due to misuse, or cracking due to varying weather conditions.

YOUR SOLE REMEDY

During the applicable warranty period, Bestop shall, at its option, either repair or replace any Product that it confirms, in its discretion, is non-compliant with the warranties herein. Bestop will not pay for labor charges associated with installation or removal of the Product. Should a specific Product be discontinued, Bestop may, at its option, replace the discontinued Product with a current product or like product.

Please retain your proof of purchase. Original proof of purchase for the Product must accompany any warranty claim. If you have a warranty claim, first you must email Bestop Customer Service at csbestop@bestop.com for instructions. All claims must be emailed to csbestop@bestop.com within 30 days of discovery of a defective Product, but in no event later than thirty days after the end of the applicable Warranty Period (the "Warranty Notice Period"). Warranty claims made after the Warranty Notice Period are null and void and Bestop shall have no responsibility with respect to such claims.

THIS SECTION SETS FORTH BESTOP'S SOLE OBLIGATION & YOUR SOLE REMEDY WITH RESPECT TO ANY DEFECTS OR OTHER PRODUCT ISSUE. ANY PRODUCTS REPLACED UNDER TERMS OF THIS WARRANTY WILL BE COVERED UNDER TERMS & BALANCE OF THE DURATION OF THE ORIGINAL LIMITED WARRANTY FOR SUCH PRODUCT.

FOR FURTHER INFORMATION OR REQUEST FOR WARRANTY WORK, PLEASE CONTACT:

BESTOP INC CUSTOMER SERVICE

TOLL FREE 1(800)845-3567

EMAIL: CUSTOMERSERVICE@BESTOP.COM

WEBSITE: WWW.BESTOP.COM



Customer Service Toll Free 1(800) 845 - 3567
customerservice@bestop.com
www.bestop.com
