

Installation Instructions

LUND®

OE Style No Drill Bracket

For proper installation and best possible fit, please read all instructions BEFORE you begin.
For technical assistance or to obtain missing parts, please call Customer Relations at 1-800-241-7219.

Important Safety Information



WARNING

- To be used with Lund® branded products only.
- Do not stand on Lund running board or bracket while vehicle is in motion.
- Do not exceed 350 lbs. weight on the Lund bracket system.
- Do not use the brackets as a jacking point for the vehicle.
- Do not use the bracket system or running boards to fasten cargo.
- Periodically check all components for tightness.



CAUTION

- Be sure to wear safety glasses while installing brackets.
- When using power tools, read and understand all operating instructions.

Contents



Bracket (M-1165)
X6

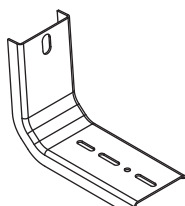

Bracket (M-1164)
X6

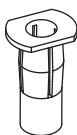

Rivnut (5/16"-18)
X6

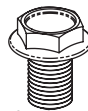

Black Flange Bolt
(5/16"-18 x 3/4")
X6



Flat Washer
X18



Flange Nut (5/16"-18)
X12

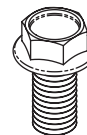

Flange Bolt
(5/16"-18 x 1-1/2")
X12

Tools Required



Safety Glasses

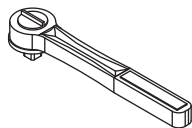

Ratchet

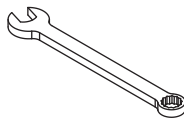

1/2" Wrench



1/2" Socket

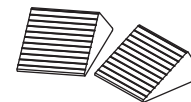

Wheel Chocks

Preparation Before Installation

1. Park your vehicle in a clean, level location. Check to make sure the vehicle is in park, or for manual drive models, place the transmission in first gear. Engage the parking brake.
2. Chock one wheel on both sides with wheel chocks.
3. Unpack the bracket kit and identify the parts according to the content descriptions above.

Installation Steps

For vehicles with cladding, carefully remove the cladding from the vehicle by squeezing the plastic fasteners and pushing them through the hole .

Identify the mounting locations for each bracket by looking under the vehicle and finding the three sets of holes in the pinch weld.

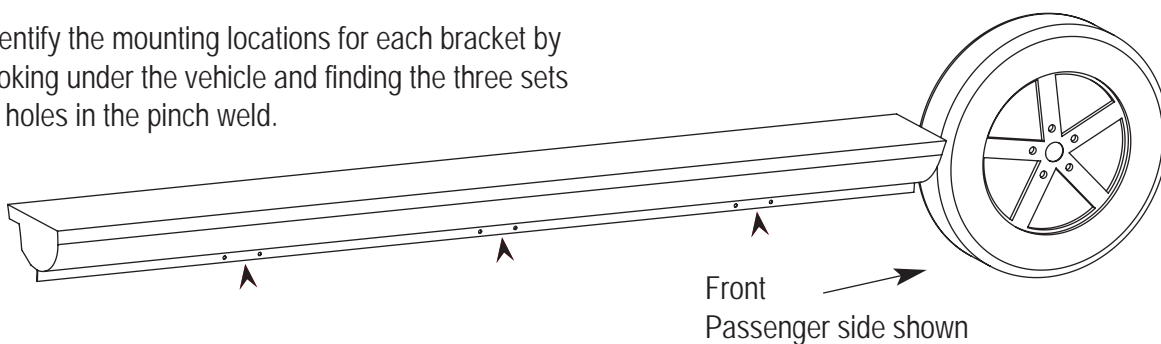

1

Attach support bracket to channel bracket by inserting black flange bolt through holes in support bracket and channel bracket and securing with flange nut. Finger tighten hardware. Repeat until (6) assemblies have been made.

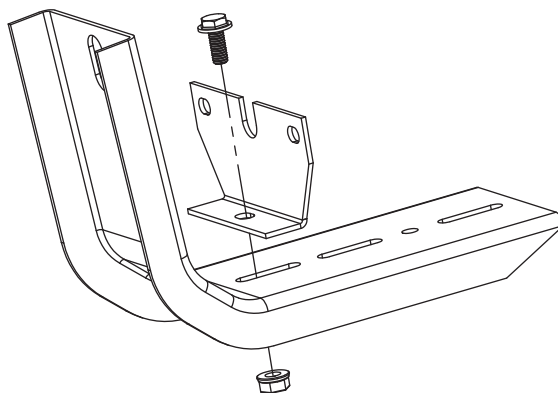

2

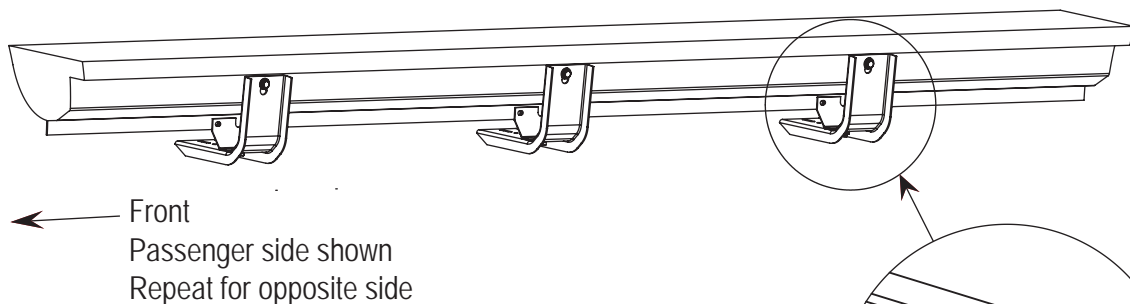

Begin bracket installation by inserting rivnut into factory hex hole. Line up rivnut so that channel bracket fits over it. Insert a flange bolt through a washer and then thread into rivnut.

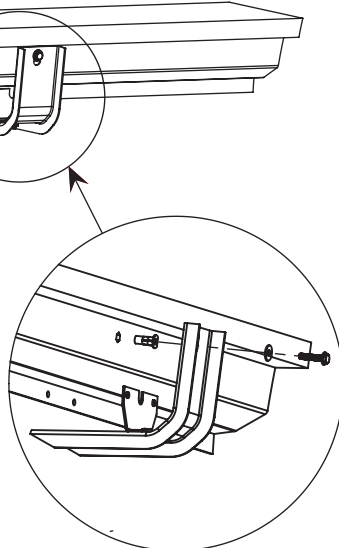

3

Installation Steps

← Front
Passenger side shown
Repeat for opposite side

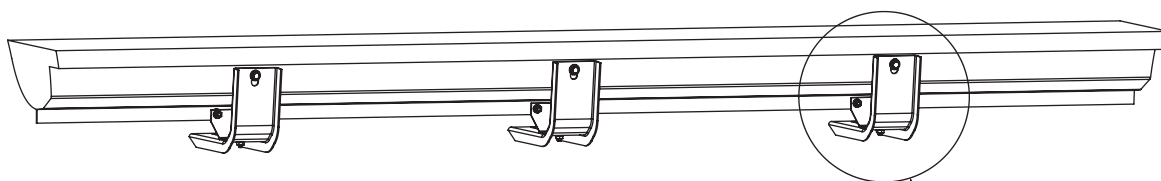

Complete bracket installation by adjusting bracket assembly so that the holes in support bracket line up with the holes in the pinch weld. Use a washer to shim the support bracket out from the pinch weld. Insert a black flange bolt through the pinch weld, washer and support bracket, and secure with flange nut. Finger tighten hardware. Repeat bolt installation for second hole of bracket.

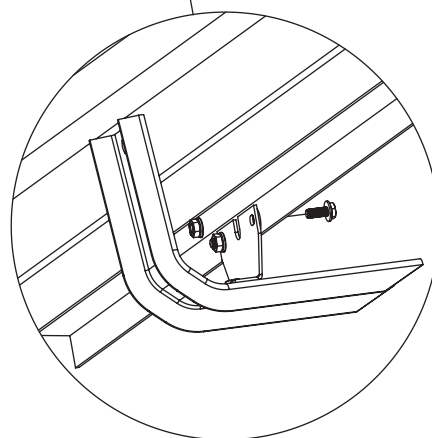

4

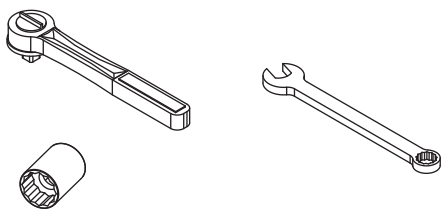

Install running board to brackets using hardware provided in board kit. Refer to board installation sheet for specific instructions.

Tighten bracket hardware after board has been installed.

Repeat installation for opposite side of vehicle.

Reinstall cladding.

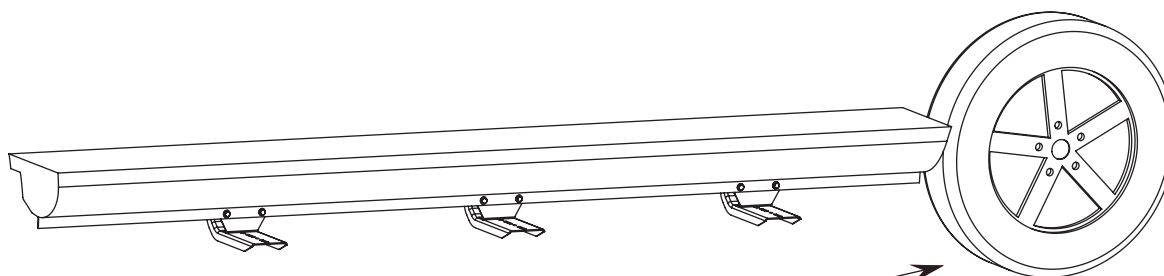

→ Front
Passenger side shown

5

Inspection After Installation

- Periodically check all components for tightness.

Care and Cleaning

- Wash with mild soap and dry with a clean cloth.
- Do not use cleaning solvents of any kind.

Congratulations!

You have purchased one of the many quality Lund® branded products offered by Lund International, Inc. We take the utmost pride in our products and want you to enjoy years of satisfaction from your investment. We have made every effort to ensure that your product is top quality in terms of fit, durability, finish, and ease of installation.

LUND®

Lund International

800-241-7219 • Visit us at lundinternational.com

© 2012 Lund International, Inc. All rights reserved.

Lund® and the Lund® logo are trademarks of Lund International, Inc.



Instrucciones de instalación

LUND®

Soporte estilo OE que no necesita taladrarse

Para la instalación apropiada y el ajuste mejor, lea por favor todas las instrucciones antes de que usted comience.
Para la asistencia técnica u obtener piezas que falta, llame por favor las relaciones de cliente en 1-800-241-7219.

Información importante de seguridad



ADVERTENCIA

- Ser utilizado con Lund® calificado productos solamente.
- No esté parado en el tablero corriente de Lund o no acorchete mientras que el vehículo está en el movimiento.
- No exceda 350 libras peso en el sistema del soporte de Lund.
- No utilice los soportes como punto que alza con el gato para el vehículo.
- No utilice al sistema del soporte o a tableros corrientes para sujetar el cargo.
- Compruebe periódicamente todos los componentes para saber si hay tirantez.



PRECAUCIÓN

- Sea seguro usar las gafas de seguridad mientras que instala los soportes.
- Al usar las herramientas eléctricas, lea y entienda todas las instrucciones de funcionamiento.

Contenido

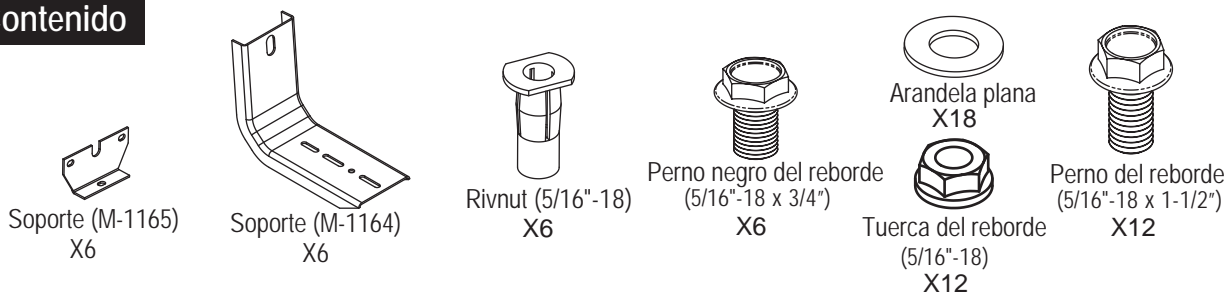

Las herramientas requirieron



Preparación antes de la instalación

1. Parquee su vehículo en una localización limpia y llana. Compruebe para hacer seguro el vehículo está en parque, o para la modela manual, pone la transmisión en el primer engranaje. Contrate el freno de estacionamiento.
2. Acuña una rueda en ambos lados con las cuñas de la rueda.
3. Desempaquete el kit del soporte e identifique las piezas que acuerdan a las descripciones contentas arriba.

Pasos de la instalación

Para vehículos con cladding, quita con cuidado el cladding del vehículo apretando los cierres plásticos y los empujando por el hoyo.

Identifique las ubicaciones que montan para cada paréntesis mirando bajo el vehículo y encuentran los tres conjuntos de hoyos en la soldadura del pellizco.

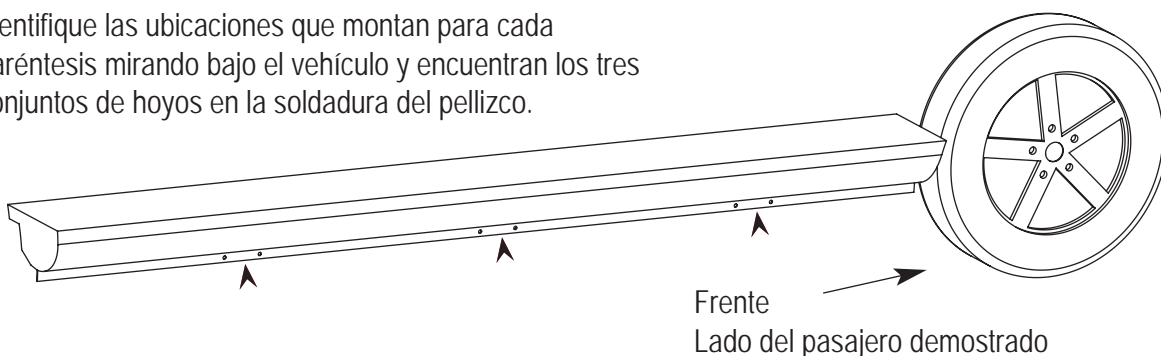

1

Conecte apoyo paréntesis para acanalar paréntesis metiendo cerrojo negro de reborde por hoyos en el paréntesis de apoyo y paréntesis de canal y en asegurar con nuez de reborde. El dedo aprieta hardware. Repita hasta que (6) las ensamblas hayan sido hechas.

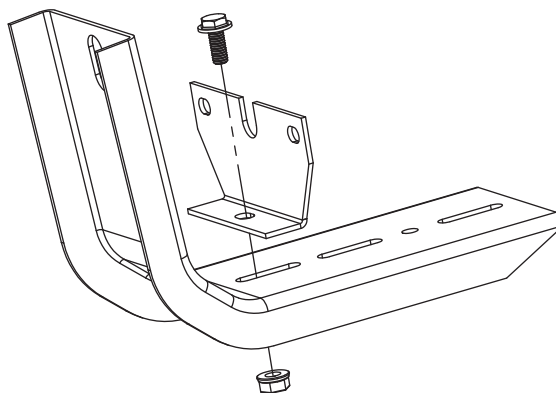

2

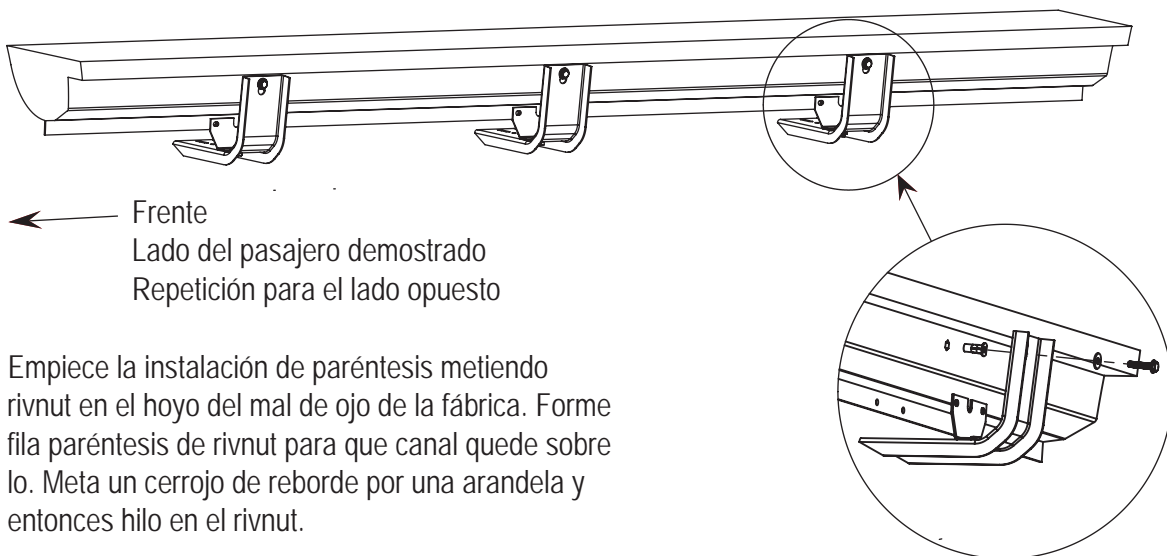

3

Empiece la instalación de paréntesis metiendo rivnut en el hoyo del mal de ojo de la fábrica. Forme fila paréntesis de rivnut para que canal quede sobre lo. Meta un cerrojo de reborde por una arandela y entonces hilo en el rivnut.

Pasos de la instalación

← Frente
Lado del pasajero demostrado
Repetición para el lado opuesto

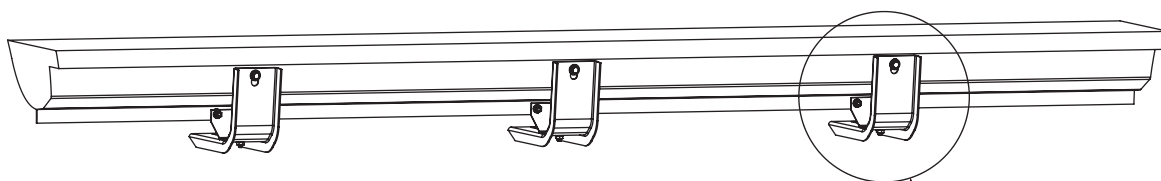

Complete la instalación de paréntesis ajustando la asamblea de paréntesis para que los hoyos en la línea de paréntesis de apoyo arriba con los hoyos en la soldadura del pellizco. Utilice una arandela para calzar el paréntesis de apoyo fuera de la soldadura de pellizco. Meta un cerrojo negro de reborde por la soldadura del pellizco, paréntesis de arandela y apoyo, y asegure con nuez de reborde. El dedo aprieta hardware. Repita la instalación de cerrojo para segundo hoyo de paréntesis.

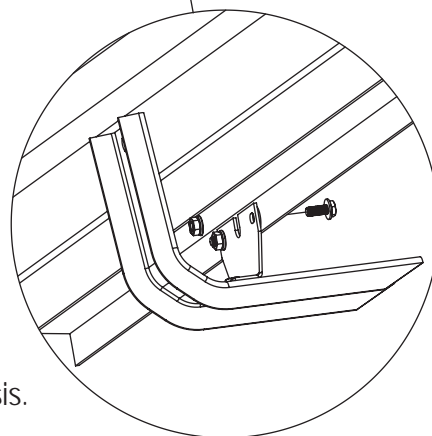

4

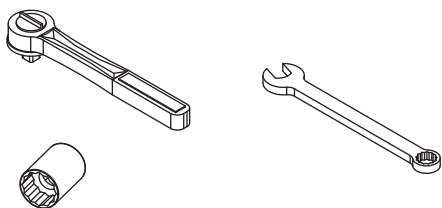

Instale a tablero corriente a los soportes usando el hardware proporcionado en kit del tablero. Refiera a la hoja de la instalación del tablero para las instrucciones específicas.

Apriete el hardware del soporte después de que el tablero haya estado instalado.

Repita la instalación para el lado opuesto del vehículo.

Vuelva a instalar cladding

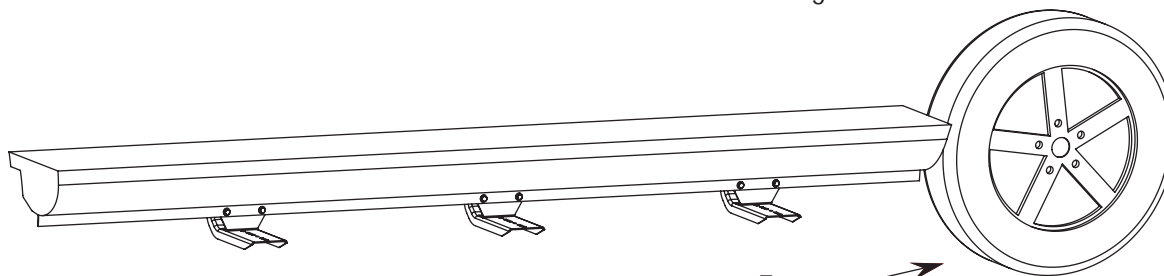

→ Frente
Lado del pasajero demostrado

5

Inspección después de la instalación

- Compruebe periódicamente todos los componentes para saber si hay tirantez.

Cuidado y limpieza

- Lávese con el jabón suave y séquese con un paño limpio.
- No utilice los disolventes limpiadores de la clase.

¡Felicitaciones!

Usted ha comprado uno de los muchos calidad Lund® calificado los productos ofrecidos por Lund International, Inc. Tomamos el orgullo extremo en nuestros productos y quisiéramos que usted gozara de años de la satisfacción de su inversión. Hemos hecho cada esfuerzo de asegurarse de que su producto es de calidad superior en términos de ajuste, durabilidad, final, y facilidad de la instalación.

LUND®

Lund International

800-241-7219 • Visite nuestro sitio Web: lundinternational.com

© 2012 Lund International, Inc. Todos los derechos reservados.

Lund® y el logo de Lund® son marcas registradas de Lund International, Inc.



Instruction d'installation

LUND®

Support de style équipementier sans perçage

Pour installation correcte lisez toutes les instructions AVANT de commencer.

Pour de l'assistance technique ou pour obtenir des pièces manquantes, appelez le 1 (800) 241-7219.

Information importante pour la sûreté de l'utilisateur



AVERTISEMENT

- Pour être employé seulement avec des produits Lund®
- N'employez pas le produit pendant que le véhicule roule.
- Le support peut supporter jusqu'à 350 livres.
- Ne pas surélever le véhicule par le support Lund.
- N'attachez pas du cargo sur le support ni sur le marchepied.
- De temps en temps, vérifiez les boulons qui attachent le support et le marchepied.



CAUTION

- Employez des lunettes de protection quand vous installez les supports sur votre véhicule.
- Si vous employez des outils électriques pendant l'installation du support, lisez et comprenez les instructions d'opération des outils.

Contenu

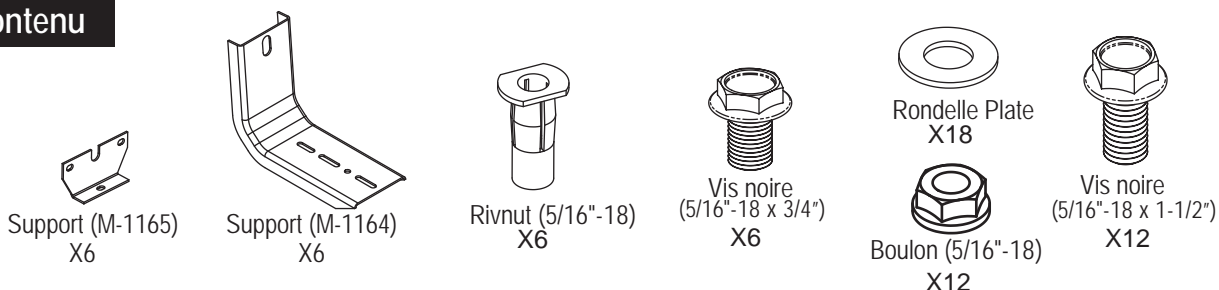

Outils Nécessaire



Préparatif avant l'installation

1. Garez votre voiture dans un endroit propre et plat. Soyez sur que votre voiture est en position « Parking », ou pour les véhicules a boîte mécanique, en première vitesse. Mettez le frein à main.
2. Callez une roue de votre voiture avec les calles.
3. Désemballez le paquet et identifiez toutes les pièces en employant la liste ci-dessus.

Étapes D'installation

Pour les véhicules avec le revêtement, soigneusement enlever le revêtement du véhicule en serrant les fermoirs en plastique et les poussant par le trou.

Identifier les emplacements montant pour chaque crochet en regardant sous le véhicule et trouvant les trois séries de trous dans la soudure de pincement.

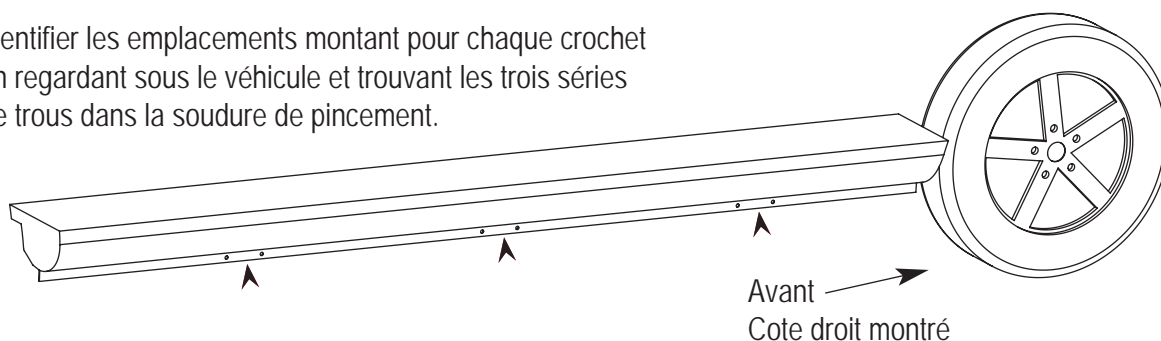

1

Attacher le crochet de soutien pour diriger le crochet en insérant le boulon de bride noir par les trous dans le crochet de soutien et le crochet de chaîne et obtenir avec la noix de bride. Le doigt resserre le matériel.

Répéter jusqu' à (6) les assemblées ont été faites.

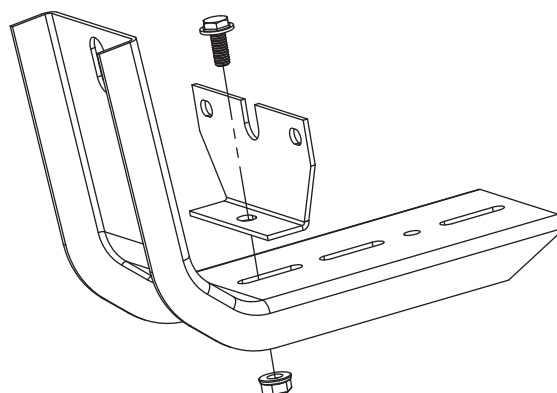

2

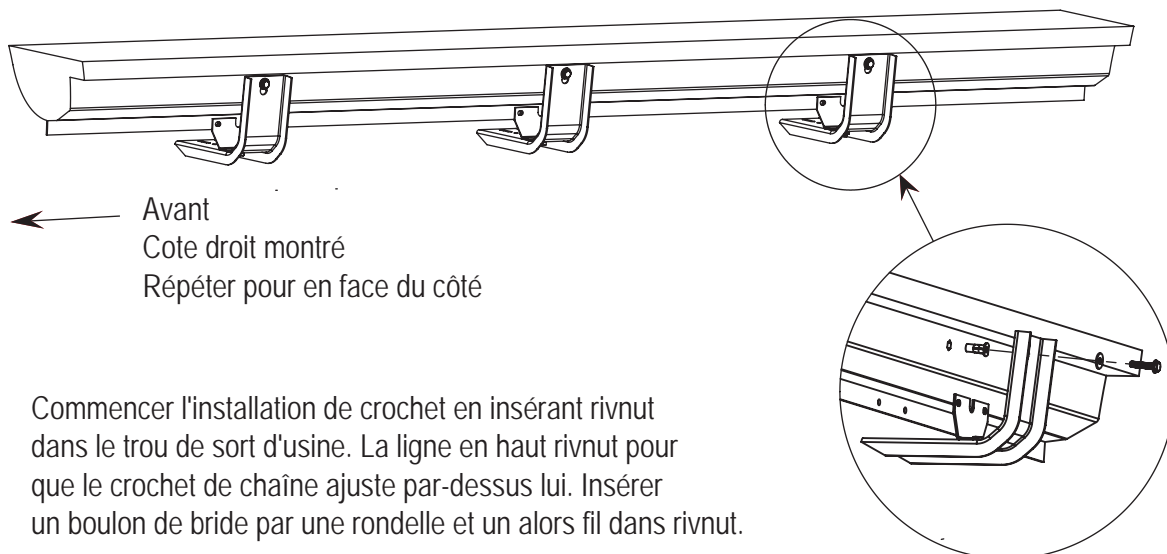

3

Commencer l'installation de crochet en insérant rivnut dans le trou de sort d'usine. La ligne en haut rivnut pour que le crochet de chaîne ajuste par-dessus lui. Insérer un boulon de bride par une rondelle et un alors fil dans rivnut.

Étapes D'installation

← Avant
Cote droit montré
Répéter pour en face du côté

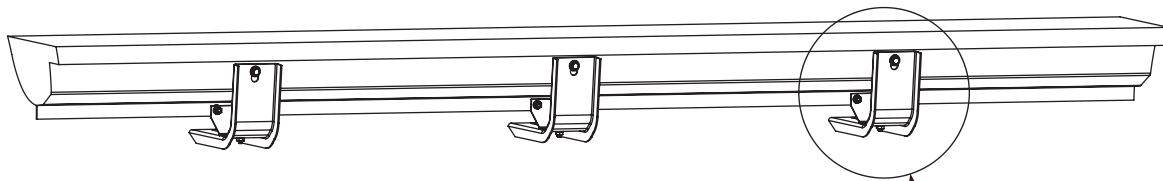

Compléter l'installation de crochet en ajustant l'assemblée de crochet pour que les trous dans la ligne de crochet de soutien augmentent avec les trous dans la soudure de pincement. Utiliser une rondelle au cale de support le crochet de soutien hors de la soudure de pincement. Insérer un boulon noir de bride par la soudure de pincement, le crochet de rondelle et soutien, et obtenir avec la noix de bride. Le doigt resserre le matériel. Répéter l'installation de boulon pour le deuxième trou de crochet.

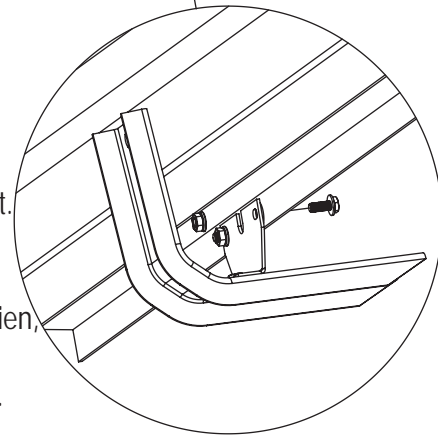

4

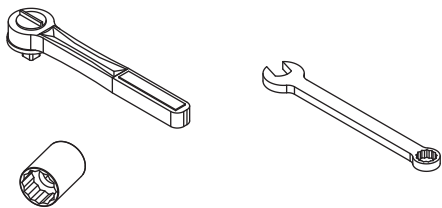

Installez le marchepied sur les supports en employant les matériaux qui vous sont inclus avec le kit marchepied. Suivez bien les instructions qui expliquent l'installation du marchepied. Serrez bien les supports une fois que le marchepied est installé. Suivez les mêmes instructions pour l'installation des supports pour l'autre cote du véhicule. Réinstallez le revêtement.

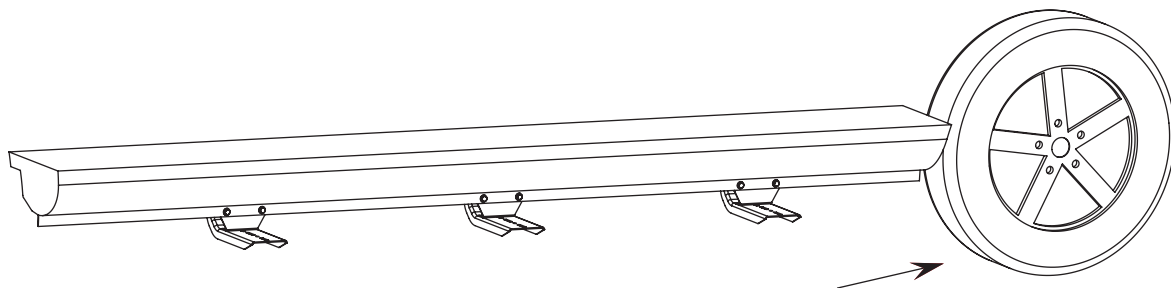

Avant
Cote droit montré

5

Inspection après l'installation

- Vérifiez à l'occasion que tous les composants sont bien serrés.

Nettoyage

- Nettoyer avec du savon léger et essuyez avec une serviette.
- N'employez pas de produits dissolvant.

Félicitations!

Vous venez d'acheter l'un des produits Lund® qui est distribué par Lund® International Inc. On tiens beaucoup à la qualité de notre produit car on veut que vous en ayez beaucoup d'années d'utilité de votre investissement. On a fait tout efforts possibles pour assurer la qualité du produit en terme de durabilité, de finition de facilite d'installation.

LUND®

Lund International

800-241-7219 • Visitez notre site lundinternational.com

© 2012 Lund International, Inc. Tous droits réservés.

Lund® et le logo Lund® sont des marques déposées de Lund International, Inc.

