



Interceptor™

**For proper installation and best possible fit, please read all instructions BEFORE you begin.
For technical assistance or to obtain missing parts, please call Customer Relations at 1-800-241-7219.**

Important Safety Information



- CAUTION - Before driving, ensure that the hood shield is properly secured to vehicle.
- Do not use automatic "brush-style" car washes.
- Do not use cleaning solvents of any kind.
- Periodically check all components for tightness.

Contents

NOTE: Actual product may vary from illustration.



Hood shield



Fastener x4
(98030)



Protective Film x2
(45-3601)

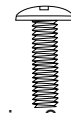

Machine Screw x2
(04-4128)



Bump On x4
(98024)



Bracket x2
(39-1956)



Black Plastic Washer x2
(37-4106)

Tools Required



Car Wash Supplies



Clean Towel



Phillips screwdriver



Grease pencil

Preparation Before Painting / Installation

- A trial fit is recommended to ensure proper positioning and fit.
- Check fit of parts before painting as we will not accept the return of modified or painted parts.
- Wash and dry your vehicle to remove any debris and/or dirt from the installation area.

Installation Steps

NOTE: Actual application may vary slightly from illustrations.

Open hood.

rubber trim piece
(if equipped)

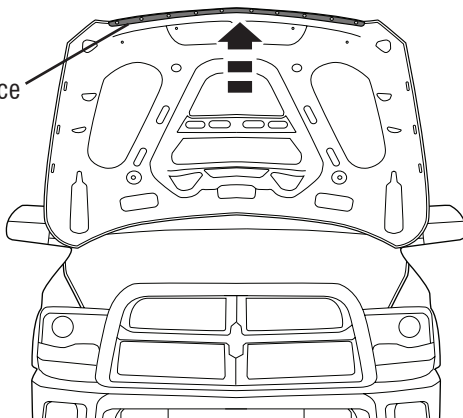

If equipped, remove and discard rubber trim piece from front edge of hood.

rubber trim piece

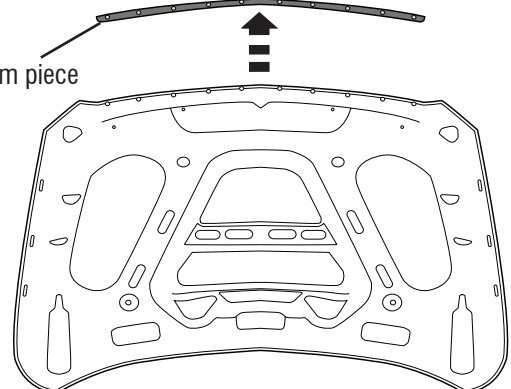

Installation Steps

NOTE: Actual application may vary slightly from illustrations.

Install (2) brackets on outboard hood shield flanges using machine screws and black washers.

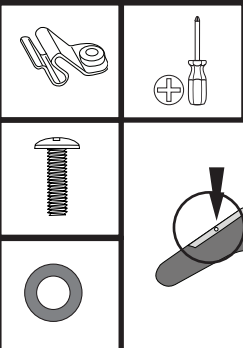
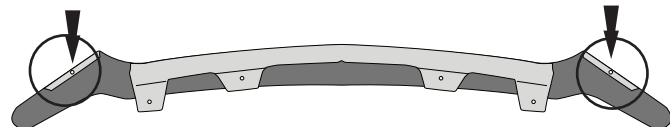
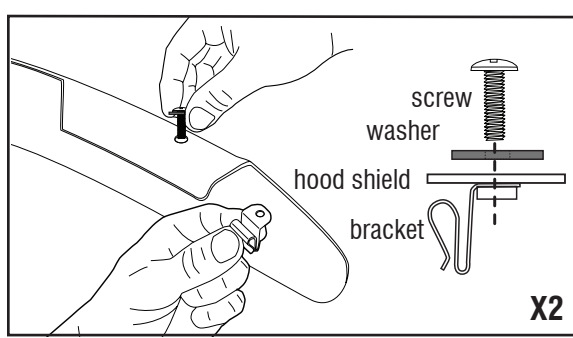
screw
washer
hood shield
bracket

X2

Align holes in hood shield with holes in hood in order to center part in place. Note the location where the brackets will align with hood edge and mark with a grease pencil. Remove hood shield.

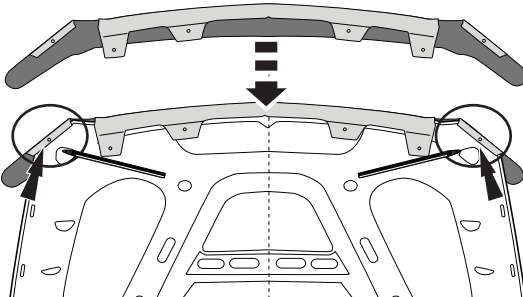

Center a piece of protective film over each grease pencil mark, and wrap around the hood edge.

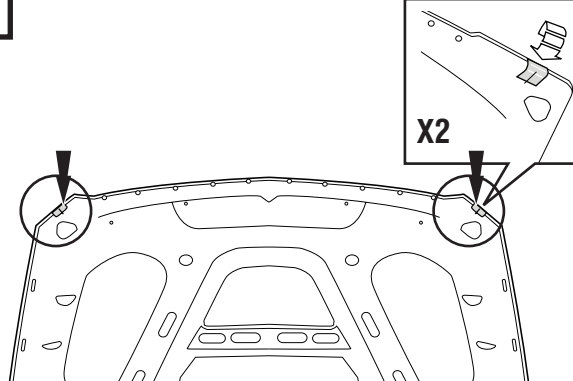

X2

Position hood shield back in place on hood. Ensure that the holes in hood shield are properly aligned with the holes in the hood and that the bracket aligns with the protective film.

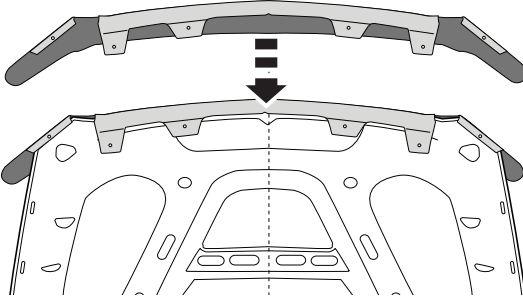

Slide brackets over hood edge, ensuring that they are centered on the protective film previously installed in **Step 6**.

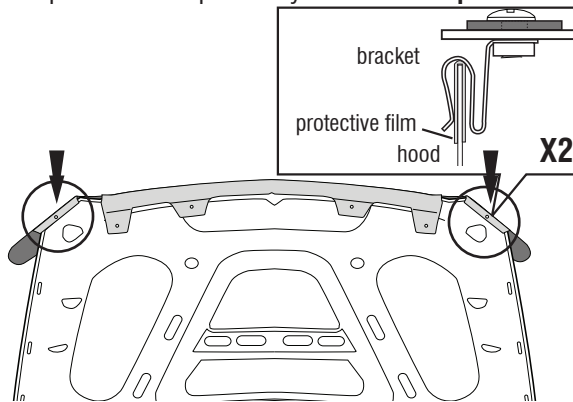

bracket
protective film
hood

X2

Insert (4) fasteners through the hood shield and into the hood and securely tighten.

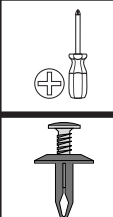
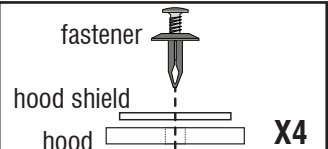



fastener
hood shield
hood

X4

DO NOT OVER TIGHTEN

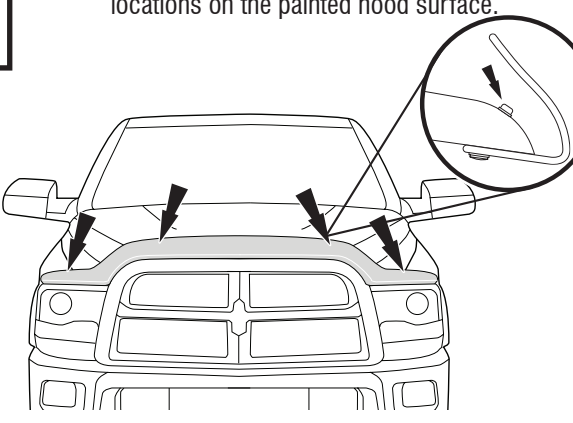
Close hood and Install (4) bump ons at pre-cleaned locations on the painted hood surface.



Care and Cleaning

- Wash only with mild soap & dry with a clean cloth.

Congratulations!

You have purchased one of the many quality Lund[®] branded products offered by Lund International, Inc. We take the utmost pride in our products and want you to enjoy years of satisfaction from your investment. We have made every effort to ensure that your product is top quality in terms of fit, durability, finish and ease of installation.

LUND[®]

Lund International

800-241-7219 • Visit us at lundinternational.com

© 2013 Lund International, Inc. All rights reserved.

Lund[®] and the Lund[®] logo are trademarks of Lund International, Inc.



LUND®

Interceptor™

Pour obtenir une installation correcte et le meilleur ajustement possible, lire toutes les instructions AVANT de commencer. Pour toute assistance technique ou obtention de pièces manquantes, appeler le service des relations avec la clientèle au 1-800-241-7219.

Informations importantes concernant la sécurité



- ATTENTION – Avant de conduire, s'assurer que le pare-insectes est solidement assujettie sur le véhicule.
- Ne pas utiliser les stations de lavage de voitures à brosse.
- Ne pas utiliser de solvants.
- Vérifier régulièrement le serrage des composants.

Contenu **NOTE:** Le produit réel peut changer de l'illustration.



Protection de capot



4 fixations
(98030)



2 films protecteurs
(45-3601)

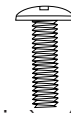

2 vis à métaux
(04-4128)



4 gommes
(98024)



2 supports
(39-1956)



2 rondelles en
plastique noir
(37-4106)

Outils nécessaires



équipement de nettoyage



Chiffon propre



Tournevis
Phillips



Crayon gras

Préparation pour la peinture/l'installation

- Il est recommandé de procéder à un essai pour s'assurer que le positionnement et l'ajustement sont corrects.
- Vérifier l'ajustement des pièces avant peinture, car nous n'acceptons pas le retour de pièces modifiées ou peintes.
- Laver les glissières de glaces de la portière du véhicule pour éliminer toute poussière et tous débris.
- Sécher les glissières avec une serviette propre.

Étapes d'installation **REMARQUE :** La méthode d'application peut être légèrement différente de celle représentée par les illustrations.

Ouvrez le capot.

garniture
en caoutchouc
(selon l'équipement)

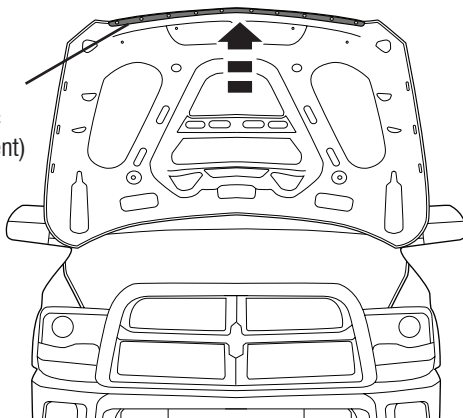

1

Si le bord avant du capot est équipé d'une garniture en caoutchouc, retirez-la et jetez-la.

garniture en caoutchouc

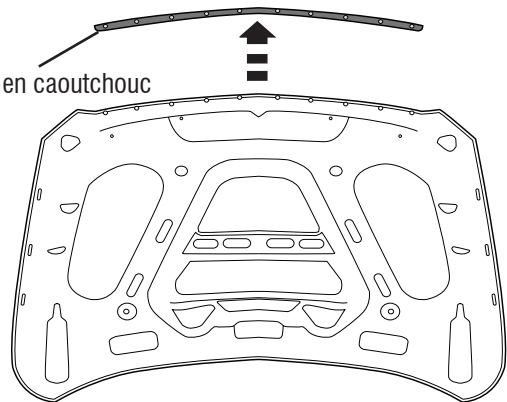

2

Étapes d'installation

REMARQUE : La méthode d'application peut être légèrement différente de celle représentée par les illustrations.

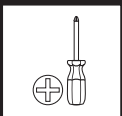

Installez les 2 supports sur les brides de protection de capot extérieures à l'aide des vis à métaux et des rondelles noires.

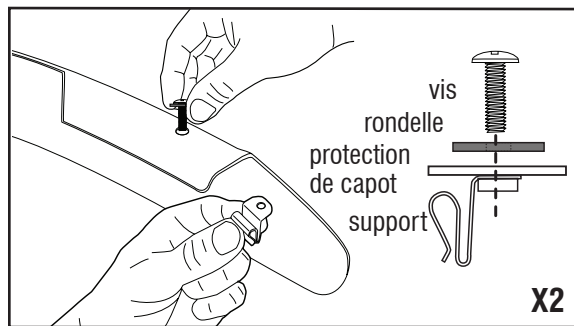
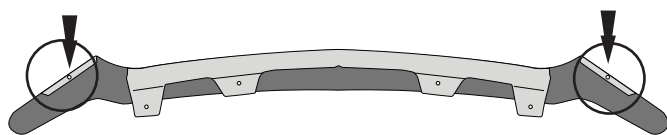
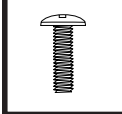

3



Alignez les trous de la protection de capot avec les trous du capot de façon à centrer la pièce à la bonne place. Repérez les endroits où les supports s'aligneront avec le bord du capot et marquez-les avec un crayon gris. Retirez la protection de capot.

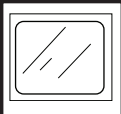

Centrez un morceau de film protecteur sur chaque marque de crayon gris et repliez le film sur le bord du capot.

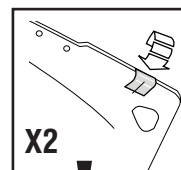

4

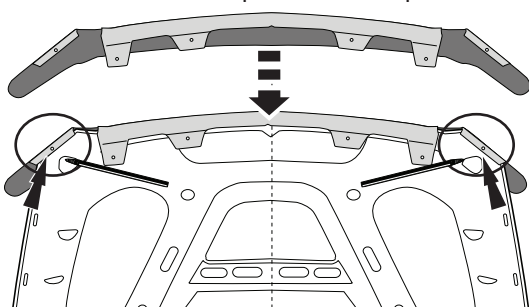

5

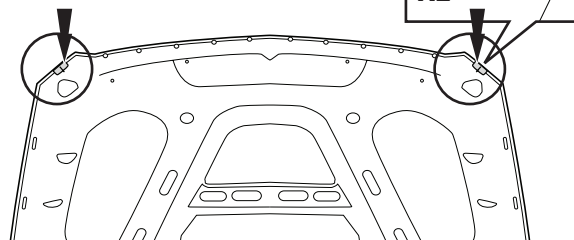

Remettez la protection de capot en place sur le capot. Assurez-vous que les trous de la protection de capot soient correctement alignés avec les trous du capot, et que le support s'aligne sur les morceaux de film protecteur.

Faites glisser les supports par-dessus le bord du capot, en vous assurant qu'ils sont centrés sur le film protecteur installé précédemment à l'étape 6.

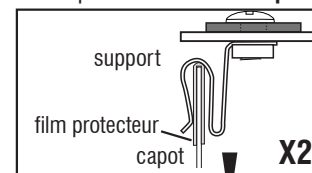

6

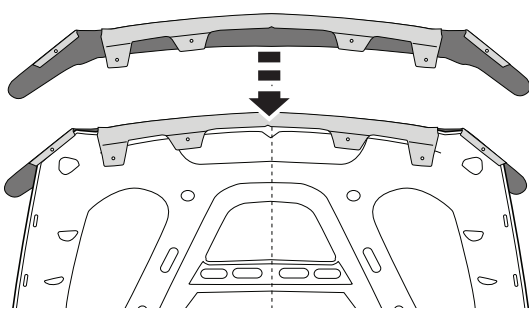

7

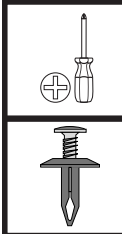
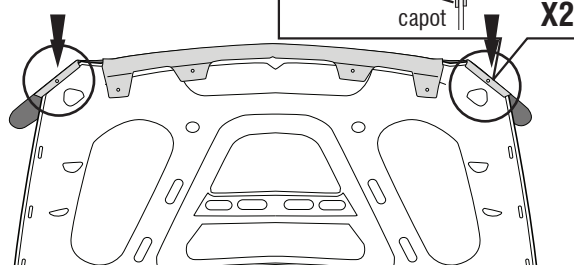

Insérez (4) fixations à travers la protection de capot et dans le capot, puis serrez fermement.

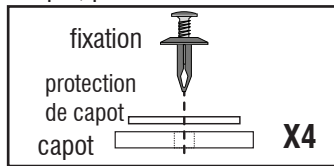

Fermez le capot et posez les (4) gommés aux endroits pré-nettoyés sur la surface peinte du capot.

8

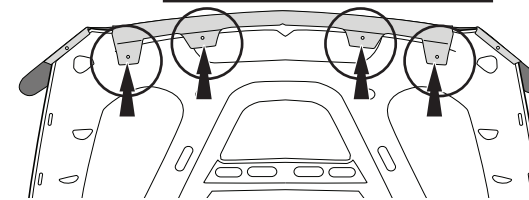

9

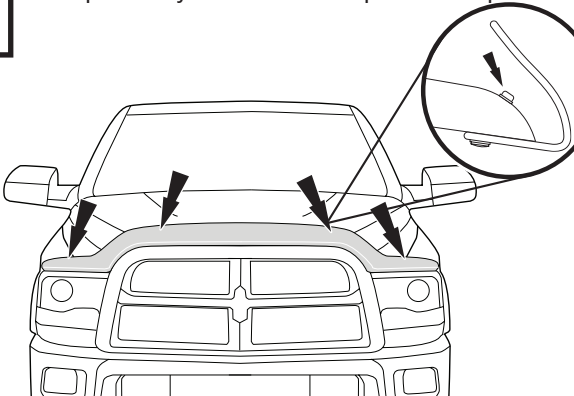

Entretien et nettoyage

- Laver exclusivement avec de l'eau savonneuse et sécher avec un chiffon propre.

Félicitations !

Vous venez d'acheter un des nombreux produits de qualité de la marque Lund[®] fabriqués par Lund International, Inc. Nous sommes extrêmement fiers de la qualité de nos produits et nous espérons que vous profiterez de cet investissement de longues années durant. Nous nous efforçons d'offrir la meilleure qualité en termes d'ajustement, de finition, de durabilité et de facilité d'installation.

LUND[®]

Lund International

800-241-7219 • Visitez notre site lundinternational.com

© 2013 Lund International, Inc. Tous droits réservés.

Lund[®] et le logo Lund[®] sont des marques déposées de Lund International, Inc.



LUND®

Interceptor™

Para una instalación adecuada y el mejor ajuste posible, lea todas las instrucciones ANTES de comenzar. Si desea recibir asistencia técnica u obtener piezas faltantes, llame al Servicio al cliente al 1-800-241-7219.

Información importante de seguridad



- PRECAUCIÓN - Antes de conducir, asegúrese de que la visera deflectora esté correctamente anclada al vehículo.
- No utilice servicios automáticos de limpieza de vehículos que utilizan cepillos.
- No utilice limpiadores al solvente de ningún tipo.
- Compruebe periódicamente que todos los componentes estén ajustados.

Contenido

NOTA: El producto real puede variar de la ilustración.



Cubierta del capó

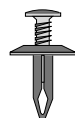

Sujetador x4
(98030)



Película protectora x 2
(45-3601)

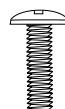

Tornillo para metales x2
(04-4128)



Tope de goma x4
(98024)



Soporte x2
(39-1956)



Arandela negra de plástico x2
(37-4106)

(37-4106)

Herramientas necesarias



Equipo de limpieza de vehículos



Toalla limpia



Destornillador Phillips



Lápiz de cera

Preparación antes de pintar o instalar

- Se recomienda realizar un ajuste de prueba para asegurar el posicionamiento y ajuste correctos.
- Compruebe que las piezas se ajusten correctamente antes de pintarlas, ya que no aceptaremos la devolución de piezas modificadas o pintadas.
- Lave los canales de la ventanilla del vehículo para quitar los desechos y la suciedad.
- Seque los canales de la ventanilla con una toalla limpia.

Pasos de instalación

NOTA: El uso real puede variar levemente de ilustraciones.

Abra el capó.

banda de caucho (si está incluida)

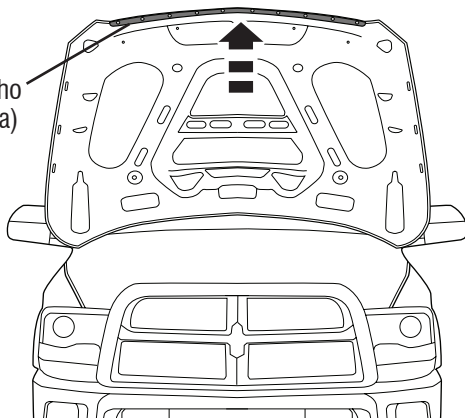

Si está incluida, retire y deseche la banda de caucho del borde delantero del capó.

banda de caucho

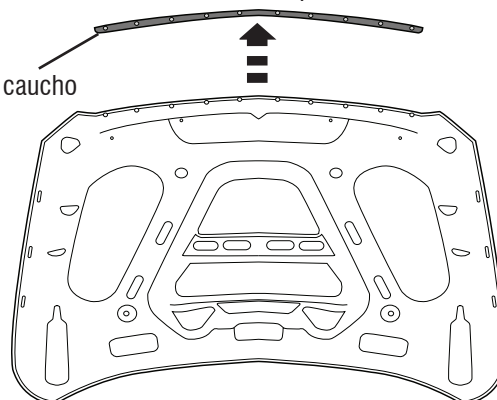

Pasos de instalación

NOTA: El uso real puede variar levemente de ilustraciones.

Instale los dos (2) soportes en los rebordes de la cubierta del capó exteriores utilizando tornillos para metales y arandelas negras.

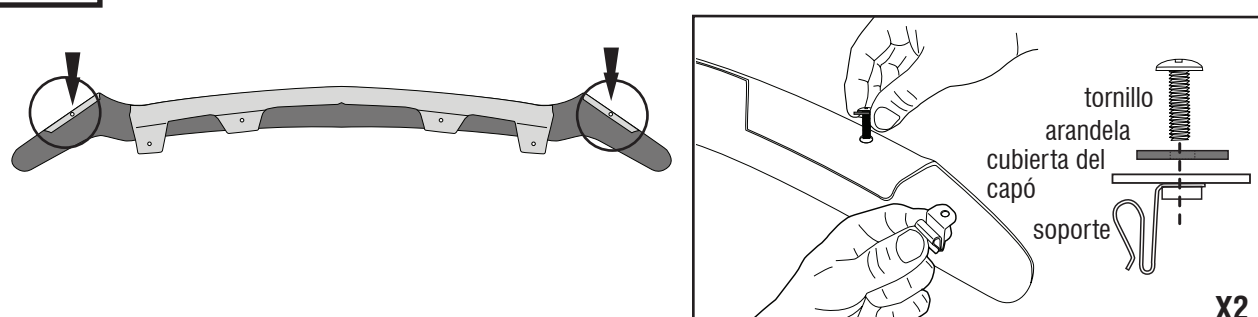

tornillo
arandela
cubierta del capó
soporte

X2

3

Alinee los orificios de la cubierta del capó con los orificios del capó para centrar la pieza en su lugar. Observe el lugar donde los soportes se alinearán con el borde del capó y marque con un lápiz de cera. Quite la cubierta del capó.

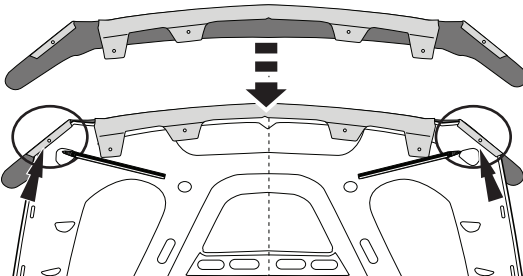

4

Centre un trozo de película protectora encima de la marca que hizo con el lápiz de cera y envuélvala en el borde del capó.

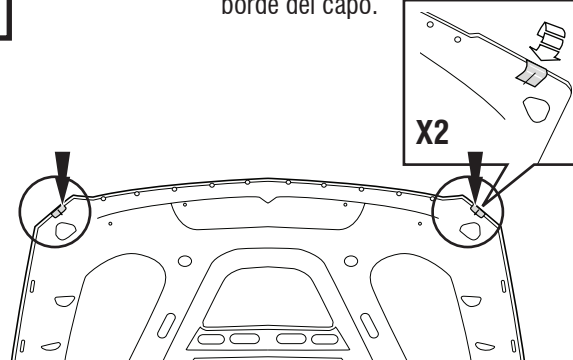

X2

5

Vuelva a ubicar la cubierta para capó sobre el capó. Asegúrese de que los orificios en la cubierta del capó estén correctamente alineados con los orificios en el capó y de que el soporte esté alineado con la película protectora.

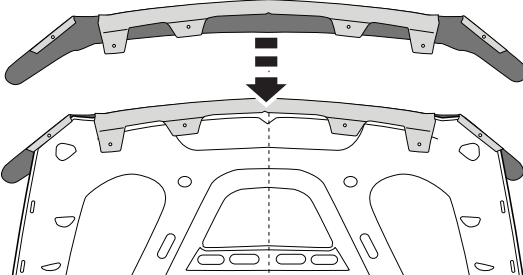

6

Deslice los soportes por el borde del capó y asegúrese de que estén centrados sobre la película protectora previamente colocada en el Paso 6.

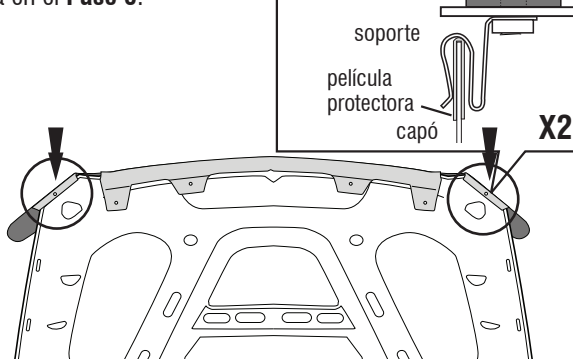

soporte
película protectora
capó

X2

7

Introduzca (4) sujetadores a través de la cubierta del capó y hacia adentro de este, y ajuste bien.

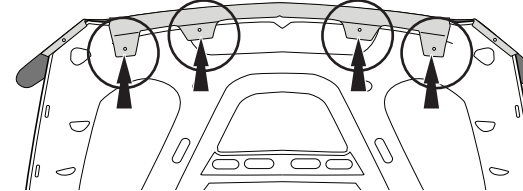

sujetador
cubierta del capó
capó

X4

8

Cierre el capó e instale (4) topes de goma en las partes limpias sobre la superficie pintada del capó.

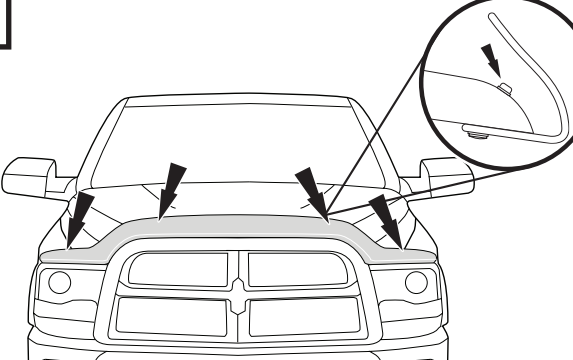

9

Cuidado y limpieza

- Limpie solamente con agua jabonosa tibia y seque con un paño limpio.

Felicidades

Usted ha adquirido uno de los tantos productos de calidad de marca Lund[®] que ofrece Lund International, Inc. Nos enorgullecen mucho nuestros productos y deseamos que disfrute años de satisfacción por su inversión. Nos hemos esforzado mucho para asegurarnos de que su producto sea de gran calidad en cuanto a ajuste, durabilidad, acabado y facilidad de instalación.

LUND[®]

Lund International

800-241-7219 • Visite nuestro sitio Web: lundinternational.com

© 2013 Lund International, Inc. Todos los derechos reservados.

Lund[®] y el logo de Lund[®] son marcas registradas de Lund International, Inc.

