



# INSTALLATION INSTRUCTIONS WINCH MOUNTING KIT

Part Number: 83870

Application: Kawasaki Teryx 2008+

Your safety, and the safety of others, is very important. To help you make informed decisions about safety, we have provided installation and operating instructions and other information on labels and in this guide. This information alerts you to potential hazards that could hurt you or others. It is not possible to warn you about all potential hazards associated with this product, you must use your own good judgment.

**CARELESS INSTALLATION AND OPERATION CAN RESULT IN SERIOUS INJURY OR EQUIPMENT DAMAGE. READ AND UNDERSTAND ALL SAFETY PRECAUTIONS AND OPERATING INSTRUCTIONS BEFORE INSTALLING AND OPERATING THIS PRODUCT.**

This guide identifies potential hazards and has important safety messages that help you and others avoid personal injury or death. **WARNING** and **CAUTION** are signal words that identify the level of hazard. These signal words mean:

**▲ WARNING** signals a hazard that *could* cause serious injury or death, if you do not follow recommendations. **▲ CAUTION** signals a hazard that *may* cause minor to moderate injury, if you do not follow recommendations.

This guide uses **NOTICE** to call attention to important mechanical information, and **Note**: to emphasize general information worthy of special attention.

## ▲ WARNING

### INJURY HAZARD

**Failure to observe these instructions could lead to severe injury or death.**

- ❑ **Always** use extreme caution when drilling on any vehicle. Make sure that all fuel lines, brake lines, electrical wires, and other objects are not punctured or damaged when / if drilling on the vehicle. Thoroughly inspect the area to be drilled (on both sides of material) prior to drilling, and relocate any objects that may be damaged. Failure to inspect the area to be drilled may result in vehicle damage, electrical shock, fire or personal injury.
- ❑ **Always** wear safety glasses when installing this kit. A drilling operation will cause flying metal chips. Flying chips can cause eye injury.
- ❑ **Always** use extreme caution when cutting and trimming during fitting.
- ❑ **Always** remove jewelry and wear eye protection.
- ❑ **Never** lean over battery while making connections.
- ❑ **Never route electrical cables:**
  - Across any sharp edges.
  - Through or near moving parts.
  - Near parts that become hot.
- ❑ **Always** insulate and protect all exposed wiring and electrical terminals.
- ❑ **Always** install terminal boots as directed in installation instructions.
- ❑ **Always** use appropriate and adequate care in lifting components into place.
- ❑ **Always** insure components will remain secure during installation and operation.
- ❑ **Always** tighten all nuts and bolts securely, per the installation and operation.
- ❑ **Always** perform regular inspections and maintenance on the winch, winch mount and related hardware.
- ❑ **Never** operate this **WARN** product with damaged or missing parts.

|  |
|--|
| <b>⚠ CAUTION</b>   |
| <b>Moving Parts Entanglement Hazard</b>  |
| <b>Failure to observe these instructions could lead to minor or moderate injury.</b>   |
| <input type="checkbox"/> <b>Always</b> take time to fully read and understand the installation and Operations Guide included with this product.<br><input type="checkbox"/> <b>Never</b> operate this product if you are under 16 years of age.<br><input type="checkbox"/> <b>Never</b> operate this product when under the influence of drugs, alcohol or medications. |
| <b>Read installation and operating instructions thoroughly.</b>  |

|   |
|---|
| <b>NOTICE</b>   |
| <b>Equipment Damage</b>   |
| <input type="checkbox"/> <b>Always</b> refer to the Installation and Specification Guide, supplied in the winch kit, for all wiring schematics and specific details on how to wire this WARN product to your vehicle. |
| <b>Read installation and operating instructions thoroughly.</b>   |

**I. BEFORE YOU BEGIN**

Before you begin disconnect the positive battery lead from the battery.

**II. TABLE OF CONTENTS**

|                       |          |
|-----------------------|----------|
| Torque Specifications | page 2   |
| Tools Required        | page 2   |
| Parts List            | page 3   |
| Installation          | page 4-5 |
| Maintenance/Care      | page 6   |

**III. TORQUE SPECIFICATIONS**

|      |                       |
|------|-----------------------|
| 8MM  | 17 lb. ft. (12.5 N-m) |
| 10MM | 30 lb. ft. (40.7 N-m) |

**IV. TOOLS REQUIRED**

- 13mm, 14mm Socket
- 13mm, 14mm End Wrench
- Phillips head screw driver
- Socket Driver

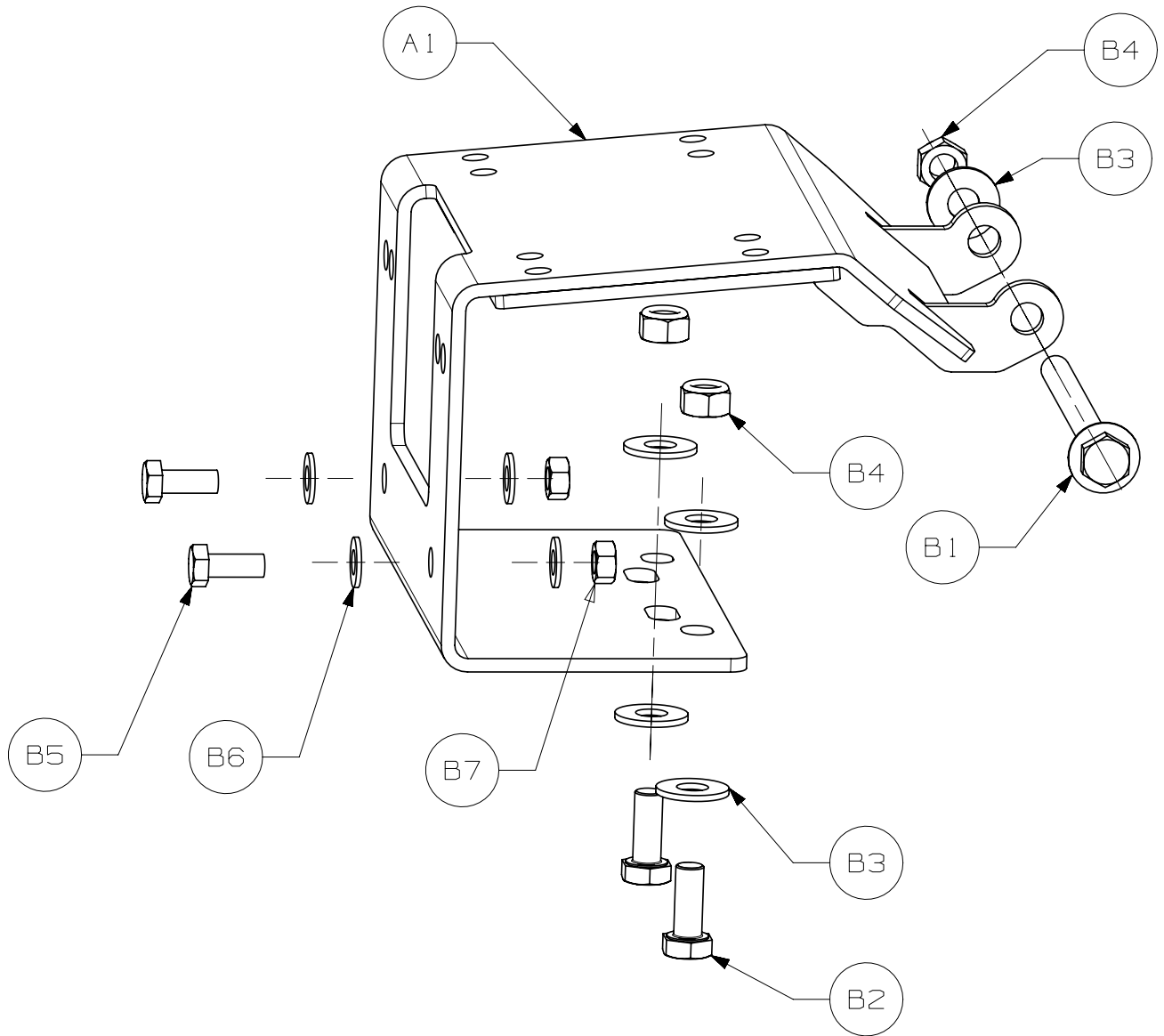

## V. PARTS LIST

| <u>No.</u> | <u>Part Number</u> | <u>Qty</u> | <u>Description</u> |
|------------|--------------------|------------|--------------------|
| B1         | 83762              | 1          | M10 x 130mm Bolt   |
| B2         | 74317              | 2          | M10 x 25mm Bolt    |
| B3         | 2195               | 4          | Washers            |
| B4         | 79463              | 3          | M10 Nut            |
| B5         | 34402              | 2          | M8 x 20mm Bolt     |
| B6         | 1324               | 5          | Washers            |
| B7         | 22491              | 4          | M8 Nut             |

## VI. INSTALLATION

1. Remove the 4 screws securing the bumper cover to the bumper. Remove the bumper cover. See Figure 1.



Figure 1 (2009 Shown)

2. Remove the 4 bolts securing the bumper to the vehicle frame. Remove the bumper. See Figure 2.



Figure 2

3. Remove the radiator shroud shown in figure 1. (2008-2009 models only) Keep the wire mesh screen in front of the radiator in place.

4. Remove the upper differential mounting bolt. See Figure 3.

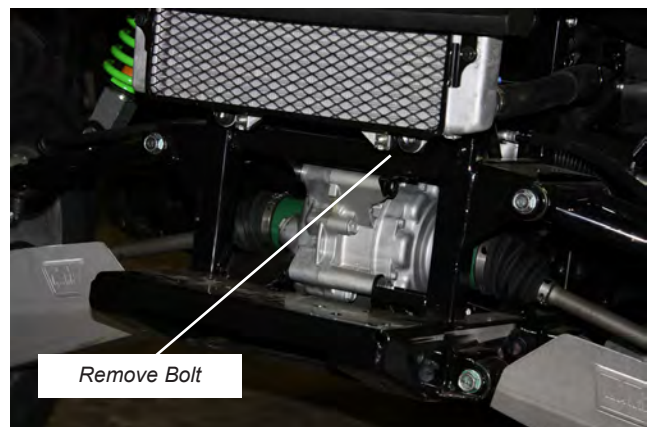

Figure 3

## ***INSTALLATION CONT.***

5. Attach the fair lead to the winch mount bracket (A1). Install fastener from the inside of the bracket with the nut on the fair lead side. See Figure 4.
6. If installing a Warn RT/XT 40 winch, install the winch to the winch mount bracket. Use the fasteners supplied with the winch kit. Install with the winch motor to the vehicle's left. See figure 4. If installing a Warn RT/XT 25 or Warn RT/XT 30 winch, the winch will be installed after the bracket is mounted.
7. Attach the winch mounting bracket (A1) to the vehicle. Secure the winch mounting bracket with the fasteners supplied in the kit. Install the rear fastener (B1) in the differential mounting location first. If mounting a Warn RT/XT 40 winch, install lower fasteners (B2) from the underside of the frame with the nut (B4) on top as shown on the parts list diagram. If mounting a Warn RT/XT 25 or Warn RT/XT 30 winch, install the lower fasteners (B3) from the top side with the nuts (B4) on the underside of the vehicle. Do not tighten at this time.
8. If mounting a Warn RT/XT 25 or Warn RT/XT 30 winch, mount the winch using the fasteners supplied in the winch kit. Install with the motor to the vehicle's left. See Figure 4.
9. Reinstall the front bumper removed in step 2.
10. Install fasteners (B5, B6, B7) securing the bumper to the winch mounting bracket (A1). See Figure 5.
11. Tighten all fasteners to torque spec listed.
12. Reinstall bumper cover removed in step 1.



**Figure 4 (RT 40 Shown)**



**Figure 5**



**Figure 6**



**⚠ WARNING**

**READ THE VEHICLE'S OPERATOR MANUAL, WINCH OPERATOR MANUAL, AND ALL WARNING LABELS PRIOR TO OPERATION OF UTV AND WINCH.**

**THE WINCH MOUNTING PLATE INSTALLATION IS NOW COMPLETE.**

- **Wire winch according to instructions found in winch kit.**

**PROCEED TO SECTION TITLED "MAINTENANCE/CARE".**

**⚠ WARNING**

**FAILURE TO SECURELY TIGHTEN ALL BOLTS ON THE WINCH PLATE, WINCH, AND FAIRLEAD CAN RESULT IN PRODUCT FAILURE WHICH MAY RESULT IN VEHICLE DAMAGE AND OPERATOR INJURY OR DEATH. DOUBLE CHECK THAT ALL BOLTS ARE SECURELY TIGHTENED PRIOR TO USE.**

**VII. MAINTENANCE/CARE**

1. **Inspect all parts on the winch, winch mount, and related hardware prior to each use. Replace all hardware that appears rusted or deformed.**
2. **Inspect all nuts and bolts on the winch, winch mount, and related hardware prior to each use. Tighten all nuts that appear to be loose. Stripped, fractured, or bent bolts or nuts need to be replaced.**
3. **Check all cables prior to use. Replace cables that look worn or frayed.**
4. **Check all moving or rotating parts. Remove debris that may inhibit the part from moving freely.**

**⚠ WARNING**

**PERFORM REGULAR INSPECTIONS ON THE WINCH, WINCH MOUNT, AND RELATED HARDWARE. NEVER OPERATE THE WINCH WITH DAMAGED OR MISSING PARTS. FAILURE TO FOLLOW THIS WARNING MAY CAUSE VEHICLE DAMAGE AND OPERATOR INJURY OR DEATH.**



# INSTRUCTIONS DE MONTAGE KIT DE MONTAGE POUR TREUIL DE VTT

Kit de montage de treuil: 83870

Méthode d'application: Kawasaki Teryx 2008+

Votre sécurité et celle des autres est très importante. Afin de vous permettre de prendre des décisions éclairées dans le domaine de la sécurité, nous vous avons fourni des instructions relatives à l'installation et à l'utilisation du produit ainsi que d'autres informations figurant sur des étiquettes et dans ce guide. Ces informations attirent l'attention sur les risques de danger pouvant vous affecter ainsi qu'autrui. Nous ne sommes pas en mesure de vous mettre en garde contre tous les dangers potentiels associés à ce produit. Il vous incombe par conséquent de faire preuve de jugement.

**TOUTE INSTALLATION OU UTILISATION IMPRUDENTE PEUT ENTRAÎNER DES BLESSURES GRAVES OU ENDOMMAGER L'ÉQUIPEMENT. PRENEZ SOIN DE LIRE ET DE BIEN ASSIMILER LES CONSIGNES DE SÉCURITÉ ET D'UTILISATION DU PRODUIT AVANT DE L'INSTALLER ET DE L'UTILISER.**

Ce guide identifie les dangers potentiels et comporte des consignes de sécurité importantes qui permettent à vous et à autrui d'éviter les risques de blessures graves ou de mort. Les termes **AVERTISSEMENT** et **MISE EN GARDE** sont des indicateurs du niveau de danger.

Signification des indicateurs :

Le terme **AVERTISSEMENT** souligne un danger potentiel qui peut entraîner des blessures graves ou la mort si vous ne suivez pas les consignes.

Le terme **MISE EN GARDE** souligne un danger potentiel susceptible d'entraîner des blessures mineures ou modérées si vous ne suivez pas les consignes.

Ce guide utilise le terme **AVIS** pour attirer votre attention sur des informations mécaniques importantes, et le terme Remarque : pour souligner des informations générales qui méritent une attention particulière.

## **AVERTISSEMENT**

### **RISQUES DE BLESSURES**

**Le non-respect des instructions peut entraîner des blessures graves, voire mortelles.**

- ❑ Faites toujours extrêmement attention lorsque vous percez la carrosserie d'un véhicule. Veillez à ne pas perforer ni endommager les conduites de carburant, les conduites de frein, le câblage électrique ou tout autre objet lorsque vous percez. Inspectez endommagés. Le fait de ne pas inspecter l'emplacement peut finir par endommager le véhicule, entraîner un choc électrique, un incendie ou des blessures.
- ❑ Portez toujours des lunettes de protection lors de l'installation du kit. Des éclats métalliques sont projetés durant le perçage. Ces éclats peuvent causer des lésions oculaires.
- ❑ Faites toujours très attention lorsque vous découpez ou taillez.
- ❑ Retirez toujours les bijoux et portez des lunettes de sécurité.
- ❑ Ne vous penchez jamais au-dessus de la batterie en procédant aux connexions.
- ❑ Ne faites jamais passer des câbles électriques :
  - Sur des bords tranchants.
  - Par des pièces mobiles ou à proximité.
  - À proximité de pièces pouvant devenir chaudes.
- ❑ Installez toujours les capuchons de borne de la manière indiquée dans les instructions d'installation.
- ❑ Faites toujours attention lorsque vous déplacez des composants.
- ❑ Assurez-vous toujours que les composants sont bien fixés durant l'installation et l'utilisation.
- ❑ Serrez toujours bien les écrous et les boulons conformément aux instructions d'installation et d'utilisation.
- ❑ Effectuez toujours régulièrement les inspections et l'entretien du treuil, de son kit de montage et du matériel de montage connexe.
- ❑ Ne faites jamais fonctionner ce produit WARN avec des pièces endommagées ou manquantes.

## **⚠ MISE EN GARDE**

### **Danger de happement par des pièces mobiles**

**Le non-respect des instructions peut entraîner des blessures mineures ou modérées.**

- Prenez toujours le temps de bien lire et comprendre le manuel d'installation et d'utilisation inclus avec ce produit.
- Les personnes âgées de moins de 16 ans ne doivent jamais faire fonctionner ce produit.
- Ne faites jamais fonctionner ce produit sous l'effet de drogues, de l'alcool ou de médicaments.

**Veillez lire attentivement les instructions concernant l'installation et l'utilisation.**

## **AVIS**

### **Équipement endommagé**

- Reportez-vous toujours au Guide d'installation et de spécification, fourni dans le kit de treuil, pour tous les schémas de câblage et des informations détaillées concernant la façon de brancher ce produit WARN sur votre véhicule.

**Veillez lire attentivement les instructions concernant l'installation et l'utilisation.**

## **I. AVANT DE COMMENCER**

Avant de commencer, débranchez le fil positif de la batterie de celle-ci.

## **II. TABLE DES MATIÈRES**

|                       |          |
|-----------------------|----------|
| Couples De Serrage    | page 2   |
| Outils Requis         | page 2   |
| Liste Des Pièces      | page 3   |
| Installation          | page 4-5 |
| Maintenance/Entretien | page 6   |

## **III. COUPLES DE SERRAGE**

|      |                       |
|------|-----------------------|
| 8MM  | 17 lb. ft. (12.5 N-m) |
| 10MM | 30 lb. ft. (40.7 N-m) |

## **IV. OUTILS REQUIS**

- Douille 13mm,14 mm
- Clé plate simple 13, 14
- Tournevis Phillips
- Clé à douille



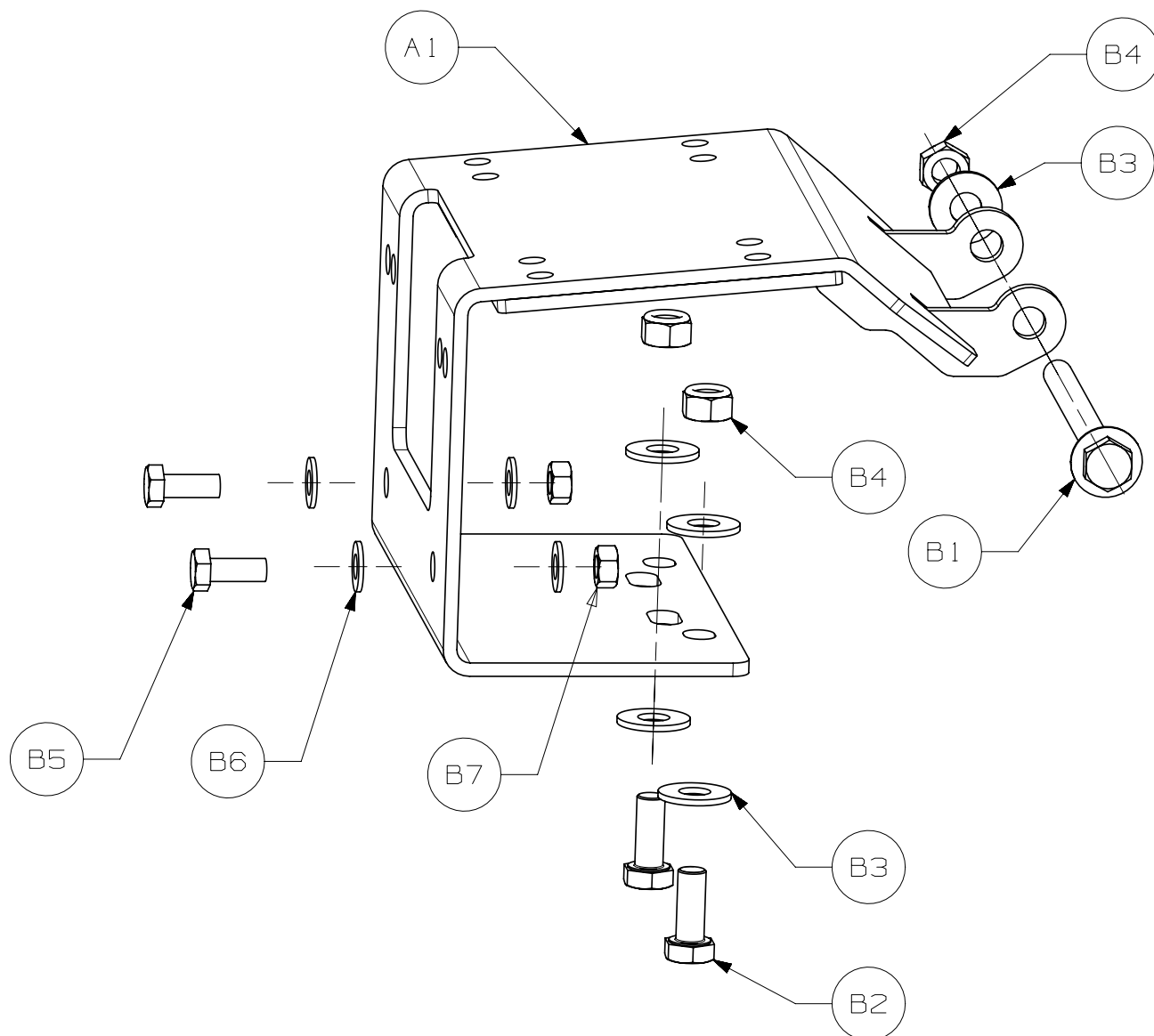

## V. LISTE DES PIÈCES

| <u>No.</u> | <u>Référence</u> | <u>Qté</u> | <u>Description</u>  |
|------------|------------------|------------|---------------------|
| B1         | 83762            | 1          | Boulon M10 x 130 mm |
| B2         | 74317            | 2          | Boulon M10 x 25 mm  |
| B3         | 2195             | 4          | Rondelles           |
| B4         | 79463            | 3          | Écrou M10           |
| B5         | 34402            | 2          | Boulon M8 x 20 mm   |
| B6         | 1324             | 5          | Rondelles           |
| B7         | 22491            | 4          | Écrou M8            |

## VI. INSTALLATION

1. Enlevez les 4 vis qui maintiennent le couvercle du pare-chocs sur celui-ci. Retirez le couvercle arrière. Voir la figure 1.



Figure 1 (modèle 2009 montré)

2. Retirer les quatre boulons qui retiennent le pare-chocs sur le cadre du véhicule. Retirez le pare-chocs. Voir la figure 2.



Figure 2

3. Retirez le déflecteur d'air du radiateur indiqué à la figure 1. (Modèles 2008-2009 seulement) Maintenez en place l'écran grillagé devant le radiateur.

4. Retirez le boulon de montage supérieur du différentiel. Voir la figure 3.

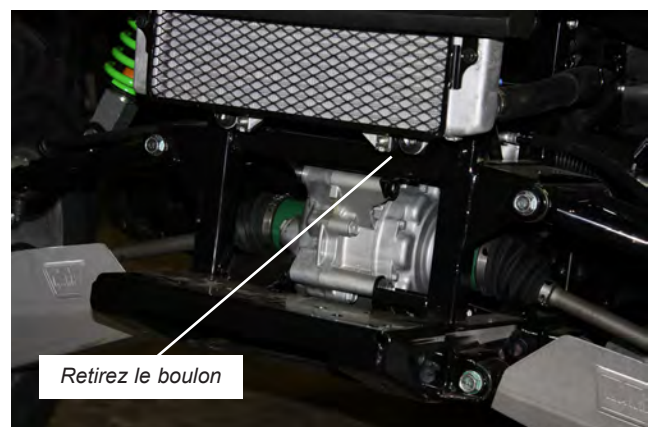

Figure 3

## INSTALLATION (SUITE)

5. Fixez le guide-câble sur le support de montage du treuil (A1). Installez la fixation de l'intérieur du support avec l'écrou du côté du guide-câble. Voir la figure 4.
6. Dans le cas d'une installation d'un treuil WARN RT/XT 40, installez le treuil sur le support de montage de treuil. Utilisez les fixations fournies avec le kit de treuil. Effectuez l'installation en vous assurant que le moteur du treuil se trouve à gauche du véhicule. Voir la figure 4. Dans le cas d'une installation d'un treuil WARN RT/XT 25 ou RT/XT 30, installez le treuil après avoir monté le support.
7. Fixez le support de montage de treuil (A1) au véhicule. Fixez le support de montage de treuil au moyen des fixations fournies avec le kit. Installez d'abord la fixation arrière (B1) à l'emplacement de montage du différentiel. Dans le cas d'un montage d'un treuil Warn RT/XT 40, installez les fixations inférieures (B2) par en dessous du cadre, l'écrou (B4) étant sur le dessus tel qu'indiqué sur le schéma de la liste des pièces. Dans le cas d'un montage d'un treuil Warn RT/XT 25 ou RT/XT 30, installez les fixations inférieures (B3) par le dessus, les écrous (B4) étant sur le dessous du véhicule. Ne serrez pas pour l'instant.
8. Dans le cas d'un montage d'un treuil Warn RT/XT 25 ou RT/XT 30, montez le treuil à l'aide des fixations fournies dans le kit de treuil. Effectuez l'installation en vous assurant que le moteur se trouve à gauche du véhicule. Voir la figure 4.
9. Remplacez le pare-chocs avant enlevé à l'étape 2.



Figure 4 (RT 40 montré)



Figure 5



Figure 6

10. Installez les fixations (B5, B6, B7) qui retiennent le pare-chocs au support de montage de treuil (A1). Voir la figure 5.
11. Serrez toutes les fixations selon les couples de serrage indiqués.
12. Remplacez le couvercle de pare-chocs enlevé à l'étape 1.

**⚠ AVERTISSEMENT**

**LISEZ LES MANUELS DE L'UTILISATEUR DU TREUIL ET DU VÉHICULE UTILITAIRE AINSI QUE TOUTES LES ÉTIQUETTES DE MISE EN GARDE AVANT TOUTE UTILISATION.**

**⚠ AVERTISSEMENT**

**LE FAIT DE NE PAS SERRER SOLIDEMENT TOUS LES BOULONS DU TREUIL, DE LA PLAQUE DE TREUIL ET DU GUIDE-CÂBLE PEUT ENTRAÎNER UNE DÉFAILLANCE DU PRODUIT, CE QUI PEUT ENDOMMAGER LE VÉHICULE ET PROVOQUER DES BLESSURES OU LA MORT DE L'OPÉRATEUR. AVANT TOUTE UTILISATION, ASSUREZ-VOUS QUE TOUS LES BOULONS SONT BIEN SERRÉS.**

**L'INSTALLATION DE LA PLAQUE DE MONTAGE DU TREUIL EST À PRÉSENT TERMINÉE.**

- **Câblez le treuil conformément aux instructions accompagnant le kit du treuil.**

**PASSEZ À LA SECTION INTITULÉE « MAINTENANCE/ENTRETIEN ».**

## **VI. MAINTENANCE/ENTRETIEN**

1. Inspectez toutes les pièces du treuil, de la plaque de montage et le matériel de montage connexe avant toute utilisation. Remplacez tout matériel qui semble rouillé ou déformé.
2. Avant toute utilisation, inspectez tous les écrous et boulons du treuil, de la plaque de montage de lame et du matériel de montage connexe. Serrez bien tous les écrous qui en ont besoin. Les écrous et boulons foirés, fracturés ou tordus doivent être remplacés.
3. Vérifiez tous les câbles avant toute utilisation. Remplacez les câbles qui semblent usés ou effilochés.
4. Inspectez toutes les pièces mobiles ou rotatives. Retirez les débris pouvant gêner le libre mouvement des pièces.

**⚠ AVERTISSEMENT**

**INSPECTEZ RÉGULIÈREMENT LE TREUIL, SON KIT DE MONTAGE ET LE MATÉRIEL DE MONTAGE CONNEXE. NE FAITES JAMAIS FONCTIONNER LE TREUIL AVEC DES PIÈCES ENDOMMAGÉES OU MANQUANTES. LE FAIT DE NE PAS RESPECTER CET AVERTISSEMENT PEUT FINIR PAR ENDOMMAGER LE VÉHICULE OU PROVOQUER DES BLESSURES GRAVES OU LA MORT DE L'OPÉRATEUR.**