



INSTRUCTIONS-INSTRUCCIONES-CONSIGNES

APPLICATION: 2007-08 CHEVY SILVERADO/ GMC SIERRA 2500/3500HD SERIES

APLICACIÓN: CHEVY SILVERADO/GMC SIERRA 2500/3500HD, 2007-08

APPLICATION: CHEVY SILVERADO/GMC SIERRA 2500/3500HD, 2007-08

AUTOMOTIVE PRODUCTS, INC.

BULL BAR ASSEMBLY
ENSAMBLE DE PARRILLA
DELANTERA CON TIRÓN
ENSEMBLE DE BARRE BULL

31-5310

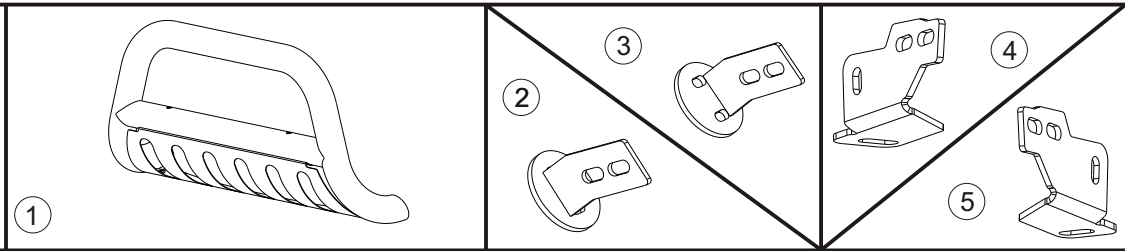

ITEM	QTY	CONTENTS - CONTENIDO - CONTENU	TOOLS - HERRAMIENTA - OUTILS
1	1	BULL BAR ASSEMBLY	13MM SOCKET
2,3	2	BRACKET, PASSENGER (2) AND DRIVER (3)	17MM SOCKET
4,5	2	SUPPORT BRACKET, PASSENGER (4) AND DRIVER (5)	16MM WRENCH
6	4	M12-1.75 X 40MM HEX HEAD BOLT	19MM SOCKET
7	8	M12 FLAT WASHER	18MM WRENCH
8	4	M12 LOCK WASHER	RATCHET
9	4	M12-1.75 HEX NUT	SOCKET EXTENSION
10	4	M10-1.5 X 35MM HEX HEAD BOLT	TORQUE WRENCH
11	8	M10 FLAT WASHER	UTILITY KNIFE
12	4	M10 LOCK WASHER	
13	4	M10-1.50 HEX NUT	
14	4	M8-1.25 X 30MM HEX HEAD BOLT	
15	4	M8 FLAT WASHER	
16	4	M8 LOCK WASHER	
1	1	ENSAMBLE DE PARRILLA DELANTERA CON TIRÓN	DADO DE 13MM
2,3	2	SOPORTES, LADO DEL ACOMPAÑANTE (2) Y EL CONDUCTOR (3)	DADO DE 17MM
4,5	2	PIEZA DE SUJECIÓN, LADO DEL ACOMPAÑANTE (4) Y EL CONDUCTOR (5)	LLAVE DE TUERCAS DE 16MM
6	4	PERNOS CON CABEZA HEXAGONAL DE M12-1,75 X 40MM	DADO DE 19MM
7	8	ARANDELAS PLANA S DE M12	LLAVE DE TUERCAS DE 18MM
8	4	ARANDELAS DE PRESIÓN DE M12	MANERAL
9	4	TUERCAS HEXAGONALES DE M12-1,75	EXTENSIÓN PARA DADO
10	4	PERNOS CON CABEZA HEXAGONAL DE M10-1,50 X 35MM	LLAVE DE TORQUE
11	8	ARANDELAS PLANAS DE M10	NAVAJA
12	4	ARANDELAS DE PRESIÓN DE M10	
13	4	TUERCAS HEXAGONALES DE M10-1,50	
14	4	PERNOS CON CABEZA HEXAGONAL DE M8-1,25 X 30MM	
15	4	ARANDELAS PLANAS DE M8	
16	4	ARANDELAS DE PRESIÓN DE M8	
1	1	ENSEMBLE DE BARRE BULL	DOUILLE 13MM
2,3	2	SUPPORT, CÔTÉ PASSAGER (2) ET CÔTÉ CONDUCTEUR (3)	DOUILLE 17MM
4,5	2	RENFORTS POUR SUPPORTS, CÔTÉ PASSAGER (4) ET CÔTÉ CONDUCTEUR (5)	CLE 16MM
6	4	BOULON A TETE HEXAGONALE M12-1,75 X 40MM	DOUILLE 19MM
7	8	RONDELLE PLATE SAE M12	CLE 18MM
8	4	RONDELLE A FREIN M12	CLIQUET
9	4	ÉCROU HEXAGONAL M12-1,75	RALLONGE DE DOUILLE
10	4	BOULON A TETE HEXAGONALE DE M10-1,50 X 35MM	CLE DE COUPLE
11	8	RONDELLE PLATE SAE M10	COUTEAU
12	4	RONDELLE A FREIN M10	
13	4	ÉCROU HEXAGONAL M10-1,50	
14	4	BOULON A TETE HEXAGONALE DE M8-1,25 X 30MM	
15	4	RONDELLE PLATE DE M10	
16	4	RONDELLE A FREIN M8	

STEP 1. Remove the contents from box and check for damage. Verify all parts are present. Read instructions completely before beginning. NOTE: Westin advises the installer to use a thread lubricant on stainless steel fasteners.

STEP 2. NOTE: It may be necessary to remove the front license plate and bracket. Remove license plate from bracket. Using a 3/16" drill bit, drill out the two pop rivets that hold the bracket to the bumper. If local/state laws requires a license plate, license plate relocation kit is available.

REVISION A 8/10/08

- STEP 3. Remove tow hooks by removing the front bolt and rear bolt that threads into the bottom side of the tow hooks. Tow hooks will not be reinstalled.
- STEP 4. Slide two M12 bolts through the end of the frame and allow them to drop through the hole locations as shown. SEE FIGURE 3. Determine passenger and driver side support brackets. Attach the support brackets to the bottom surface of the frame using M12 fasteners. Leave loose. SEE FIGURE 3.
- STEP 5. Determine passenger and driver side brackets. Attach the brackets to the Bull Bar as shown with M8 fasteners. Leave loose. SEE FIGURE 2.
- STEP 6. Attach Bull Bar to support brackets using M10 fasteners. NOTE: Minor trimming of tow hook area may be needed. It may be necessary to clean out mounting holes on frame. Level and adjust Bull Bar as desired and tighten all fasteners. Recommended torque values are 55 Ft. Lbs. for M12, 32 Ft. Lbs. for M10, and 16 Ft. Lbs. for M8 fasteners. SEE FIGURE 4.

LIGHT INSTALLATION: Insert threaded stud on base of the light through hole in cross tube. Using a ratchet, extension and socket for correct size of nut supplied, insert through large clearance hole in bottom of cross tube. Thread nut and washers on stud and tighten. SEE FIGURE 1. NOTE: A short socket, not a deep well works best to get the nut started.

FINISH PROTECTION

Westin products have a high quality finish that must be cared for like any other exposed finish on the vehicle. Protect the finish with a non-abrasive automotive wax, (e.g. Pure Carnauba) on a regular basis. The use of any soap, polish or wax that contains an abrasive is detrimental, as the compounds scratch the finish and open it to corrosion.

- PASO 1. Retire el contenido de la caja y verifique que ninguna pieza se haya dañado. Verifique que no falte ninguna pieza. Lea las instrucciones completamente antes de comenzar. NOTE: Westin conseille à l'installateur pour utiliser un lubrifiant de fil sur les fermoirs de tout l'acier inoxydable.
- PASO 2. NOTA: Deberá retirar la placa de identificación delantera y el soporte. Separe la placa de identificación del soporte. Con una broca de 3/16", retire los dos remaches que sujetan el soporte al parachoques. Si las leyes locales/estatales exigen la placa de identificación, puede adquirir un equipo para la reinstalación (32-0055).
- PASO 3. Quite los ganchos de remolque retirando el perno delantero y el perno trasero que se enroscan en el lateral de los ganchos de remolque. Los ganchos de remolque no se volverán a instalar.
- PASO 4. Deslice dos pernos de M12 por el extremo de la carrocería y déjelas caer a través de las ubicaciones de los orificios como se muestra. VEA LA FIGURA 3. Identifique las piezas de sujeción del lado del conductor y del acompañante. Instale las piezas de sujeción en la superficie inferior de la carrocería con los sujetadores de M12. Asegúrese de que la saliente con la tuerca soldada esté nivelada con la cara interna de la carrocería. No apriete. VEA LA FIGURA 3.
- PASO 5. Identifique los soportes del lado del acompañante y el conductor. Fijación con los sujetadores M8 como se muestra. VEA LA FIGURA 2.
- PASO 6. Coloque la parrilla delantera con tirón sobre los soportes con los sujetadores de M10 como se muestra. NOTA : Vous devrez les découper légèrement autour des logements des crochets de dépannage. Il peut être nécessaire de nettoyer les trous de montage du cadre. Asegúrese de que la parrilla delantera y soportes quede bien alineado con el vehículo y apriete los sujetadores. Los valores recomendados del momento un torque son 55 libras-pies a los sujetadores de M12, 32 libras-pies a los sujetadores de M10 y 16 libras-pies a los sujetadores de M8. VEA LA FIGURA 4.

INSTALACIÓN DEL FARO: Inserte el birlo roscado en la base del faro a través del agujero del tubo transversal. Con un maneral, una extensión y un dado del tamaño adecuado para la tuerca provista, inserte el birlo a través del agujero grande de la parte inferior del tubo transversal. Enrosque la tuerca y las arandelas en el birlo y apriete. VEA LA FIGURA 1. NOTA: Para el primer ajuste de la tuerca, se recomienda usar un dado corto en lugar de uno de alcance más profundo.

PROTECCIÓN DEL ACABADO

Los productos Westin tienen un acabado de alta calidad que requiere del mismo cuidado que cualquier otro acabado expuesto del vehículo. Proteja el acabado con una cera no abrasiva para automóviles (por ejemplo, Pure Carnauba) regularmente. El uso de cualquier jabón, pulidor o cera que contenga un abrasivo es nocivo, dado que los componentes rayan el acabado y lo exponen a la corrosión.

- ÉTAPE 1.** Enlevez le contenu de la boîte et vérifiez pour tout dommage. Vérifiez que toutes les pièces y sont. Lisez complètement les consignes avant de commencer. NOTE: Westin conseille à l'installateur pour utiliser un lubrifiant de fil sur les fermoirs de tout l'acier inoxydable.
- ÉTAPE 2.** REMARQUE : Vous devrez retirer la plaque d'immatriculation avant et son support. Retirez la plaque d'immatriculation de son support. À l'aide d'une mèche de 3/16 po., enlevez par perçage les deux rivets pop qui tiennent le support sur le pare-chocs. Si les lois locales ou provinciales exigent une plaque d'immatriculation, la trousse de réalignement de plaque d'immatriculation 32-0055 est disponible.
- ÉTAPE 3.** Déposez les crochets de dépannage en retirant le boulon avant et le boulon arrière filetés dans la partie inférieure des crochets de dépannage. Les crochets de dépannage ne seront pas remontés.
- ÉTAPE 4.** Glissez deux boulons de M12 dans l'extrémité du cadre et laissez-les tomber dans les trous tel qu'illustré. VOIR LA FIGURE 3. Établissez les renforts de support côté conducteur et passager. Fixez les renforts de support à la surface inférieure du cadre au moyen des attaches M12. Assurez-vous que la languette avec l'écrou à souder est au même niveau que la face intérieure du cadre. Ne pas serrer. VOIR LA FIGURE 3.
- ÉTAPE 5.** Situez les supports des côtés passager et conducteur. Attache avec les attaches M8 comme montré. VOIR LA FIGURE 2.
- ÉTAPE 6.** Fixez la barre Bull à l'aide des attaches M10. NOTA : Vous devrez les découper légèrement autour des logements des crochets de dépannage. Il peut être nécessaire de nettoyer les trous de montage du cadre. Nivelez et ajustez la barre Bull tel que désiré et ensuite serrez les attaches. Les valeurs de couples recommandées sont les attaches M12 à 55 pieds-livres, les attaches M10 à 32 pieds-livres, et les attaches de M8 po à 16 pieds-livres. VOIR FIGURE 4.
- REPOSE DES LUMIERES:** Insérez le goujon de la base de la lumière dans le trou du tube transversal. À l'aide de la douille, la rallonge et le cliquet de la dimension de l'écrou fourni, insérez dans l'espacement large au bas du tube transversal. Montez l'écrou et les bagues sur le goujon et serrez. VOIR FIGURE 1. NOTA : Utilisez une douille courte plutôt que profonde pour faire commencer l'écrou.

PROTECTION DE LA FINITION

Les produits Westin ont une finition de haute qualité qui requiert des soins, comme toute autre finition du véhicule exposée aux éléments. Protégez la finition à l'aide d'une cire non-abrasive (par exemple, Pure Carnauba) de façon régulière. L'usage de tout savon, pâte à polir ou cire contenant un abrasif est nuisible, puisque les composants strient la finition et la laissent vulnérable à la corrosion.

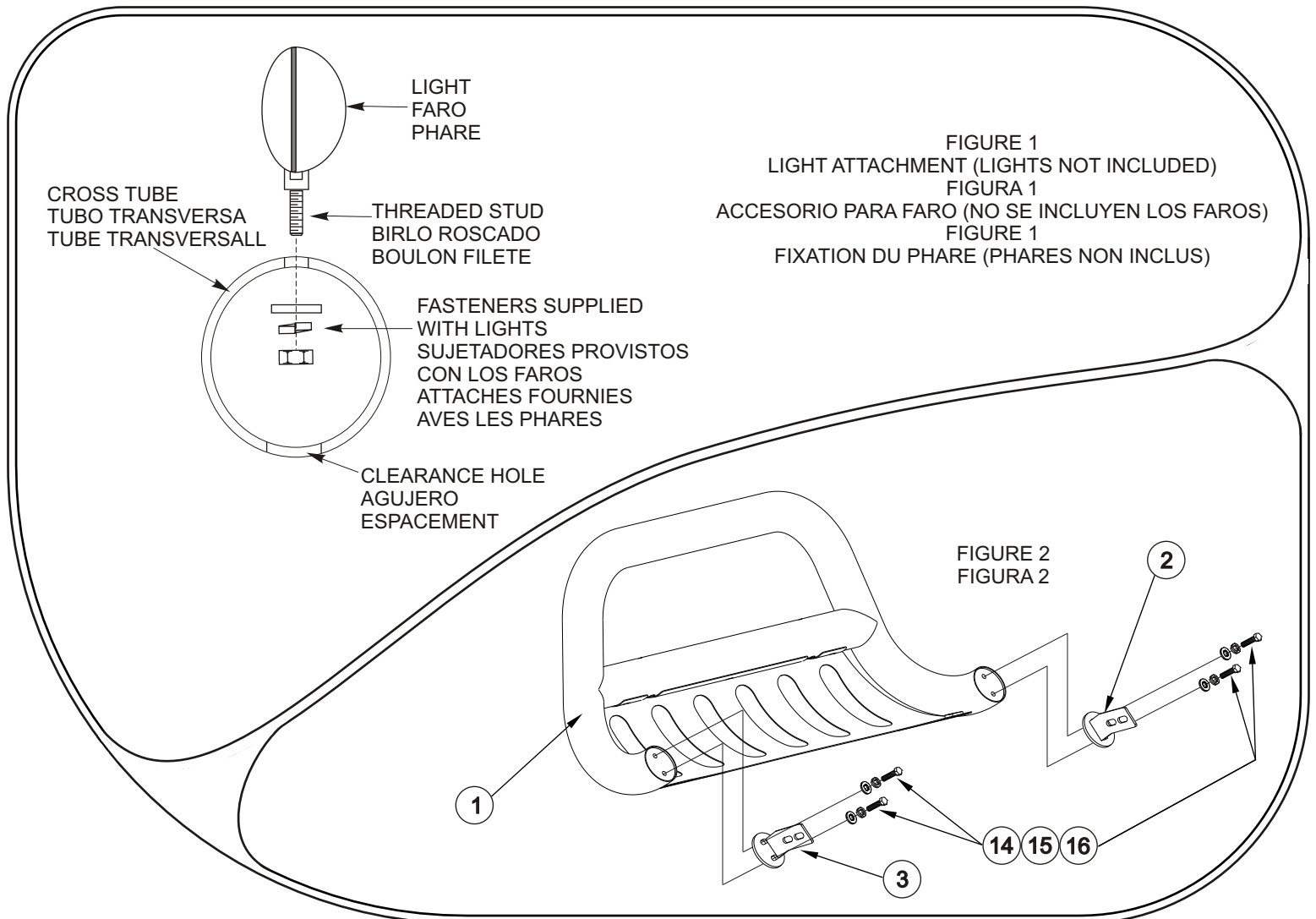

FIGURE 3 DRIVER SIDE INSTALLATION SHOWN
 FIGURA 3 INSTALACIÓN DEL LADO DEL CONDUCTOR
 FIGURE 3 MONTAGE, CÔTÉ CONDUCTEUR

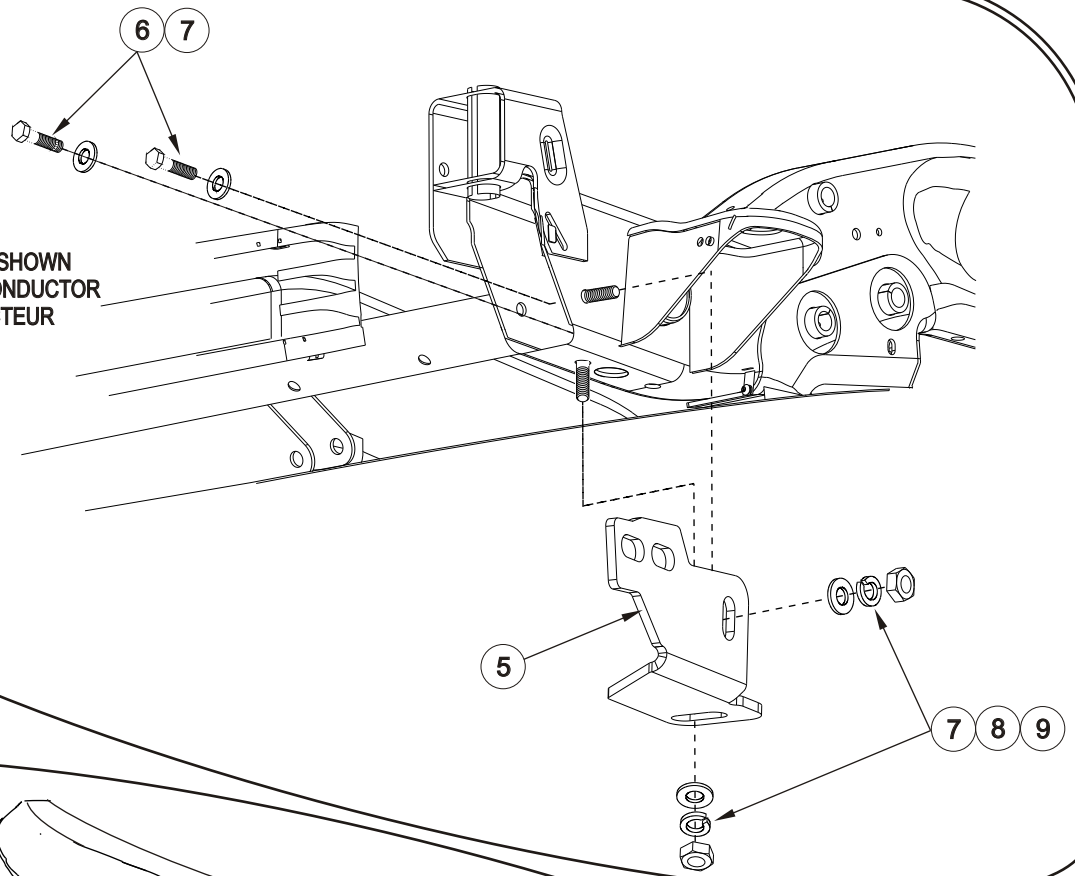
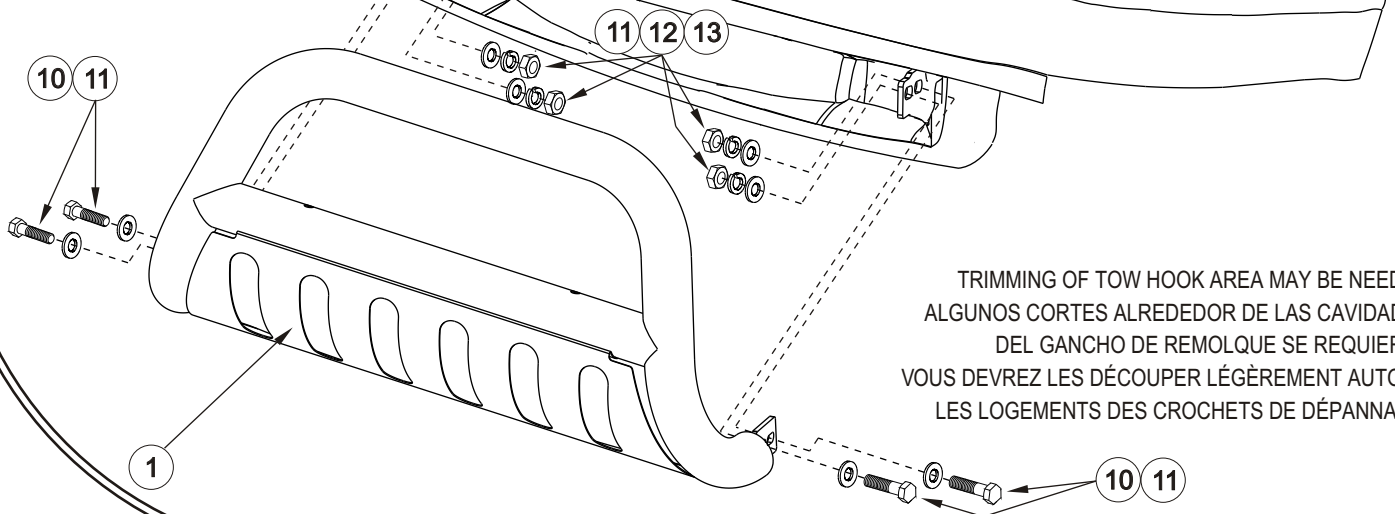

FIGURE 4
 FIGURA 4



TRIMMING OF TOW HOOK AREA MAY BE NEEDED
 ALGUNOS CORTES ALREDEDOR DE LAS CAVIDADES
 DEL GANCHO DE REMOLQUE SE REQUIEREN
 VOUS DEVREZ LES DÉCUPER LÉGÈREMENT AUTOUR
 LES LOGEMENTS DES CROCHETS DE DÉPANNAGE.